

PREMIUMKLASSE 2023

INTEGRERT



carthago[®]
Das Reisemobil.

Innholdsfortegnelse

| | |
|---|-----------|
| Carthago – mer enn bare en bedrift | 4 |
| De Premium-integrerte | 12 |
| Oversikt over modellserier | 16 |
| Carthago lettvektsteknologi | 22 |



c-compactline Super-Lightweight

24

Den letteste bobilen i den integrerte 3,5-t-premiumklassen, egnet for bytrafikk takket være 15 cm smalere utvendig bredde og kompakte kjøretøylengder



c-tourer Lightweight

44

c-tourer Lightweight 3.5 tonns modellene briljerer med korte kjøretøylengder under 7 m, perfekt håndtering og en forbløffende lav egenvekt



c-tourer Comfort

54

Hvis registreringen i 3,5-tonnsklassen ikke er avgjørende og krav til komfort går foran vekt, er c-tourer Comfort modellene den riktige løsningen



Finn ut mer på www.carthago.com



Vi har oppdatert nyttig informasjon for deg på nettstedet vårt! Om videoer, 360°-visninger eller teknisk bakgrunnsinformasjon- bli inspirert av de fascinerende Carthago bobilene! Du trenger bare skanne QR-kodene i katalogen med kameraet i smarttelefonen din eller nettbrettet ditt.



Nyhetsbrev-påmelding



YouTube



Facebook



chic c-line | chic c-line superior | chic c-line XL

74

Den fascinerende Carthago Liner-klassen:
Eleganse, komfort og høy kvalitet



AL-KO EA/DA



Mercedes-Benz
AL-KO EA/DA



chic e-line | chic e-line XL

104

På topp i Carthago Liner-klassen:
mer komfort, mer frihet, mer uavhengighet



AL-KO EA/DA



Mercedes-Benz
AL-KO EA/DA



chic s-plus | chic s-plus XL

106

Kraftpakken i Carthago Liner-klassen på Iveco Daily 5,6 t / 6,7 t
med traksjonssterk bakhjulsdrift/tvillingdekk

**IVECO
DAILY**

5,6 t / 6,7 t



liner-for-two new generation

134

Rund salonggruppe i bakre del med elektrisk recliner,
unik 4-roms konsept



AL-KO EA/DA

**IVECO
DAILY**

5,6 t / 6,7 t

Carthagos bobilverdener

152

Carthago premium-DNA

156

Våre sterke samarbeidspartnere

178



Disse står bak den familieeide bedriften Sabrina Schuler, Karl-Heinz Schuler og Sebastian Schuler

Carthago – mer enn en bedrift

Kjære bobilvenner!

Over 40 år med Carthago-gruppen betyr også over 40 år med premiumtenkning, mangfold og teknisk knowhow.

I løpet av denne tiden er det mye som har vokst: Hovedkontoret vårt med produksjon og stor salgsutstilling i Aulendorf i Oberschwaben og fabrikken vår i slovenske Odranci.

I tillegg har antall medarbeidere øket til mer enn 1.500, vi har over 200 forhandlere i inn- og utland, og naturligvis er vårt brede utvalg av kjøretøyer utvidet med stadig flere forskjellige modeller.

Men en ting er nå som før uforandret: På tross av de mest moderne produksjonsmetoder er i over 40 år hver Carthago produsert omhyggelig og med stor håndverksmessig ferdighet og hengivenhet for detaljer. Med lidenskap og hjerteblod har vi bygget opp Carthago-gruppen.

Vi er bare forpliktet overfor dere, våre kunder. Denne uavhengigheten ble i 2014 beseglet med grunnleggelsen av Carthago Familienstiftung som også beholdes i fremtiden. Det kan du stole på og likeledes på våre medarbeidere: Carthago-gruppen

vil forbli en familievirksomhet med høy puls, sterk lidenskap og preget av vårt personlige engasjement.

For at våre Premium-krav fortsatt skal bestå i tiårene som kommer, setter vi ideene våre hurtig ut i livet, vi tenker innovativt og holder fast ved vårt Carthago Premium-DNA. Det vil du personlig bli overbevist om: Besøk oss på nettet, på en messe, i Carthago City eller hos en av våre forhandlere. Vi gleder oss til å treffe deg!

Karl-Heinz Schuler

Gründer, innehaver og leder av stiftelsen



En enestående suksesshistorie



1999

M-Liner

Målestokken i Liner-klassen



2004

chic integrert

Lansering på det europeiske markedet



2019

liner-for-two

Rund salonggruppe i bakre del



2020

Mercedes-Benz Sprinter

Nytt chassis



2023

liner-for-two new generation



2003

Mega-Liner

Liner på MAN-busschassis



2011

c-tourer

Utvikling av lettvektsteknologi



2020

chic e-line new generation

Premium i perfeksjon



2022

chic c-line new generation

Den beste i sin kategori



Carthago Premium-DNA

For oss er bare det beste godt nok.

I mer enn 40 år har Carthago vært en uavhengig familiebedrift og har hatt en fast plass helt i toppen av bobilbransjen. Karl-Heinz Schuler, gründer og innehaver, forteller om hva Carthago Premium-DNA betyr, hvorfor hver eneste Carthago-bobil er helt spesiell og hva som samtidig forener dem.

Herr Schuler, når bestemte du deg for å arbeide i Caravaningbransjen?

KARL-HEINZ SCHULER: Da jeg studerte, så jeg ofte campingbusser. Den gangen tok jeg en nærmere titt på dem, og da stod det straks klart for meg: Dette kan gjøres bedre! Dermed var grunnsteinen for Carthago lagt, med denne ideen og motivasjonen.

i



Holdbar. Høystabil.

Carthagos karosserikonstruksjon i Linerpremiumklassen

Garantert plass nok.

Carthagos kjeller i dobbeltgolv med stort oppbevaringsrom

Avbalansert. Optimal fordeling.

Carthago – lastekapasitet og vektbalansering



Carthago har siden 1979 utviklet seg til Premium-produent. Kunne du den gangen allerede ane denne suksesshistorien?

KARL-HEINZ SCHULER At vi er så vellykket, kunne ingen forutse, det kunne heller ikke planlegges. Vårt mål har alltid vært å bygge de beste bobilene i den høyere klassen. Vi ønsker oss tilfredse kunder. Suksess og vekst kommer da av seg selv.

Hva er din oppskrift for suksess?

KARL-HEINZ SCHULER Vår oppskrift for suksess er Carthagos ideen bak suksessen. Vi er innovasjonsledende i bobilbransjen, vi overholder våre egne høye kvalitetskrav med alle modellseriene og vi er fortsatt ledende i bransjen. Alt dette er forankret i vår Carthago Premium-DNA.

Hva står Carthago Premium-DNA for?

KARL-HEINZ SCHULER: Vår Carthago Premium-DNA er vårt verdiløfte til våre kunder. Det ligger i hver eneste av våre bobiler, det er både inspirasjon og forpliktelse for oss. Carthagos karosserikonstruksjon, det største oppbevarings-systemet i sin klasse, den gjennomtenkte teknologien for oppvarming og klimatisering, høyeste lastekapasitet, vårt konsept for kjøresikkerhet og utsyn sammen med Carthago Personality. Vi skiller oss også ut på flere områder: Våre

materialer, vår sammenføyningsteknikk og kravene til vekt og stabilitet er ganske like de som brukes i flyindustrien. Vi er markedsledende for integrerte bobiler i prisklassen over 95.000 euro i Europa*, og det er fordi det er umulig å ta feil av en Carthago!

Hvilken nytte har Carthago-førerne av Premium-DNA?

KARL-HEINZ SCHULER: Vår kjernekompetanse er bobiler i Liner-Premiumklassen. Vår mer enn 40-årige erfaring innenfor dette området gjennomsyrrer alle utviklings- og produksjonstrinn. Vi mener at bare det beste er godt nok for våre kunders komfort og sikkerhet! Vi tilbyr ikke bare det ypperste innen holdbarhet og annenhåndsverdi, sikkerhet, beskyttelse og komfort. Det er minst like viktig for oss at alle ideer og innovasjoner settes ut i praksis og gjør at reiseopplevelsen blir så behagelig som mulig. Og dette gjelder for alle våre kjøretøy – uansett om det er 3,5 tonns lettvekt- eller liner-klassen utenom 3,5-tonnsklassen. Slik blir hver eneste Carthago-et synonym for eksklusivitet og kvalitet. Eller kort sagt, Carthago står for “Den perfekte bobilen!”.

En behagelig opplevelse – hele året.

Carthagos varme- og klimateknikk

Sikkerhet på veien.

Carthagos førerhus-konsept med beste testverdi

Unik. Lettkjennelig. Elegant.

Carthago Personality



Carthagos hovedkontor i Aulendorf i Oberschwaben med egen parkeringsplass og stor salgsutstilling.

Carthago City

Hjertelig velkommen

Føttene solid plantet på hjemlig grunn og samtidig åpen for verden – det er Carthagokultur. Med firmaets hovedkontor Carthago City i Aulendorf/Oberschwaben mellom Ulm og Bodensjøen har Carthago vært lojal mot sine røtter.

I tillegg til produksjonen av våre Premium-bobiler, finner man også en stor salgsutstilling her. Her ligger også service-senteret for slutt kunder og forhandlere samt administrasjonen – alt på ett sted.

Carthago er et populært reisemål for bobilturister fra inn- og utland. Besøkende med bil er hjertelig velkommen til å benytte vår egen oppstillingsplass!

Ved et besøk kan du selv studere detaljene ved de mange modellene i den store salgsutstillingen vår, og Carthago ekspertene på stedet står klar til å gi de beste anbefalinger.

Bli ved en fabrikkomvisning selv overbevist om kombinasjonen av håndverksmessig perfektion bestående av høyteknologiske komponenter og topp moderne produksjonsmetoder.

Med til Premium bil fra Carthago hører selvfølgelig en Premium-Service. Du opplever den hos rundt 200 forhandlere og servicepartnere over hele Europa for deg og din Carthago bil. Både der du bor og der du måtte være på reise: Carthago er alltid i nærheten! Den første kontakten er din forhandler på stedet, mens et velutbygget nettverk av forhandlere og servicepartnere står til din disposisjon over hele Europa når du er på reise.

Alle våre forhandlere og servicepartnere blir utdannet i et flertrinns akademi-program som gjør dem til sertifiserte Carthago partnere.

Uvanlige situasjoner kan oppstå når som helst, de holder seg ikke til åpningstidene. Derfor har Carthago etablert et nødtelefonnummer, hvor de som er på reise får teknisk hjelp ved akutte problemer, også selv om det er helg eller helligdag.



Kast et blikk bak kulissene ved en fabrikkomvisning! Finn den tiden som passer best for deg og meld deg på over nettstedet vårt, www.carthago.com.



Ikke skryt, men vurderingene fra kunder og fagfolk betyr mye for oss

Carthago – ypperlige bobiler

Carthago setter som innovasjons- og kvalitetsledende stadig nye målestokker i bobilbransjen. Det bekreftes i spørreundersøkelser og de som vet best: våre kunder. Dine synspunkter er spesielt viktig for oss!

Karin & Josef | c-tourer Lightweight

» Vi elsker vår Carthago c-tourer I 143 LE. Den er svært kompakt – ikke for stor og heller ikke for liten. For oss var det viktig at vektclassen på 3,5 t ikke overstiges. Den flotte romfølelsen kombinert med et unikt interiør resulterer i en behagelig varm følelse for oss. Vanligvis reiser bare vi to, men av og til reiser også barnebarna våre sammen med oss, og da er løsningen med senkeseng i denne vektclassen unik og perfekt for fire personer! De langsgående enkeltseengene, det store kombinerte badet, kjøkkenet og den store garasjen for sykler eller en motorsykkel gjør den store helheten komplett for oss! Vi elsker ganske enkelt å dra på tur med vår Calimero og oppdage de vakreste plassene i Europa!»



Monika & Gerd | chic s-plus

» Vår Carthago chic s-plus oppfyller våre ønsker på alle måter! Både den hjemmekoselige romfølelsen og det moderne og lyse designet overbeviste oss umiddelbart. De store nyttelastreservene og den høye tilhengervekten oppfyller alle våre krav. Med vår s-plus behersker vi alle stigninger uten problemer, selv med en tilhenger. Teknologien, enten det er ALDE vannbåren sentralvarme, vannforsyning eller kjøleskap, fungerer perfekt. Vi ville gjerne velge en Carthago chic s-plus om igjen!»



Bärbel og Frank | chic c-line XL

Helt siden 2012 har vi vært stolte Carthago-kunder! I fjor har vi som en begynnelse på den siste, men fineste livsfasen unnet oss en ny chic c-line 5.9 XL

LE. Tidligere har vi hatt 3 Carthagoer, fra c-line via e-line til s-plus. Vi har aldri hatt noen nevneverdige problemer. For omtrent sju år siden etablerte vi «Carthagofans» og har siden administrert denne gruppen. På sammenkomstene våre treffer vi alltid lykkelige Carthagofans, og det oppstår gode vennskap.»



Kirstin og Jörg | liner-for-two

» Med vår liner-for-two setter vi aller mest pris på det meget luksuriøse og romslige interiøret. Takket være den runde sittegruppen i den bakre delen og de store langsgående enkeltseengene som enkelt kan heises opp om dagen, er romfølelsen enestående. På grunn av de ubegrensede lastemulighetene har vi bestemt oss for Iveco Daily som chassis, og det passer for øvrig perfekt til Carthagos oppbevaringskonsept. Vi elsker og nyter vår Kalle nesten hver weekend og naturligvis også i feriene våre.»

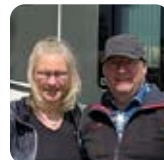



Pressen mener

«Med bare 2,12 m bred bodel kommer den slanke Carthago c-compactline gjennom enhver smal passasje. I tillegg kommer fordeler som Carthagos førerhuskonsept, buss-speil og den smale innsnevrende, oversiktlige fronten. [...] Planløsningene og møbeldesignen «smartline» er tilpasset den smale konstruksjonen – De reisende må ikke gi avkall på noe, bortsett fra noen centimeter utvendig bredde.»

Camping 02/2022,

Presentasjon c-compactline Super-Lightweight

«I bodelen innbyr Carthago sine gjester med en solid L-sittegruppe med plass på siden overfor. De luftige putene inviterer til å oppholde seg rundt det stabile bordet med en passende stor bordplate som – etter at bremsen løsnes med fotpedalen – kan forskyves i alle retninger, slik at de snudde førerhussetene godt kan integreres. [...] Det elegante vinkelkjøkkenet kan varte opp med rikelig oppbevaringsplass i et stort overskap og i tilsammen sju skuffer.»

Promobil 09/2021,

Sammenligningstest c-tourer Comfort

«På grunn av den omtrent 60 centimeter kortere hjulavstanden er Carthago lettere håndterlig sammenlignet med andre. Den plukker poeng med bedre sikt fremover, da dashbordet er senket ned fremover og frontruten er trukket lenger ned. [...] Elegant og praktisk: Under L-sittebenken svinges et skoskap ut – en typisk Carthago-detalj.»

Reisemobil International 11/2021,

Sammenligningstest chic c-line I

«Et meget gjennomtenkt og godt brukbart konsept. Til høyre for den brede solide bodelsdøren er en sidebenk i L-sittegruppen som også forenkler oppstigningen til senkesengen behagelig ved et håndgrep senkes den dypt ned. Dermed slipper man en ekstra stige. [...] Utenpå overbeviser fremfor alt de massive lukene med skjulte hengsler. De store vanntankene og det godt nyttbare store oppbevaringsrommet i det oppvarmede dobbeltgulvet med integrert vannavløpssentral skaper praktiske fordeler.»

AutoBild Reisemobil 07/2021,

Test chic e-line

«Carthago finpusser Liner-klassen sin enda mer for den nye sesongen: Sittegruppen for XL-planløsningen har blitt rundet av for større bevegelsesfrihet, og kaffekapselmaskinen i skapet under taket har fått en lift for enda enklere betjening.»

AutoBild Reisemobil 02/2021,

Nyhetspresentasjon chic s-plus

«Bare navnet til modellen: liner-for-two beskriver et par som kan forvente seg en spesiell luksus. [...] I tillegg til den romslig designede runde sittegruppen i bakre del, tilbyr Carthagos toppmodell blant annet elektrisk nedsenkbare langsgående enkeltenger med romslig gjennomgående liggeflate, dertil et ekstra bredt kjøkken med elegant buet kjøkkenbenk og et komfortabelt badrom.»

Liner bobiler 01/2022,

Presentasjon liner-for-two





Fascinasjonen av de Premium-Integrerte

Carthago kjernekompetanse

Den individuelle designen til Carthago Premiumintegrerte fascinerer allerede på langt hold. De fremragende utsynsforholdene gir god utsikt til landskapet og det som skjer i trafikken. Vel fremme ved målet kan man nyte den usedvanlige romfølelsen. Det finnes mange grunner til at vi er markedsledende for integrerte bobiler i prisklassen over 95 000 euro i Europa. Du er også velkommen til å ta del av de integrerte premium-bobilenes verden! Du vil sette pris

på den romslige plassen i bodelen og det perfekt integrerte førerhuset. Plassen er ren luksus som du kan nyte overalt, når du slapper av foran TV-en, i kjøkkenet eller i det adskilte omkleddingsrommet. Når kvelden kommer kan du glede deg over den lett tilgjengelige senkesengen over forsetene eller de bakre sengene med ekstra store sengemål med optimal sovekomfort.



Elektrisk frontruteplissé med individuelt programmerbar funksjon for skjerming av innsyn og solskjerming (fra modellserie chic e-line)

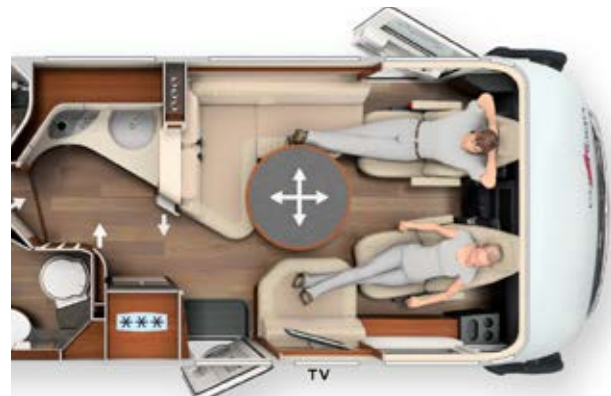

Ekstra store sittegrupper med ergonomisk formede møbelputer, bodelsbord som enkelt kan forskyves og dreies og innovative TV-uttrekksystemer



Klassens største senkeseng med romslig sittehøyde og bekvemt innsteg med lav nedsenking via sidebenken og unik sengebredde på inntil 160 cm



Tredimensjonalt utformet front, flat innfallsvinkel for mindre luftmotstand, reduksjon av drivstofforbruket og mindre vindstøy



Kjøresikkerhet med god oversikt og funksjonelt design. Varmeutstråling til førerhusområdet med oppvarmet overflate på dashbordet



Førerdør med ekstra lavt innsteg og dobbel sikkerhetslås. Lokket for drivstofftanken er felt inn i flukt med sideveggen

Alle gode ting er tre!

Største udvalg av chassis i premiumklassen



AL-KO
inntil 4,8 t



AL-KO DA
inntil 5,5 t



¹⁾ Tilvalg: 16" aluminiumsfelger for Fiat Ducato f35 light Chassis

²⁾ Tilvalg: 16" aluminiumsfelger for Fiat Ducato f40 heavy Chassis / f35 light Chassis i forbindelse med automatgir

³⁾ Tilvalg: 16" spesial-aluminiumsfelger for vektøkning til 4 800 kg (tilgjengelig for chic e-line enkeltaksel / liner-for-two enkeltaksel på Fiat Ducato)



Mercedes-Benz
AL-KO
inntil 4,5 t



Mercedes-Benz
AL-KO DA
inntil 5,5 t



⁴⁾ Tilvalg: 16" aluminiumsfelger med helårsdekk for chassis Mercedes-Benz Sprinter (standard ved superior modeller)

IVECO
DAILY
5,6t / 6,7t



⁵⁾ Tilvalg: Aluminiumsfelger for foraksel for chassis Iveco Daily, hjulkapsler bakaksel utseendemessig passende til aluminiumsfelger foraksel

Fiat Ducato

Velprøvd og omfattende oppgradert chassis, lett i vekt og spesielt økonomisk.

- + Lav vekt, forhjulstrekk
- + AL-KO lavrammechassis med bred sporvidde
- + Kraftige motorer med 2,2 l slagvolum inntil 180 HK (132 kW) effekt og 450 Nm dreiemoment
- + Lave utslipp, klasse Euro 6d Final
- + 9 trinns automatgir som tilvalg
- + Elektrisk servostyring
- + Tillatt totalvekt inntil 4,8 t / 5,5 t som enkel- eller tandemaksel
- + Mange sikkerhets- og assistentsystemer: Airbag, ESP, ABS, ASR, elektronisk startspærre, Hillholder, Traction Plus, Hill Descent Control, start/stopp-automatikk, cruise control, sidevindsassistent, stabilitetskontroll for tilhenger, kollisjonsbremsesystem (standard)
- + Moderne infotainmentsystem (bl.a. digitalt kombiinstrument med fargeskjerm, multimediasystem 10,1" inkl. navigasjon og bilrutevalg)
- + Kan velges for modellseriene c-compactline Super-Lightweight, c-tourer Lightweight, c-tourer Comfort, chic c-line, chic e-line, liner-for-two new generation

Mercedes-Benz Sprinter

Teknisk innovativt basiskjøretøy med høy komfort.

- + Lav vekt, forhjulstrekk
- + AL-KO lavrammechassis med bred sporvidde
- + Kraftige motorer med 2,2 l slagvolum, inntil 170 hk (125 kW) effekt og 400 Nm dreiemoment
- + Lave utslipp, klasse Euro VI
- + Automatgir 9G-TRONIC som tilvalg
- + Drivstoffbesparende elektrohydraulisk styring, praktisk elektrisk parkeringsbrems
- + Komfortabelt innrettet førerhus
- + Tillatt totalvekt inntil 4,5 t / 5,5 t som enkel- eller tandemaksel
- + Mange sikkerhets- og assistentsystemer: Airbag, sidevindsassistent, bakkestarthjelp, ABS, ASR, EBV, ESP (standard), avstandsassistent DISTRONIC, bremsassistent, oppmerksomhetsassistent, dekktrykkkontrollsystem (tilvalg)*
- + Infotainmentsystem MBUX (Mercedes-Benz User Experience, tilvalg)
- + Kan velges ved modellseriene c-tourer Lightweight, c-tourer Comfort, chic c-line, chic e-line

Iveco Daily

Tunglastmesteren i, spesielt robust med høy lastekapasitet.

- + Høy stigeramme med særlig høy bæreevne og robust
- + Bakhjulsdrift med godt veigrep, tvillinghjul
- + Høy tilhengervekt, inntil 3 500 kg
- + Ekstremt kraftige motorer med inntil 3,0 l slagvolum inntil 207 HK (152 kW) effekt og 470 Nm dreiemoment
- + Lave utslipp, klasse Euro VI E
- + 8 trinns automatgir som tilvalg
- + Drivstoffbesparende elektrohydraulisk styring, praktisk elektrisk parkeringsbrems
- + Tillatt totalvekt inntil 6,7 t
- + Assistansesystemer Iveco: ESP, ASR, ABS, elektronisk startspærre, hillholder (standard), nødbremsassistent, cruise control med avstandsregulering, fjernlysaktivering, feltholderassistent, dekktrykksensorer, regnsensor, sidevindsassistent (tilvalg)*
- + Kan velges i seriene chic s-plus og liner-for-two new generation

Sammenligning av de Premium-integrerte



Vektklasse/lastekapasitet



AL-KO



c-compactline Super-Lightweight

Den letteste bobilen i den integrerte 3,5-t-premiumklassen, egnet for bytrafikk med 15 cm smalere utvendig bredde og kompakte kjøretøylengder

Chassis: Fiat Ducato med AL-KO lavramme spesial light

Mål: Lengde: 641 til 695 cm
Bredde: 212 cm
Høyde: 289 cm



3,5 t



4,2 t

Tilhengervekt:

maks. 2,0 t



LETTVEKT-PREMIUMKLASSE



AL-KO



Mercedes-Benz

AL-KO



c-tourer Lightweight

c-tourer Lightweight 3.5 tons modellene briljerer med korte kjøretøylengder under 7 m, perfekt håndtering og en forbløffende lav egenvekt. Takket være Carthagos lettvektsteknologi egner de seg glimrende for registrering innenfor 3,5-t-klassen

Chassis: Fiat Ducato med AL-KO lavramme spesial light; Mercedes-Benz Sprinter 414 CDI med AL-KO lavramme, bredsporet bakaksel 198 cm

Mål: Lengde: 667 til 708 cm
Bredde: 227 cm
Høyde Fiat: 289 cm
Høyde Mercedes-Benz: 294 cm



3,5 t



4,5 t

Tilhengervekt:

maks. 2,0 t



Delintegrerte modeller i separat katalog



AL-KO



Mercedes-Benz

AL-KO



c-tourer Comfort

Hvis registreringen i 3,5-tonnsklassen ikke er avgjørende og krav til komfort går foran vekt, er c-tourer Comfort modellene den riktige løsningen

Chassis: Fiat Ducato med AL-KO lavramme spesial light; Mercedes-Benz Sprinter 414 CDI med AL-KO lavramme, bredsporet bakaksel 198 cm

Mål: Lengde: 739 til 765 cm
Bredde: 227 cm
Høyde Fiat: 289 cm
Høyde Mercedes-Benz: 294 cm



4,5 t

Tilhengervekt:

maks. 2,0 t

Delintegrerte modeller i separat katalog

KOMFORT-PREMIUMKLASSE



Bo-komfort



Kjøretøybredde 2,12 m
L-sittegruppe med **uttrekkbar setebenk** eller **L-sittegruppe** med **setebenk*** for 5 personer, uttrekkbart skoskap
198 cm ståhøyde i bodel
 Trinnløst bodelsgulv



Kjøkkenkomfort



Plassbeparende sidekjøkken for korte kjøretøylengder
133 l Slimtower-kjøleskap i bekvem høyde med tosidig døråpning
Kaffekapselmaskin inkl. uttrekkssystem (tilvalg)



Baderomskomfort



Vario-svingbad/kombinert bad*
Separat omkledeingsrom*



Sovekomfort



Senger med stort sengemål
Langsgående enkeltsenger i bakre del med todelt, oppvarmet og ventilert sengebunn, lav inngangshøyde til sengen og trapp
Senkeseng i førerhuset



Kjøretøybredde 2,27 m
L-sittegruppe med **uttrekkbart sidesete** eller **L-sittegruppe** med **setebenk*** for fem personer, uttrekkbart skoskap
198 cm ståhøyde i bodel
 Trinnløst bodelsgulv



Plassbeparende sidekjøkken for korte kjøretøylengder
133 l Slimtower-kjøleskap i bekvem høyde med tosidig døråpning
Kaffekapselmaskin inkl. uttrekkssystem (tilvalg)



Vario-svingbad/kombinert bad*
Separat påkledeingsrom



Senger med største sengemål i klassen
Langsgående enkeltsenger i bakre del med todelt, oppvarmet og ventilert sengebunn, lav inngangshøyde til sengen og uttrekkbar trapp
Senkeseng i førerhuset med klassens største sengemål



Kjøretøybredde 2,27 m
L-sittegruppe med **utsvingbar setebenk** (tilvalg 5. sete med belte) for fem personer, utsvingbart skoskap
198 cm ståhøyde i bodel
 Trinnløst bodelsgulv



Vinkelkjøkken/komfortabelt vinkelkjøkken*
153 l kjøleskap i praktisk høyde med tosidig døråpning
Kaffekapselmaskin inkl. uttrekkssystem (tilvalg)



Kombinert bad/komfortabelt baderom* skyvedør i tre/
uttrekkbar TV-vegg og romdeler til soverom*
Separat påkledeingsrom



Senger med største sengemål i klassen
Faste senger i bakre soverom med todelt, oppvarmet og ventilert sengebunn, lav inngangshøyde til sengen og uttrekkbar trapp for langsgående enkeltsenger
Senkeseng i førerhuset med klassens største sengemål



Teknikk/kapasitet



150 liter ferskvann,
140 liter spillvann,
1 x 80 Ah gelbatteri (kan utvides til
 2 x 80 Ah)
 Vannavløpssentral integrert
 i dobbeltgulvet



Dobbeltgulv/lasterom



Dobbeltgulv med stort, oppvarmet oppbevaringsrom, nyttbar høyde opptil 55,5 cm, tilgang utenfra og innenfra.
 Stort, sentralt gjennomgående lasterom (innvendig høyde 22 cm) med dypt nedsenket kjeller i dobbeltgulv (nyttbar høyde 46 cm)
 Scootergarasje: innvendig høyde på **120 cm**, kan lastes med inntil 350 kg



Egnet for vinterbruk/ varmeteknikk



Varmelagring og varmeteknikk Truma Combi 6
 Dobbeltgulv med **gulvvarme**



150 liter ferskvann,
140 liter spillvann,
1 x 80 Ah gelbatteri (kan utvides til
 2 x 80 Ah)
 Vannavløpssentral integrert
 i dobbeltgulvet



Dobbeltgulv med stort, oppvarmet oppbevaringsrom, nyttbar høyde opptil 55,5 cm, tilgang utenfra og innenfra
 Stort, sentralt gjennomgående lasterom (innvendig høyde 22 cm) med dypt nedsenket kjeller i dobbeltgulv (nyttbar høyde 46 cm)
 Scootergarasje: innvendig høyde på **120 cm**, kan lastes med inntil 350 kg



Varmelagring og varmeteknikk Truma Combi 6
Oppvarmet dobbeltgulv



150 liter ferskvann,
140 liter spillvann,
1 x 80 Ah gelbatteri (kan utvides til
 2 x 80 Ah)
 Vannavløpssentral integrert
 i dobbeltgulvet



Dobbeltgulv med stort oppvarmet oppbevaringsrom, brukshøyde opptil 55,5 cm, tilgang utenfra og innenfra.
 Stort, sentralt gjennomgående lasterom (innvendig høyde 22 cm) med dypt nedsenket kjeller i dobbeltgulv (nyttbar høyde 46 cm)
 Scootergarasje: innvendig høyde opptil **120 cm***, kan lastes med inntil 350 kg
 Pedelec/scootergarasje*: innvendig høyde opptil **124 cm**, kan lastes med inntil 250 kg



Varmelagring og varmeteknikk Truma Combi 6
 Oppvarmet dobbeltgulv
 Alde vannbåren varme (tilvalg)



Vektklasse/lastekapasitet



AL-KO EA/DA

Mercedes-Benz
AL-KO EA/DA

chic c-line | chic c-line superior | chic c-line XL

Den fascinerende Carthago Liner-klassen: Eleganse, komfort og høy kvalitet



Delintegreerte modeller i separat katalog

Chassis: Fiat Ducato med AL-KO lavramme spesial, XL-modeller med tandemaksel, Mercedes-Benz Sprinter 414 CDI med AL-KO lavramme, XL-modeller med tandemaksel, bredsporet bakaksel 198 cm

Mål: Lengde: 739 til 878 cm
Bredde: 227 cm
Høyde Fiat: 289 cm
Høyde Mercedes-Benz: 294 cm

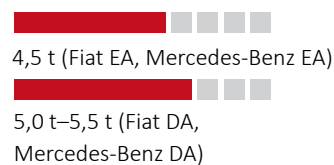

Tilhengervekt:
1,6 t–2,0 t



AL-KO EA/DA

Mercedes-Benz
AL-KO EA/DA

chic e-line | chic e-line XL

På topp i Carthago Liner-klassen: med bakhjulsdrift og gode kjøreegenskaper



Chassis: Fiat Ducato med AL-KO lavramme spesial light, XL-modeller med tandemaksel; Mercedes-Benz Sprinter 414 CDI med AL-KO lavramme, XL-modeller med tandemaksel, bredsporet bakaksel 198 cm

Mål: Lengde: 789 til 899 cm
Bredde: 227 cm
Høyde Fiat: 305 cm
Høyde Mercedes-Benz: 310 cm

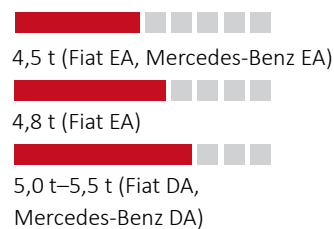

Tilhengervekt:
1,6 t–2,0 t

**IVECO
DAILY**

5,6 t / 6,7 t



chic s-plus | chic s-plus XL

Kraftpakken i Carthago Liner-klassen på Iveco Daily 5,6 t / 6,7 t med traksjonssterk bakhjulsdrift/tvillingdekk

Chassis: Iveco Daily 5,6 t/6,7 t, robust høyramme, bakhjulsdrift med tvillinghjul

Mål: Lengde: 791 til 886 cm
Bredde: 227 cm
Høyde Iveco Daily 5,6 t: 312 cm
Høyde Iveco Daily 6,7 t: 329 cm

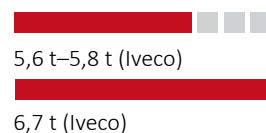

Tilhengervekt:
maks. 3,5 t



**IVECO
DAILY**

AL-KO EA/DA 5,6 t / 6,7 t

liner-for-two new generation

Rund salonggruppe i bakre del med elektrisk recliner, enestående 4-roms konsept



Chassis: Fiat Ducato AL-KO EA/DA
Iveco Daily 5,6 t/6,7 t

Mål: Lengde: 783 til 855 cm
Bredde: 227 cm
Høyde Fiat: 305 cm
Høyde Iveco Daily 5,6 t: 312 cm
Høyde Iveco Daily 6,7 t: 329 cm

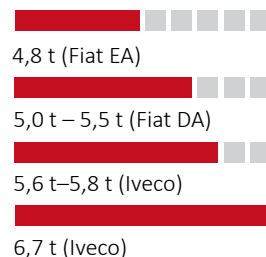

Tilhengervekt:
Fiat: 1,8 t
Iveco: 3,5 t



Bo-komfort



Stor L-sittegruppe med bred setebenk (tilvalg 5. sete med belte)

XL-modeller: romslig XL-sittegruppe med lang sidesofa, uttrekkbart skoskap

198 cm ståhøyde i bodel, trinnløst bodelsgulv



Kjøkkenkomfort



Komfortabelt vinkelkjøkken Forhøyet kjøkkenbenk som visuell romdeling og ekstra arbeidsflate*

Apotekerskap**

153 l kjøleskap i bekvem høyde med tosidig døråpning, design-barskap (tilvalg)

Kaffekapselmaskin inkl. uttrekksystem (tilvalg)



Baderomskomfort



Komfortabelt badeterom / XL-baderom med separat omkleddingsrom*
Skyvedør i tre eller uttrekkbar TV-vegg og romdeler til soverom*
Klesskap i full høyde*



Sovekomfort



Faste senger i bakre soverom med carawinx madrasskonsept med punktbasert fjærsystem for seng, lav inngangshøyde til sengen og uttrekkbar trapp for langsgående enkeltsenger
Senkeseng i førerhuset med klassens største sengemål



Stor rund sittegruppe med bred setebenk (tilvalg 5. sete med belte)

XL-modeller: Rund XL-sittegruppe med lang, uttrekkbar sidesofa og stort luksus-bodelsbord, uttrekkbart skoskap

Two-level romkonsept med **211 cm ståhøyde** i bodel, trinnløst bodelsgulv



Komfortabelt vinkelkjøkken med uttrekkbar kjøkkenbenk som utvidet arbeidsflate, **elektrisk sentrallås** for hele kjøkkenseksjonen, automatisk låsing under kjøring, **153 l kjøleskap** med tosidig døråpning, design-barskap (tilvalg), **heve/senkefunksjon for kaffemaskin**



Komfortabelt badeterom / XL-baderom med separat påkleddingsrom*
Skyvedør av tre mot soverom*
Klesskap i full høyde*



Faste senger i bakre soverom med carawinx madrasskonsept med punktbasert fjærsystem for seng, lav inngangshøyde til sengen, uttrekkbar trapp for langsgående enkeltsenger og Queen-senger i kingsize-format 200 cm
Senkeseng i førerhuset med klassens største sengemål



Stor rund sittegruppe med bred setebenk (tilvalg 5. sete med belte)

XL-modeller: Rund XL-sittegruppe med lang sidesofa, stort **luksus-bodelsbord**, uttrekkbart skoskap, two-level romkonsept med **211 cm ståhøyde** i bodel, trinnløst bodelsgulv



Komfortabelt vinkelkjøkken med uttrekkbar kjøkkenbenk som utvidet arbeidsflate, **elektrisk sentrallås** for hele kjøkkenseksjonen, automatisk låsing under kjøring, **153 l kjøleskap** med tosidig døråpning, design-barskap (tilvalg), **heve/senkefunksjon for kaffemaskin**



Komfortabelt badeterom / XL-baderom med separat påkleddingsrom*
Skyvedør av tre mot soverom*
Klesskap i full høyde*



Faste senger i bakre soverom med carawinx madrasskonsept med punktbasert fjærsystem for seng, lav inngangshøyde til sengen, uttrekkbar trapp for langsgående enkeltsenger og Queen-senger i kingsize-format 200 cm
Senkeseng i førerhuset med klassens største sengemål



Rund salonggruppe i bakre del med **elektrisk recliner** (tilvalg), TV sidebord
40" LED-flatskjerm med elektrisk uttrekk (tilvalg)
198 cm ståhøyde i bodel, **182 cm** i rund sittegruppe



Buett kjøkkenbenk med **oppøyd kjøkkenbenk** i vertikal bølgeform, **Apotekuttrekk, elektrisk sentrallås** for hele kjøkkenseksjonen, automatisk låsing under kjøringen
153 l kjøleskap i praktisk høyde med tosidig døråpning
Kaffekapselmaskin inkl. uttrekksystem (tilvalg)



Komfortabelt badeterom, separat påkleddingsrom med skyvedør av tre mot førerhuset og romskilledør mot kjøkkenet
Klesskap i full høyde



Elektrisk nedsenkbar langsgående enkeltsenger med Carawinx madrasskonsept med punktbasert fjærsystem for seng, uttrekkbar trapp, store sengemål og gjennomgående liggeflate
Sidebord med dype skuffer på fører- og passasjerside



Teknikk/kapasitet



170 liter ferskvann,
140 liter spillvann,
2 x 80 Ah gel batteri



Dobbeltgulv/lasterom



Dobbeltgulv med stort, oppvarmet oppbevaringsrom, nyttbar høyde opptil 70 cm, tilgang både utenfra og innenfra.

Stort, sentralt gjennomgående lasterom (innvendig høyde 22 cm) med dypt nedsenket kjeller i dobbeltgulv (nyttbar høyde 46 cm)
Scootergarasje: innvendig høyde opptil **120 cm***, kan lastes med inntil 350 kg
Pedelec/scootergarasje*: innvendig høyde opptil **124 cm**, kan lastes med inntil 250 kg



Egnet for vinterbruk/varmeteknikk



Varmelagring og varmeteknikk Truma Combi 6 dobbeltgulv med **gulvvarmeeffekt**
Alde vannbåren varme (tilvalg, standard på XL-modeller)



235 liter ferskvann,
185 liter spillvann,
2 x 80 Ah gelbatteri (kan utvides til 3 x 80 Ah)



Dobbeltgulv med stort, oppvarmet oppbevaringsrom, nyttbar høyde opptil 70 cm, tilgang både utenfra og innenfra.

Stort, sentralt gjennomgående lasterom (innvendig høyde 22 cm) med dypt nedsenket kjeller i dobbeltgulv (nyttbar høyde 46 cm)
Scootergarasje: innvendig høyde opptil **132 cm***, kan lastes med opptil 450 kg



Alde vannbåren varme
Dobbeltgulv med **gulvvarmeeffekt**
Carthagos varmekonsept for førerhuset



235 liter ferskvann,
200 liter spillvann,
2 x 80 Ah gel-batterier (kan utvides til 3 x 80 Ah)
keramisk toalett med fast tank (tilvalg)



Dobbeltgulv med stort oppvarmet oppbevaringsrom, nyttbar høyde opptil 78 cm, tilgang utenfra og innenfra.

Stort, sentralt gjennomgående lasterom (innvendig høyde 20 cm) med kjeller i dobbeltgulv (nyttbar høyde 20 cm)
Scootergarasje: innvendig høyde opptil **145 cm***, kan lastes med inntil 450 kg



Alde vannbåren varme
Dobbeltgulv med **gulvvarmeeffekt**
Carthagos varmekonsept for førerhuset



210 liter ferskvann,
155 liter spillvann,
2 x 80 Ah gelbatteri (kan utvides til 3 x 80 Ah)



Dobbeltgulv med stort, oppvarmet oppbevaringsrom, nyttbar høyde opptil 57 cm, tilgang både utenfra og innenfra.

Stort, sentralt gjennomgående lasterom (innvendig høyde opptil 36 cm) med stor kjeller i dobbeltgulvet (nyttbar høyde opptil 36 cm) som kan lastes bekvemt via stor luke i bodelsgulvet, ekstra dypt utvendig lasterom i dobbeltgulv (høyde 63 cm, bredde 110 cm)
Scootergarasje: innvendig høyde på opptil **145 cm***, kan lastes med opptil 450 kg*



Alde vannbåren varme
Ekte vannbåren gulvvarme i sittegruppeområdet
Oppvarmet dobbeltgulv
Carthagos varmekonsept for førerhuset



Carthago Lettvektsteknologi

Redusert vekt, økt kvalitet

Spesiell for 3,5-t-tonnsklassen

Ekstrem stabil og superlett: Carthago er pioneren for intelligent lettkonstruksjon i hele bransjen: Carthago reduserer vekten, men ikke den vante komforten eller kvaliteten. Carthago c-compactline Super-Lightweight og c-tourer Lightweight-modellene er de letteste i modeller sine respektive klasser. Med høyeste stabilitet og kvalitet, maksimal komfort og omfangsrik utrustning.

Den konsekvente lettvektsteknologien har mange fordeler: både større lasteevne og mindre drivstofforbruk med mindre utslipp. Carthago var de første som utviklet en velfungerende Premium-bobil i 3,5-tonnsklassen, og har siden satt standarden i Premium-klassen.

Praktisk utrustning er også hos våre lettvektklasser en selvfølge!

Sammenlign og se selv hvilken lastekapasitet forskjellige bobiler har igjen etter at praktisk utstyr er på plass. Avgjørende for bedømmelsen av den eksakte vekten er standardutstyr og ekstrautstyr som er relevant for reisen.



Premium karosserikonstruksjon med limte aluminium bærebjelker og takavrunding



Trinnløst bodelsgulv, stor L-sittegruppe for inntil fem personer



Meget stabil veggkonstruksjon med aluminium/aluminium-sandwich og RTM-hardskum-isolasjon



133-l-Slimtower-kjøleskap i praktisk høyde med tosidig døråpning



Oppvarmet dobbeltgulv



Vario-svingbad eller kombinert bad med separat rundusj og omkleddingsrom



Dobbeltgulv med stort, oppvarmet oppbevaringsrom, scootergarasje opptil 120 cm innvendig høyde med dyp nedsenking i bakre del, kan lastes med inntil 350 kg



Ekstra store sengemål, faste senger med 7-soners-kaldskummadrasser og underluftet sengebunn med fleksibelt lagrede trespiler

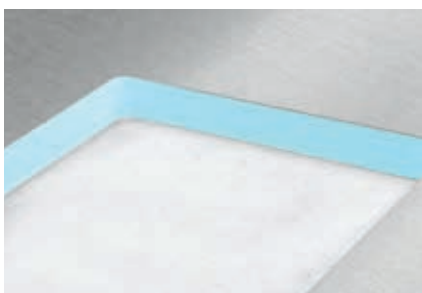

Carthagos teknologi for karosserikonstruksjon Takket være de merketyperiske sammenføyningene av aluminium utvendig og innvendig og den isolerende kjernen av RTM-hardskum, er det ikke behov for vektintensive forsterkninger av veggene



Maksimal stabilitet og torsjonsstivhet takket være Carthagos dobbeltgulv med selvbærende karosseri og AL-KO lavramme spesial



Buede og avrundede møbler gir høy stabilitet samtidig som de har mindre vekt, takket være vektreduserende piping-teknologi

2.845 KG



Kvaliteter som innfrir

- + Korte kjøretøylengder betyr **smidig og lettkjørt med mindre vekt**
- + **Høyere lastekapasitet** også i 3,5-tonnsklassen
- + **Lavere drivstofforbruk**
- + **Fører kort klasse B er tilstrekkelig**
- + **Færre trafikale begrensninger**
- + **Mindre bompenger**

Ekte Liner i 3,5-t-klassen takket være Carthago lettvektsteknologi

Carthago gir deg flere vektreferanser for hver bobil:

- 1. Vekt i kjøreklar stand** (inkl. standardutstyr)
- 2. Referansevekt:** Standard bobil med anbefalt praktisk ekstrautstyr

Beregning: Vekt i kjøreklar stand

Kjøretøyyvekt med standardutstyr

- + 75 kg for fører
- + 10 kg personlig bagasje
- + 90 % fylt drivstofftank
- + 20 l fylt ferskvannstank*
- + 1 x 11 kg aluminiumgassflaske
- + kabeltrommel/tilkoblingskabel for strøm
- + 10 kg ekstra utstyr per meter bobillengde

Beregning: Vekt per passasjer med bagasje

- + 75 kg per person
- + 10 kg personlig bagasje

EKSEMPEL

Bobil 7 m lengde pluss 1 medpassasjer

75 kg + 10 kg + 70 kg = 155 kg

Bobil 7 m lengde pluss 3 medpassasjerer

3 x 75 kg + 3 x 10 kg + 70 kg = 325 kg

* avhengig av modell



AL-KO

c-compactline

Super-Lightweight

Den letteste bobilen i den integrerte 3,5-t-premiumklassen

Velegnet også for bytrafikk takket være 15 cm utvendig bredde og kompakte kjøretøylengder

Hos Carthago betyr ikke lett dårligere kvalitet! c-compactline Super-Lightweight setter målestokken i 3,5-tonnsklassen, uten at det betyr kompromisser med kvalitet og komfort.



3,5t

Vektklasse

- + Lett og smidig: bare 2,12 m utvendig bredde og korte lengder under 7 meter
- + Carthago lettvektsteknologi – høy lastekapasitet også i 3,5-tonnsklassen
- + Kan laste inntil 4,25 t



4,25t



AL-KO

Chassis

- + Fiat Ducato 35 light/40 heavy med AL-KO lav ramme
- + Standard sikkerhetspakke Fiat Ducato: Airbag, ESP, ABS, ASR, elektronisk startspærre, Hillholder, Traction Plus, Hill Descent Control, start/stopp-automatikk, cruise control, sidevindsassistent, stabilitetskontroll for tilhenger, kollisjonsbremsesystem
- + Carthagos førerhuskonsept
- + XL-bodelsdør «premium two 2.0» med bredere døråpning 63 cm, dobbel sikkerhetslås og ekstra bredt dørvindu



Bokomfort

- + Møbelarkitektur «smartline» – tilpasset til smal kjøretøybredde for høyeste bo-komfort og mer bevegelsesfrihet, valg mellom to møbelkonsepter
- + Trinnløst gjennomgående bodelsgulv
- + L-sittegruppe med setebein eller med uttrekkbart sidesete* og rektangulært 360°- bodelsbord med kromlister
- + Plassbesparende kjøkken på siden med seks store skuffer, forhøyet kjøkkenbenk for visuell romdeling og som ekstra avlastningsplass, 3-bluss kokeapparat «Profi-gourmet»- og rund rustfri stålvaske
- + Vario-svingbad, kombinert bad: maksimal komfort på minste plass med omkleddingsrom uten innsyn*
- + Ekstra store senger med liggeflater opptil 200 cm lengde



Oppbevaringsrom

- + Lasterom i dobbeltgulv med stort, oppvarmet oppbevaringsrom, nyttbar høyde opptil 55,5 cm
- + Tilgang utenfra via flere store luker, komfortabel tilgang innenfra via sete i L-sittegruppe og via setebenk som kan slås opp*
- + Stort, sentralt gjennomgående lasterom* (innvendig høyde 22 cm), dypt nedsenket lasterom i dobbeltgulvet (nyttbar høyde 46 cm) med stor oppstillbar luke i bodelsgulvet
- + Scootergarasje: innvendig høyde på 120 cm, kan lastes med inntil 350 kg



Uavhengighet/teknikk

- + 150 l ferskvann, 140l spillvann
- + 1 x 80 Ah gelbatteri (kan utvides til 2 x 80 Ah)



Klima/oppvarming

- + Varmelagring og varmeteknikk Truma Combi 6
- + Oppvarmet dobbeltgulv med gulvvarmeeffekt



Møbelkonsept epic som standard

Interiørvalg Barcelona (23) | Bilde viser I 141 LE med tilvalg uten senkeseng





Tilvalg møbelkonsept casablanca

Interiørvalg Cambridge | Bilde viser I 141 LE





Bodelens fordeler

TV



L-sittegruppe med uttrekkbart sidesete

- + Møbeldesign «smartline» med skap under tak i vertikal bølgeform for høyeste bo-komfort, eleganse og større bevegelsesfrihet
- + 360° bodelsbord med kromlister, kan dreies med fotpedal og forskyves to veier
- + Eksklusivt konsept for belysning med LED-teknologi. Arbeidslys med mange lysspotter og indirekte ambientebelysning som kan styres uavhengig av arbeidsliset
- + Utsvingbart skoskap med oppbevaringssystem for inntil fire par sko integrert i setebenkenes sokkel, med LED-dekorlys
- + TV-uttrekksystem over L-sittegruppen for 24" LED-flatskjerm*
- + Enkel tilgang til senkeseng (180 x 160 cm) over sidesetet
- + Enkel tilgang til oppbevaringsplassen uten å ta bort puter, gjennom sidesetet i L-sittegruppen med patentbeslag

Modell I 141 LE

TV

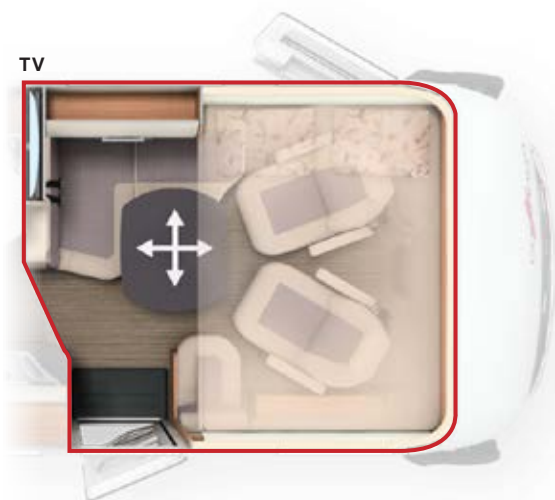

L-sittegruppe med setebenk som kan vippes opp

- + Møbeldesign «smartline» med skap under tak i vertikal bølgeform for høyeste bo-komfort, eleganse og større bevegelsesfrihet
- + 360° bodelsbord med kromlister, kan dreies med fotpedal og forskyves to veier
- + Eksklusivt konsept for belysning med LED-teknologi. Arbeidslys med mange lysspotter og indirekte ambientebelysning som kan styres uavhengig av arbeidsliset
- + Utsvingbart skoskap med oppbevaringssystem for inntil fire par sko integrert i setebenkenes sokkel, med LED-dekorlys
- + TV-uttrekksystem over L-sittegruppe for 24" LED-flatskjerm* eller elegant integrert design-TV-skap for 32" LED-flatskjerm*
- + Enkel tilgang til senkeseng (180 x 160 cm) over sidebenken
- + Enkel tilgang til oppbevaringsplassen uten å ta bort puter, gjennom sidesetet i L-sittegruppen med patentbeslag og sidebenk som kan vippes opp

Modeller I 138 DB, I 143 LE



Stor L-sittegruppe med setebenk i interiørvalg Rome (I 143 LE)



Uttrekkbart skoskap med oppbevaringssystem for inntil fire par sko



TV-uttrekksystem i overskap over sittegruppen (I 138 DB, 141 LE, I 143 LE)*

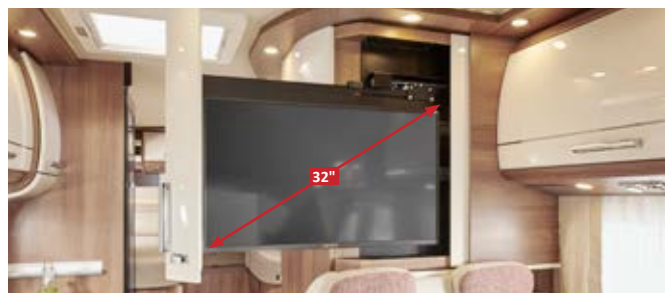

Elegant integrert design-TV-skap inkludert 32" LED flatskjerm (I 138 DB, I 143 LE)*

Kjøkkenets fordeler

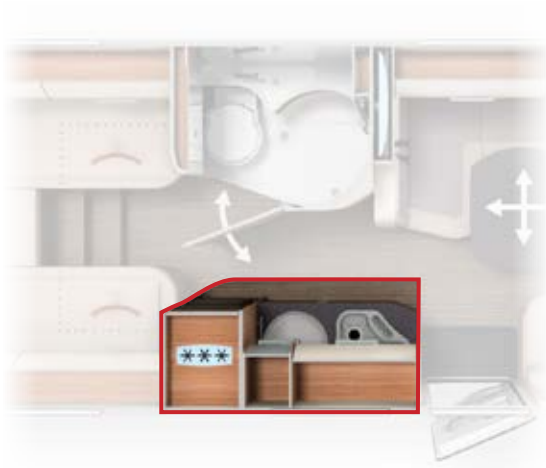

Plassbesparende kjøkken på siden

- + Kjøkkenseksjon med seks store skuffer og separat avfallsbeholder i adskilt hygieneområde
- + Designskap under tak i vertikal bølgeform
- + Lokket over oppvaskkummen, innfelt i plan med overflaten, kan brukes som ekstra kjøkkenbenk/skjærebrett
- + Forhøyet kjøkkenbenk for visuell romdeling og som ekstra avlastningsplass
- + 133 l Slimtower kjøleskap med tosidig døråpning og separat frysenskap
- + 3-bluss kokeapparat «Profi Gourmet» med udelt glasslokk, robust støpejernsrist og glassbunn
- + Kaffekapselmaskin med uttrekksystem* i overskap i vertikal bølgeform

Modeller I 138 DB, I 141 LE, I 143 LE



Plassbesparende kjøkken på siden



133 l Slimtower kjøleskap med tosidig døråpning



Seks store kjøkkenskuffer og separat avfallsbeholder i adskilt hygieneområde



Kaffekapselmaskin med uttrekksystem* i overskap

* tilvalg

Vario-svingbad med adskilt påkledningsrom

Vario-svingbad – modell I 141 LE

- + Praktisk komfort selv ved mindre plass
- + Innfelt svingbar vegg og leddet dusjdør, med bare to håndgrep får du et stort dusjrom
- + Dusjrommet kan adskilles fullstendig fra vaskerommet
- + Stort speil med bakgrunnslys, ekstra skap med hylleinnedeling og god oppbevaringsplass
- + Massiv baderomsdør med skjulte hengsler, med dørhåndtak i metall og dørlås
- + Takluke Mini-Heki i vaskerommet

Omkledningsrom med Vario-svingbad, modell I 141 LE med langsgående enkeltsenger

Slik oppstår en romdeling og et omkledningsrom i en håndvending.



Baderomsdøren 1 adskiller bodel/soverom og danner samtidig et omkledningsrom uten innsyn.



Vario-svingbad: Vaske- og toalettrom a eller dusjrom b takket være svingbar vaskeservant med speilvegg



Omkledningsrom uten innsyn.

Kombinert bad med separat omkledningsrom*

Kombinert bad – modeller I 138 DB, I 143 LE

- + Praktisk komfort på liten plass
- + Romslig, komplett separat runddusj via skyvedør
- + Integrert dusjhylle og håndklestang i Mini-Heki
- + Stort speilskap med hylleinnedeling
- + Romslig underskap vaskeservant
- + Massiv baderomsdør med skjulte hengsler, med dørhåndtak i metall og dørlås

Omkledningsrom med kombinert bad, modell I 143 LE med langsgående enkeltsenger

Slik oppstår en romdeling og et omkledningsrom i en håndvending.



Baderomsdøren 1 adskiller bodel/soverom og danner samtidig et omkledningsrom uten innsyn.



Kombinert bad: Vaske-/toalettrom med separat runddusj



Omkledningsrom uten innsyn.

Soverommets fordeler



Modell I 138 DB

Tverrstilt dobbeltseng

- + Stort klesskap under seng, dybde i klesskap kan endres individuelt i retning scooterparasj
- + Tilgang til seng via store innstegstrinn
- + Ekstra stor liggeflate, 7-soners kaldskummadrass av høy kvalitet med pustende vattertrekk
- + Todelt, oppvarmet og underluftet sengebunn med fleksibelt lagrede trespiler
- + Sovemiljø og dekorsett med dekorasjonsputer og skreddersydde stretchlakener*

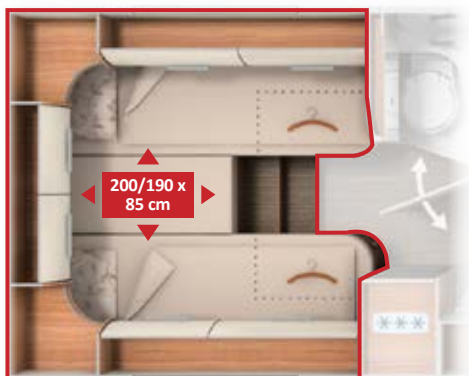

Modeller I 141 LE, I 143 LE

Langsgående enkeltsenger

- + Utvidelse av liggeflaten mellom sengene med ekstra madrass og justerbare nakkestøtter
- + Klesskap under langsgående enkeltsenger med hevefunksjon samt delte madrasser, lett tilgjengelig forfra og ovenfra
- + Innstegstrapp for komfortabel tilgang til sengene
- + Ekstra stor liggeflate, 7-soners kaldskummadrass av høy kvalitet med pustende vattertrekk
- + Todelt, oppvarmet og underluftet sengebunn med fleksibelt lagrede trespiler
- + Sovemiljø og dekorsett med dekorasjonsputer, sengeteppe og skreddersydde stretchlakener*



Stor tverrstilt dobbeltseng (I 138 DB)



Store langsgående enkeltsenger med justerbar hodegavl (I 141 LE, I 143 LE)



Tverrstilt klesskap under dobbeltseng (I 138 DB)

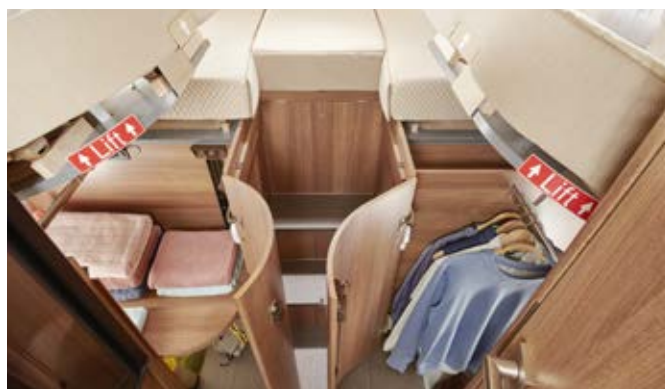

Klesskap med hevefunksjon under langsgående enkeltsenger med hevefunksjon bekvemt tilgjengelig forfra og ovenfra (I 141 LE, I 143 LE)

* tilvalg

Modellenes fordeler

c-compactline Super-Lightweight I 138 DB



AL-KO

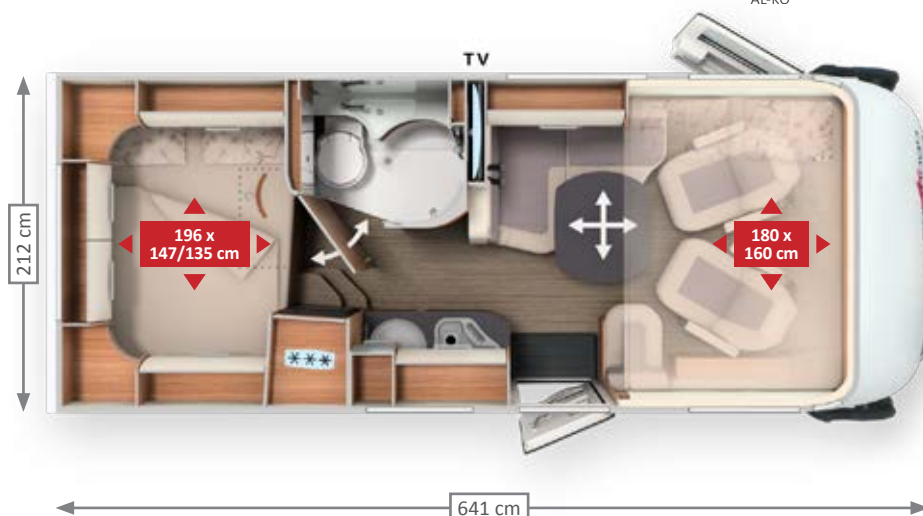

c-compactline Super-Lightweight I 141 LE



AL-KO

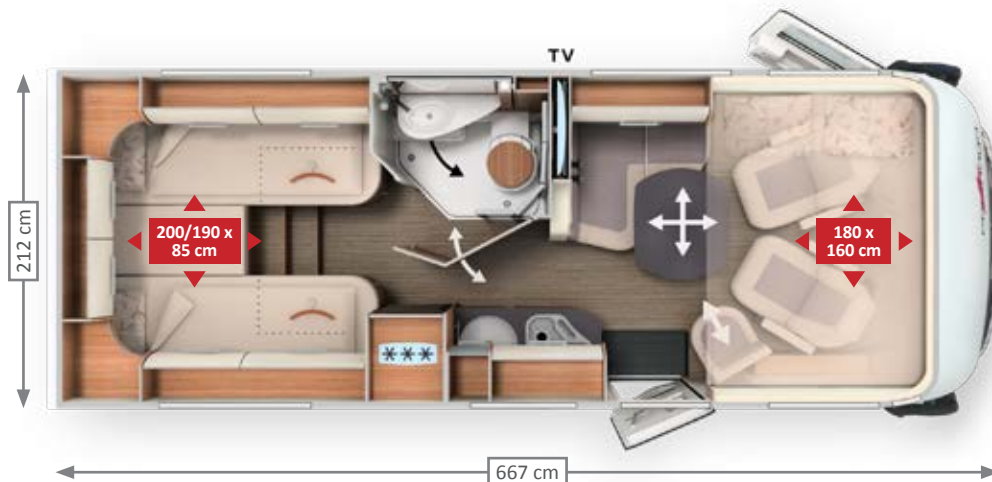

c-compactline Super-Lightweight I 143 LE



AL-KO

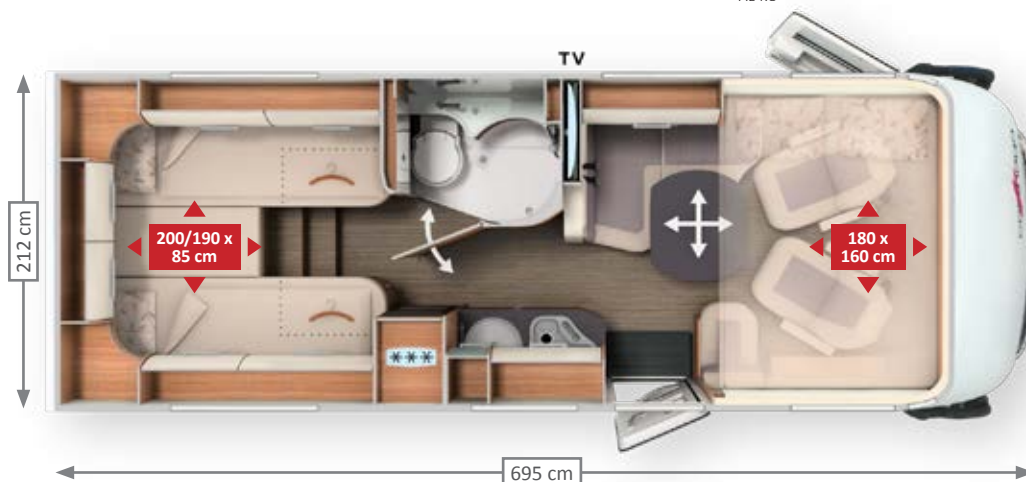

- + Kort kjøretøylengde tilpasset for 3,5-tonnsklassen
- + Vektøkning inntil 4,25 t er mulig*
- + L-sittegruppe med sidebenk som kan vippes opp
- + Kompakt kjøkken på siden
- + Forhøyet kjøkkenbenk for visuell romdeling og som ekstra avlastningsplass
- + Kombinert bad med runddusj og praktisk håndklestang i Mini-Heki
- + Stor tverrstilt dobbeltseng
- + Klesskap under tverrstilt dobbeltseng, dybden kan endres individuelt i retning av scootergarasje

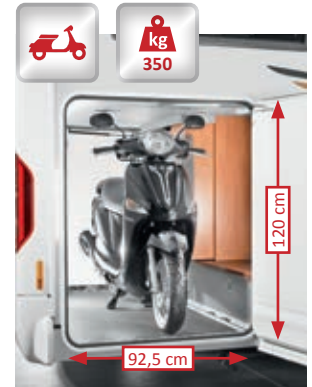

| Chassis | Kjøreklar vekt | Lastekapasitet* inntil | Seter med 3-punktsbelte | Soveplasser |
|--|----------------|------------------------|-------------------------|-------------|
| Fiat Ducato AL-KO lavramme 35 light | 2 845 kg | 1 365 kg | 4 | 4/5* |

- + Innovativ planløsning med kort kjøretøylengde, spesielt tilpasset for 3,5-tonnsklassen
- + Vektøkning inntil 4,25 t er mulig*
- + L-sittegruppe med uttrekkbart sidesete
- + Kompakt kjøkken på siden
- + Forhøyet kjøkkenbenk for visuell romdeling og som ekstra avlastningsplass
- + Vario-svingbad: maksimal komfort på minst mulig plass
- + Omkleddingsrom uten innsyn ved hjelp av separat baderomsdør
- + Ekstra store langsgående enkeltsenger med liggeflater opptil 200 cm lengde
- + Klesskap under langsgående enkeltsenger: ekstra stor innvendig høyde ved fordypning i dobbeltgulvet



| Chassis | Kjøreklar vekt | Lastekapasitet* inntil | Seter med 3-punktsbelte | Soveplasser |
|--|----------------|------------------------|-------------------------|-------------|
| Fiat Ducato AL-KO lavramme 35 light | 2 875 kg | 1 335 kg | 4 | 4 |

- + Allrounder med optimal komfort, kort kjøretøylengde, lav vekt
- + Vektøkning inntil 4,25 t er mulig*
- + L-sittegruppe med sidebenk som kan vippes opp
- + Kompakt kjøkken på siden
- + Forhøyet kjøkkenbenk for visuell romdeling og som ekstra avlastningsplass
- + Kombinert bad med runddusj og praktisk håndklestang i Mini-Heki
- + Omkleddingsrom uten innsyn ved hjelp av baderomsdøren.
- + Ekstra store langsgående enkeltsenger med liggeflater opptil 200 cm lengde
- + Klesskap under langsgående enkeltsenger: ekstra stor innvendig høyde ved fordypning i dobbeltgulvet

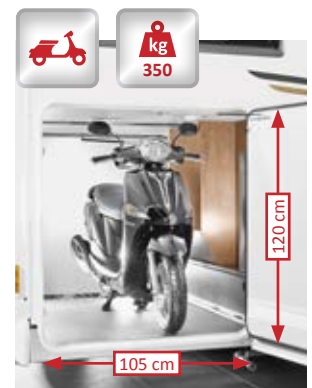

| Chassis | Kjøreklar vekt | Lastekapasitet* inntil | Seter med 3-punktsbelte | Soveplasser |
|--|----------------|------------------------|-------------------------|-------------|
| Fiat Ducato AL-KO lavramme 35 light | 2 955 kg | 1 255 kg | 4 | 4/5* |

Standard hvit

Bodel, kjøretøyfront, A-stolpe, front-, side- og hekkskjørt og hjulkasser i hvitt



Produsenten forbeholder seg avvik i fargesammensetningen eller i enkelte fargetoner, avvik i materialenes beskaffenhet samt endringer i leveringsomfanget. Dette gjelder også fargeavvik på basiskjøretøyer, i den utstrekning disse skyldes endringer fra produsenten av basiskjøretøyets side.

Carthagos lettvektsteknologi – høy lastekapasitet ved bare 3,5 t*

Regneeksempel c-compactline Super-Lightweight I 138 DB

| Vekt i kjøreklar stand inkl. fører | 2 845 kg | Eksempel-pakkliste med 2 personer i bilen | |
|--|-------------------|--|-----------------|
| Basis-plus-pakke** med f.eks. klimaautomatikk, takluke Midi-Heki | + 36 kg | 1 bord + 4 campingstoler | 25 kg |
| Mediapakke** med satellittanlegg og 4 m markise | + 81 kg | 1 grill | 5 kg |
| Tilvalg 16" aluminiumsfelger og Li-ion-batteri | – 20,5 kg | 2 el-sykler | 40 kg |
| Reiseklar totalvekt | 2 941,5 kg | 1 verktøykasse | 10 kg |
| Mulig ekstra last | 558,5 kg | 1 x reservegass | 15 kg |
| 1 passasjer inkl. bagasje (75 kg + 10 kg + 70 kg = 155 kg) | 155 kg | TOTAL | 95 kg |
| Mulig ekstra last ved to personer i bilen | 403,5 kg | Gjenværende lastekapasitet (= 403,5 kg lastekapasitet minus 95 kg pakkliste) | 308,5 kg |

Vektangivelsene er omtrentlige. Inntil 5 % avvik i vektangivelsene er mulig og tillatt.

* etter ønske også som heavy-variant med inntil 4,25 tonn tillatt totalvekt

** for detaljert innhold i pakkene, se Carthagos prisliste Integreert

Førerhusdesign

Førerhus Fiat Ducato

Grunnmodell med senkeseng og overskap på siden, interiørvalg Venezia



Førerhus Fiat Ducato

Tilvalg uten senkeseng, i stedet overskap hele veien rundt, med interiørvalg Venezia



Lasterom i dobbeltgulvet med god oppbevaringsplass

EASY ENTRY – lettvent innlasting fra utsiden, enkelt å hente ut innenfra



Nyttbar høyde
opptil 55,5 cm

FØRERSIDE



Gassflaskeskasse



Scootergarasje
kan lastes med
inntil
350 kg
nyttelast

Scootergarasje med stor innvendig høyde med dyp nedsenking, tilgang fra begge sider via to store scootergarasjedører på fører- og passasjerside



Laste inn utenfra

Enkel innlasting i oppbevaringsrommet i dobbeltgulvet via stor utvendig luke



Hente ut innenfra

Lettvent uttak av innholdet i oppbevaringsrommet innenfra ved å vippe opp setet på seteбенken i L-sittegruppen med patentbeslag

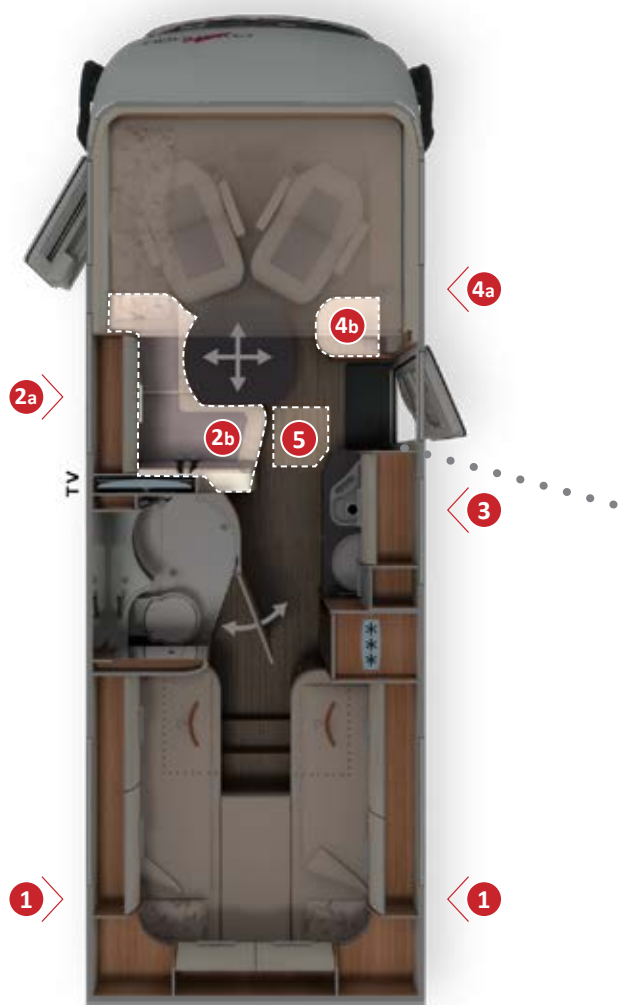

Kvaliteter som innfrir

- + **Dobbeltgulv** med stort oppvarmet oppbevaringsrom, brukshøyde opptil 55,5 cm
- + **Tilgang utenfra** via flere store luker
- + Komfortabel **tilgang innenfra** via sidebenken i L-sittegruppen og setebenken som kan slås opp* samt stor luke i bodelsgulvet
- + **Stort gjennomgående lasterom** (innvendig høyde 22 cm), med dypt nedsenket oppbevaringsrom (nyttbar høyde 46 cm), lett å laste også via XL-bodelsdøren gjennom stor, oppstillbar oppbevaringsluke i bodelsgulvet
- + Hele oppbevaringsrommet under dobbeltgulvet er oppvarmet med **klimalagringsfunksjon** og gulvvarmeeffekt.



PASSASJERSIDE



Stort, ekstra lasterom i dobbeltgulv med separat utvendig luke



Enkel innlasting i oppbevaringsrommet i dobbeltgulvet via stor utvendig luke*

Laste inn utenfra



Stor luke i bodelsgulvet i entreen: med åpen XL- bodelsdør også lett lastbar fra utsiden



Komfortabel uttak av innholdet via sidebenk som kan slås opp*

Hente ut innenfra

Tekniske installasjoner

El-system, vannforsyning, varmelagring og varmeteknikk



Varmelagring og varmeteknikk

Truma Combi 6



Lasterom i dobbeltgolv

med klimalagringsfunksjon og gulvvarmeeffekt



Kapasitet

150 liter ferskvannstank
140 liter spillvannstank
1 x 80 Ah gelbatteri
(kan utvides til 2 x 80 Ah)



Ekstra varmeutstråling i førerhuset

med oppvarmet overflate på dashbordet, gir reduksjon av kuldeinnstrålingen gjennom frontruten til førerhus/bodel



Varmelagring og varmeteknikk Truma Combi 6

med mange varmluftsdyser over hele lasterommet i dobbeltgulvet, i bodelen, i scooterparasjen, i førerhuset og i de kuldeømfintlige dørrinnstegene

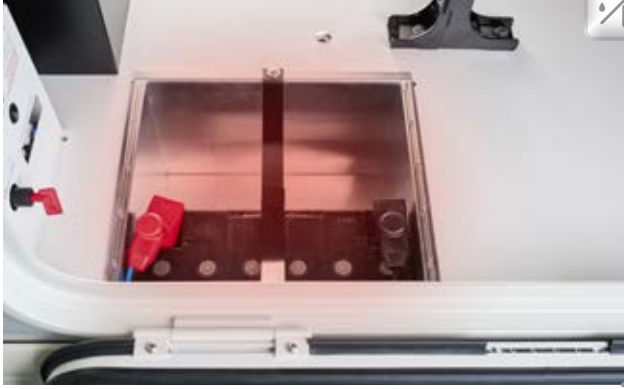

Batterisentral oppvarmet

med hovedstrømbryter; standard: 1 x 80 Ah gelbatteri, kan utvides til 2 x 80 Ah. 90 Ah Li-Ion-batteri som tilvalg, inkludert battericomputer og separat touch-display



Elektrosentral

lett tilgjengelig i scootergarasjen

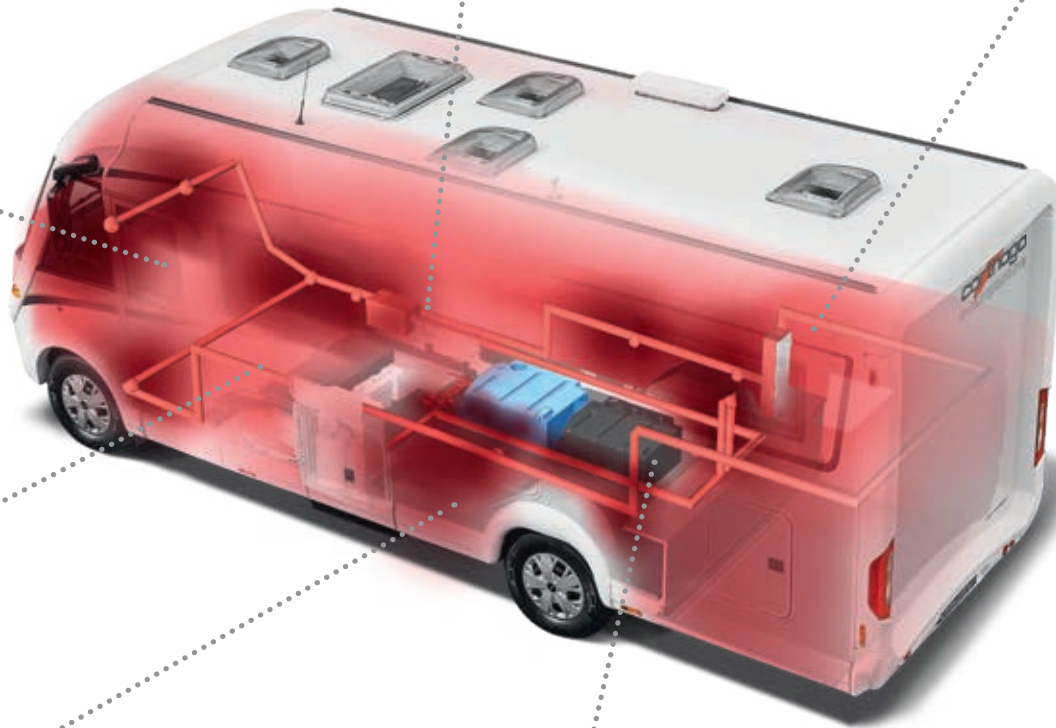

Rom for gassflasker i bakre del

med bekvem tilgang via separat dør til rom for gassflaskene, tilvalg: komfortsystem for uttrekk av gassflasker



Vannløpssentral

og vanntanker frostsikret under dobbeltgulvet; kan også betjenes utenfra gjennom XL-bodelsdøren

Standardutstyr

AL-KO lavramme spesial light



med lav vekt og kjørekomfort som i en personbil

Buss-speil «Carthago best view»



med stort hoved- og vidvinkelspeil

Førerhus-pilotsete Aguti

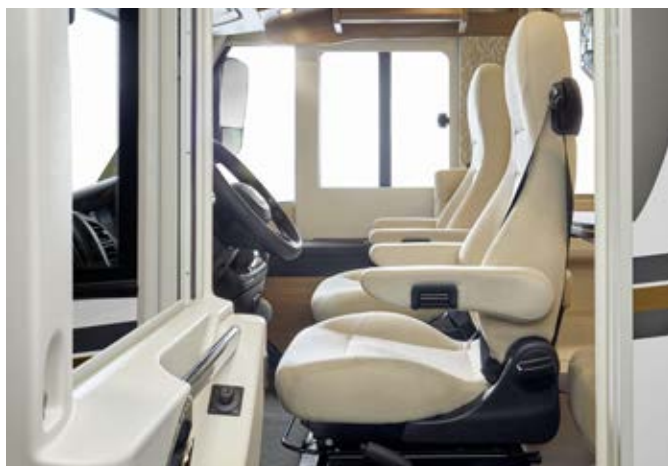

Med betruke og justerbare armlener, sitteøyde i botilstand på sittegruppenivå

Elegant dashbord



med praktisk sidebord og forberedelse for integrert ryggkameramonitor og holder for drikkeflasker.

Frontruteplissé



med multifunksjonell isolert plisségardin i frontrute med horisontal betjening, som solskjerming, innsynsbeskyttelse og formørkning med isolasjon

Garasjetilgang fra begge sider



med bekvem adgang via to store scootergarasjedører på fører- og passasjerside

Utvendige luker og dører



med skjulte hengsler – integrert i plan med karosseriet

Førerhusdør



med dobbel sikkerhetslås, elektrisk vindusheis og lavt dørrinnsteg

Sidebenk



som komfortabel fotskammel eller som hjelp ved oppstigning til senkesengen

Komfortabelt utstyrt kjøkken på siden



3-bluss kokeapparat «Profi Gourmet» med helt glasslokk for ekstra avlastningsplass og utvidet arbeidsflate ved å hekte dekkelet over oppvaskkum inn i veggfestet

Eksklusivt belysningskonsept i LED-teknologi



med regulierbar, indirekte ambiencebelysning og arbeidslys med mange lysspotter

360°-bodelsbord



med kromlister, kan dreies med fotpedal og forskyves to veier



AL-KO



Mercedes-Benz

AL-KO

c-tourer

Den kravstore tusenkunstneren

Sportslig, markant og komfortabel på samme tid: Med sitt «Carthago v-face»-frontdesign, to alternative grunnmodeller, bodelsbredde på 2,27 m og maksimal bo-komfort overtreffer c-tourer alle forventninger til premiumklassen.

c-tourer Lightweight

c-tourer Lightweight modellene briljerer med korte kjøretøylengder opptil 7 m, perfekt håndtering og forbluffende lav egenvekt. Takket være Carthagos lettvektsteknologi egner de seg glimrende for registrering innenfor 3,5-t-klassen.

Modeller: I 141 LE, I 143 LE



Vektklasse

+ Alle Lightweight-modeller har god lastekapasitet også i 3,5-tonnssklassen, takket være Carthagos lettvektsteknologi og korte kjøretøylengder på inntil 7,08 m



+ Som tilvalg også med inntil 4,5 t totalvekt og dermed også høyere lastekapasitet



AL-KO

Chassis

+ Fiat Ducato 35 light/40 heavy eller Mercedes-Benz Sprinter 414 CDI*, AL-KO lav ramme spesial Carthago med bredsporet bakaksel 198 cm

Mercedes-Benz
AL-KO

+ Standard sikkerhetspakke Fiat Ducato: Airbag, ESP, ABS, ASR, elektronisk startspærre, hillholder, Traction Plus, Hill Descent Control, start/stopp-automatikk, cruise control, sidevindassistent, stabilitetskontroll for tilhenger, kollisjonsbremsesystem / Mercedes-Benz Sprinter: Airbag, sidevindassistent, bakkestarthjelp, ABS, ASR, EBV, ESP

+ Carthagos førerhuskonsept

+ Carthago full LED-hovedlys**

+ XL-bodelsdør «premium two 2.0» med bredere døråpning (63 cm), dobbel sikkerhetslås og ekstra bredt dørvindu



Bokomfort

+ Møbeldesign «smartline plus», valg mellom to design

+ Trinnløst gjennomgående bodelsgulv

+ L-sittegruppe med ergonomisk formede puter, bred sidebenk eller uttrekkbart sidesete* og 360°-rektangulært bodelsbord med kromlister

+ Plassbesparende kjøkken på siden med seks store skuffer, forhøyet kjøkkenbenk for visuell romdeling og som ekstra avlastningsplass, 3-bluss kokeapparat «Profi-gourmet»- og rund rustfri stålvaske

+ Vario-svingbad, kombinert bad*: maksimal komfort på minste plass med omkleddingsrom uten innsyn

+ Ekstra store senger med liggeflater opptil 200 cm lengde



Oppbevaringsrom

- + Dobbelgulv med stort, oppvarmet oppbevaringsrom, nyttbar høyde opptil 55,5 cm
- + Tilgang utenfra via flere store luker, komfortabel tilgang innenfra via sidesetet i L-sittegruppen
- + Stort, sentralt gjennomgående lasterom* (innvendig høyde 22 cm), dypt nedsenket lasterom i dobbeltgulvet (høyde opptil hele 46 cm) med stor luke i bodelsgulvet
- + Scootergarasje: innvendig høyde på 120 cm, kan lastes med inntil 350 kg



Uavhengighet/teknikk

- + 150 l ferskvann, 140l spillvann
- + 1 x 80 Ah gelbatteri (kan utvides til 2 x 80 Ah)



Klima/oppvarming

- + Varmelagring og varmeteknikk Truma Combi 6
- + Lasterom i dobbeltgulv med gulvarmeeffekt



c- tourer- 143 LE Lightweight kan også leveres på Mercedes-Benz Sprinter med AL-KO lav ramme – se modelloversikt og prislister!



Møbelkonsept epic som standard

Interiørvalg Venezia | Bilde viser I 143 LE



Tilvalg møbelkonsept casablanca

Interiørvalg Cambridge | Bilde viser I 141 LE



Bodelens fordeler

TV



L-sittegruppe med uttrekkbart sidesete

- + 360° bodelsbord med kromlister, kan dreies med fotpedal og forskyves
- + Eksklusivt konsept for belysning med LED-teknologi. Arbeidslys med mange lysspotter og indirekte ambientebelysning som kan styres uavhengig av arbeidslyset
- + Utsvingbart skoskap med oppbevaringssystem for inntil fire par sko integrert i setebenkens sokkel, med LED-dekorlys
- + TV-uttrekksystem over L-sittegruppen for 24" LED-flatskjerm*
- + Enkel tilgang til klassens største senkeseng (195 x 160 cm) over sidesetet
- + Enkel tilgang til oppbevaringsplassen uten å ta bort puter, gjennom sidesetet i L-sittegruppen med patentbeslag
- + Trinnløs gjennomgang fra bodel til førerhus uten hindringer

Modell I 141 LE

TV

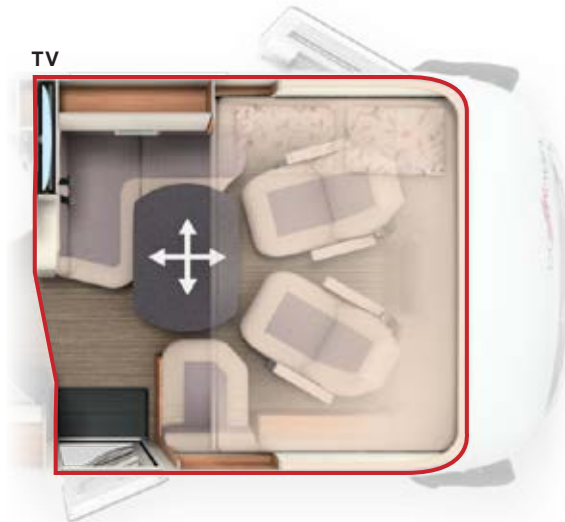

L-sittegruppe med setebenk som kan vippes opp

- + 360° bodelsbord med kromlister, kan dreies med fotpedal og forskyves
- + Eksklusivt konsept for belysning med LED-teknologi. Arbeidslys med mange lysspotter og indirekte ambientebelysning som kan styres uavhengig av arbeidslyset
- + Utsvingbart skoskap med oppbevaringssystem for inntil fire par sko integrert i setebenkens sokkel, med LED-dekorlys
- + TV-uttrekksystem over L-sittegruppe for 24" LED-flatskjerm* eller elegant integrert design-TV-skap for 32" LED-flatskjerm*
- + Enkel tilgang til klassens største senkeseng (195 x 160 cm) over sidebenken
- + Enkel tilgang til oppbevaringsplassen uten å ta bort puter, gjennom sidesetet i L-sittegruppen med patentbeslag og sidebenk som kan vippes opp
- + Trinnløs gjennomgang fra bodel til førerhus uten hindringer

Modell I 143 LE



Stor L-sittegruppe med sidesete i interiørvalg Rome (I 143 LE)



Uttrekkbart skoskap med oppbevaringssystem for inntil fire par sko



TV-uttrekksystem i overskap over sittegruppen (I 141 LE, I 143 LE)*



Elegant integrert design-TV-skap inkl. 32" LED-flatskjerm (I 143 LE)*

Kjøkkenets fordeler



Plassbesparende kjøkken på siden

- + Kjøkkenseksjon med seks store skuffer og separat avfallsbeholder i adskilt hygieneområde
- + Designskap under tak i vertikal bølgeform
- + Lokket over oppvaskkummen, innfelt i plan med overflaten, kan brukes som ekstra kjøkkenbenk/skjærebrett
- + Forhøyet kjøkkenbenk for visuell romdeling og som ekstra avlastningsplass
- + 133 l Slimtower kjøleskap med tosidig døråpning og separat frysenskap
- + 3-bluss kokeapparat «Profi Gourmet» med delt glasslokk, robust støpejernsrist og glassbunn
- + Kaffekapselmaskin med uttrekksystem* i overskap i vertikal bølgeform

Modeller I 141 LE, I 143 LE



Plassbesparende kjøkken på siden



133 l Slimtower kjøleskap med tosidig døråpning



Seks store kjøkkenskuffer og separat avfallsbeholder i adskilt hygieneområde



Kaffekapselmaskin med uttrekksystem* i overskap

* tilvalg

Vario-svingbad med adskilt omkleddningsrom

Vario-svingbad – modell I 141 LE

- + Praktisk komfort på liten plass
- + Innfelt svingbar vegg og leddet dusjdør, med bare to håndgrep får du et stort dusjrom
- + Dusjrommet kan adskilles fullstendig fra vaskerommet
- + Stort speil med bakgrunnslys, ekstra skap med hylleinnndeling og god oppbevaringsplass
- + Massiv baderomsdør med skjulte hengsler, med dørhåndtak i metall og dørlås
- + Takluke Mini-Heki i vaskerommet

Omkleddningsrom med Vario-svingbad, modell I 141 LE med langsgående enkeltsenger

Slik oppstår en romdeling og et omkleddningsrom i en håndvending.



Baderomsdøren 1 adskiller bodel/soverom og danner samtidig et omkleddningsrom uten innsyn.



Vario-svingbad: Vaske- og toalettrom a eller dusjrom b takket være svingbar vaskeservant med speilvegg



Omkleddningsrom uten innsyn.

Kombinert bad med separat omkleddningsrom

Kombinert bad – modell I 143 LE

- + Praktisk komfort på liten plass
- + Romslig, komplett separat runddusj via skyvedør
- + Integrert dusjhylle og håndklestang i Mini-Heki
- + Stort speilskap med hylleinnndeling
- + Romslig skap under vaskeservant
- + Massiv baderomsdør med skjulte hengsler, med dørhåndtak i metall og dørlås

Omkleddningsrom med kombinert bad, modell I 143 LE med langsgående enkeltsenger

Slik oppstår i en håndvending en romdeling og et omkleddningsrom.



Baderomsdøren 1 tjener til romdeling bodel/soverom og danner samtidig et omkleddningsrom uten innsyn.



Kombinert bad: Vaske-/toalettrom med separat runddusj



Omkleddningsrom uten innsyn.

Soverommets fordeler

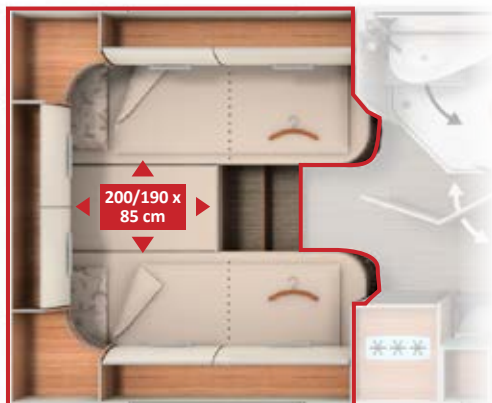

Langsgående enkeltsenger

- + Ekstra store liggeflater opptil 200 cm lengde med utvidelse av liggeflaten mellom sengene med ekstra madrass og justerbare hodegavler
- + Klesskap under langsgående enkeltsenger med hevefunksjon samt delte madrasser, lett tilgjengelig forfra og ovenfra
- + Uttrekkbar innstegstrapp for enkel tilgang til seng, som tilvalg uttrekkbar komfort-trapp med ekstra dype trinnflater og ekstra oppbevaringsplass
- + 7-soners kaldskummadrass av høy kvalitet med pustende vattert trekk
- + Todelt, oppvarmet og underluftet sengebunn med fleksibelt lagrede trespiler
- + Sovemiljø og dekorsett med dekorasjonsputer, sengeteppe og skreddersydde stretchlakener*

Modeller I 141 LE, I 143 LE



Store langsgående enkeltsenger med justerbare nakkestøtter og uttrekkbar innstegstrapp



Klesskap under langsgående enkeltsenger takket være hevefunksjon bekvemt tilgjengelig forfra og ovenfra



Komfortabel innstegstrapp med ekstra dype trinnflater og ekstra oppbevaringsplass*

* tilvalg

Modeller og høydepunkter

c-tourer Lightweight I 141 LE



AL-KO

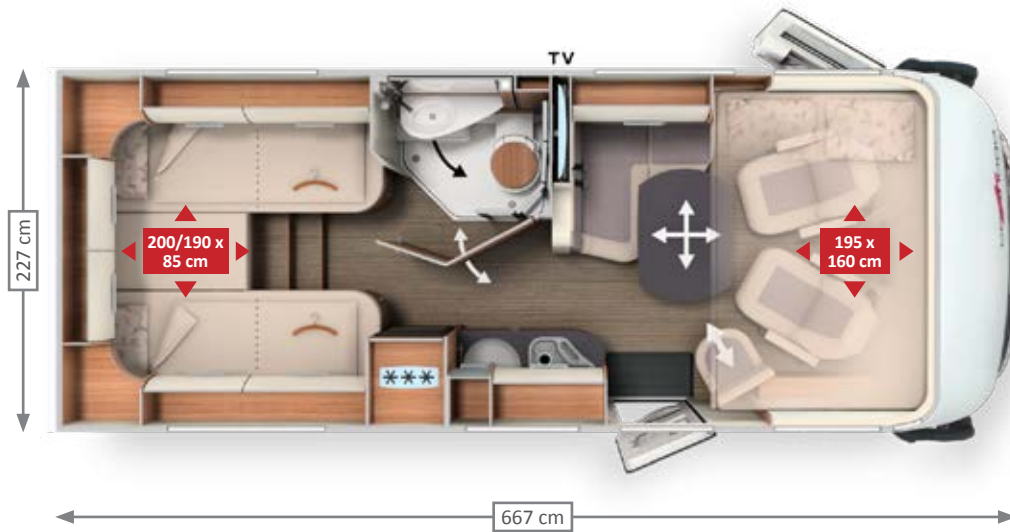

Patentert⁽¹⁾:
Uttrekkbar
komfortrapp*



c-tourer Lightweight I 143 LE



AL-KO



Mercedes-Benz
AL-KO

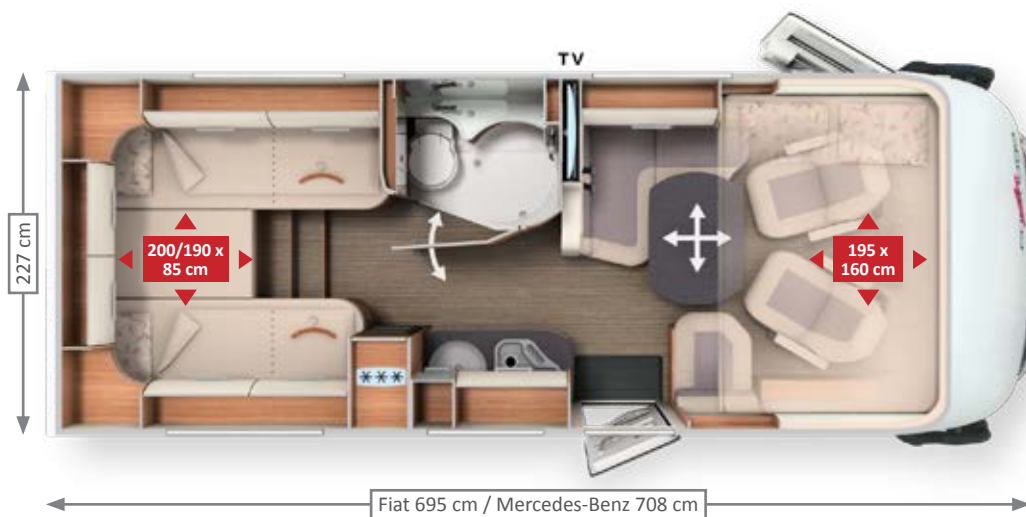

Patentert⁽¹⁾:
Uttrekkbar
komfortrapp*



- + Innovativ planløsning med kort kjøretøylengde, spesielt tilpasset for 3,5-tonnssklassen
- + Vektøkning inntil 4,5 t er mulig*
- + L-sittegruppe med uttrekkbart sidesete
- + Kompakt kjøkken på siden
- + Forhøyet kjøkkenbenk for visuell romdeling og som ekstra avlastningsplass
- + Vario-svingbad: maksimal komfort på minst mulig plass
- + Omkleddningsrom uten innsyn ved hjelp av separat vaskeromsdør
- + Ekstra store langsgående enkeltsenger med liggeflater opptil 200 cm lengde
- + Uttrekkbar trapp for enkel tilgang til seng, som tilvalg uttrekkbar komfort-trapp med ekstra dype trinnflater og ekstra oppbevaringsplass
- + Klesskap under langsgående enkeltsenger med ekstra stor innvendig høyde med fordypning i dobbeltgulvet
- + TV-skap med spesielt TV-uttrekksystem i soverom, inkludert tilkoblingssett*



| Chassis | Kjøreklar vekt | Lastekapasitet* inntil | Seter med 3-punktsbelte | Soveplasser |
|--|----------------|------------------------|-------------------------|-------------|
| Fiat Ducato AL-KO lavramme 35 light | 2 975 kg | 1 485 kg | 4 | 4. |

- + Allrounder med optimal komfort, kort kjøretøylengde, lav vekt
- + Vektøkning inntil 4,5 t er mulig*
- + L-sittegruppe med setebenk som kan vippes opp
- + Kompakt kjøkken på siden
- + Forhøyet kjøkkenbenk for visuell romdeling og som ekstra avlastningsplass
- + Kombinert bad med runddusj og praktisk håndklestang i Mini-Heki
- + Omkleddningsrom uten innsyn ved hjelp av separat vaskeromsdør
- + Ekstra store langsgående enkeltsenger med liggeflater opptil 200 cm lengde
- + Klesskap under langsgående enkeltsenger med ekstra stor innvendig høyde med fordypning i dobbeltgulvet
- + Uttrekkbar trapp for enkel tilgang til seng, som tilvalg uttrekkbar komfort-trapp med ekstra dype trinnflater og ekstra oppbevaringsplass
- + TV-skap med spesielt TV-uttrekksystem i soverom, inkludert tilkoblingssett*



| Chassis | Kjøreklar vekt | Lastekapasitet* inntil | Seter med 3-punktsbelte | Soveplasser |
|--|----------------|------------------------|-------------------------|-------------|
| Fiat Ducato AL-KO lavramme 35 light | 3 015 kg | 1 445 kg | 4 | 4/5* |
| Mercedes-Benz Sprinter AL-KO lavramme | 3 095 kg | 1 405 kg | 4 | 4/5* |



AL-KO



Mercedes-Benz

AL-KO

c-tourer

Den kravstore tusenkunstneren

Sportslig, markant og komfortabel: Med sitt «Carthago v-face»-frontdesign, to alternative varianter av basiskjøretøy, bodelsbredde på 2,27 m og maksimal bo-komfort overtreffer c-tourer alle forventninger til premiumklassen.

c-tourer Comfort

Dersom registrering innenfor 3,5-t-vektklassen ikke er vesentlig og krav til komfort er viktigere enn vekt, er c-tourer Comfort modellene den riktige løsningen.

Modeller: I 148 LE, I 149 LE, I 150 QB



Vektklasse

- + Praktiske planløsninger fra 7,39 m kjøretøylengde
- + Stor romfølelse og høy lastekapasitet med inntil 4,5 t totalvekt



AL-KO

Chassis

- + Fiat Ducato 35 light/40 heavy eller Mercedes-Benz Sprinter 414 CDI, AL-KO lav ramme spesial Carthago med bredsporet bakaksel 198 cm
- + Standard sikkerhetspakke Fiat Ducato: Airbag, ESP, ABS, ASR, elektronisk startspærre, hillholder, Traction Plus, Hill Descent Control, start/stopp-automatikk, cruise control, sidevindassistent, stabilitetskontroll for tilhenger, kollisjonsbremsesystem / Mercedes-Benz Sprinter: Airbag, sidevindassistent, bakkestarthjelp, ABS, ASR, EBV, ESP
- + Carthagos førerhuskonsept
- + Carthago full LED-hovedlys**



Bokomfort

- + XL-bodelsdør «premium two 2.0» med bredere døråpning (63 cm), dobbel sikkerhetslås og ekstra bredt dørvindu
- + Møbeldesign «smartline plus», valg mellom to design
- + Trinnløst gjennomgående bodelsgulv
- + L-sittegruppe med ergonomisk formede puter, bred sidebenk og rektangulært 360°-bodelsbord med kromlister
- + Komfortabelt vinkelkjøkken, vinkelkjøkken* med seks store skuffer, forhøyet kjøkkenbenk for visuell romdeling og som ekstra avlastningsplass, 3-bluss kokeapparat «Profi-gourmet»- og rund rustfri stålvaske
- + Kombinert bad, komfortabelt baderom med fullstendig separat påkledningsrom
- + Ekstra store senger med liggeflater opptil 200 cm lengde

Mercedes-Benz
AL-KO



Oppbevaringsrom

- + Dobbelgulv med stort, oppvarmet oppbevaringsrom, nyttbar høyde opptil 55,5 cm
- + Tilgang utenfra via flere store luker, komfortabel tilgang innenfra via setebenk i L-sittegruppen og setebenk som kan slås opp
- + Stort, sentralt gjennomgående lasterom (innvendig høyde 22 cm), dypt nedsenket lasterom i dobbeltgulvet (nyttbar høyde 46 cm) og stor oppstillbar luke i bodelsgulvet
- + Scootergarasje: innvendig høyde opptil 120 cm*, kan lastes med inntil 350 kg



Kapasitet/teknikk

- + 150 l ferskvann, 140l spillvann
- + 1 x 80 Ah gelbatteri (kan utvides til 2 x 80 Ah)



Klima/oppvarming

- + Varmelagring og varmeteknikk Truma Combi 6 tilvalg: Alde vannbåren varme
- + Dobbelgulv med gulvvarmeeffekt



Alle c-tourer Comfort modeller også på Fiat Ducato med AL-KO lav ramme – se modelloversikt og prisliste!



Møbelkonsept epic som standard

Interiørvalg Venezia | Bilde viser I 148 LE



Tilvalg møbelkonsept casablanca

Interiørvalg delskinn macchiato (23) | Bilde viser 1 149 LE



Bodelens fordeler

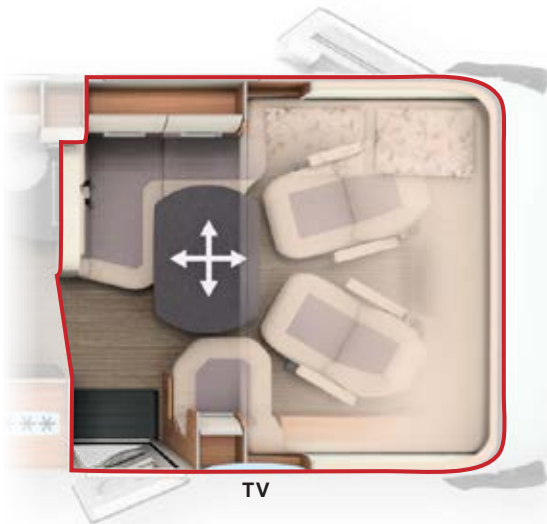

Modeller I 148 LE, I 149 LE, I 150 QB

Stor L-sittegruppe med bred sidebenk som kan svinges opp

- + 360° bodelsbord med kromlister, kan dreies med fotpedal og forskyves to veier
- + Eksklusivt konsept for belysning med LED-teknologi. Arbeidslys med mange lysspotter og indirekte ambientebelysning som kan betjenes uavhengig av arbeidslyset
- + Utsvingbart skoskap med oppbevaringssystem for inntil fire par sko integrert i setebenkenes sokkel, med LED-dekorlys
- + TV-uttrekksystem «Quick-up» bak rygglenet til sidebenken for 32" LED-flatskjerm*
- + Enkel tilgang til klassens største senkeseng (195 x 160 cm) over sidebenken
- + Enkel tilgang til oppbevaringsplassen uten å ta bort puter, gjennom sidesetet i L-sittegruppen med patentbeslag og sidebenk som kan svinges opp
- + Trinnløs gjennomgang fra bodel til førerhus uten hindringer
- + 5. belteplass*



Stor L-sittegruppe med bred sidebenk i interiørvalg delskinn Macchiacto (23)



Uttrekbart skoskap med oppbevaringssystem for inntil fire par sko



TV-uttrekksystem «Quick-up» bak rygglene sidebenk



Eksklusivt belysningskonsept i LED-teknologi

Kjøkkenets fordeler

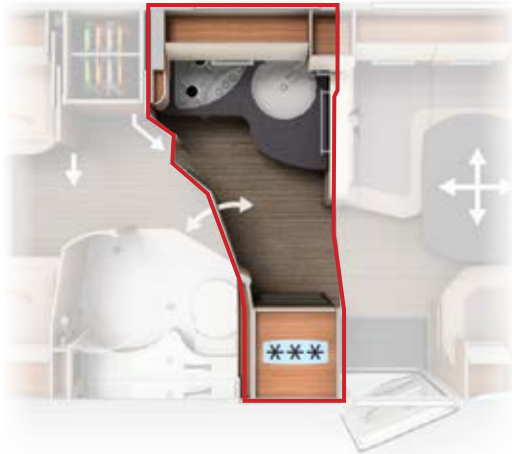

Modell I 148 LE

Vinkelkjøkken

- + Stor kjøkkenbenk
- + Kjøkkenseksjon med seks store skuffer og separat avfallsbeholder i adskilt hygieneområde
- + Designskap under tak i vertikal bølgeform
- + Overforliggende 153 l kjøleskap med tosidig døråpning og separat frysenskap
- + Krydderhylle på kjøkkenvegg
- + Lokket over oppvaskkummen, plant innfelt i overflaten, kan brukes som ekstra kjøkkenbenk/skjærebrett
- + Forhøyet kjøkkenbenk for visuell romdeling og som ekstra avlastningsplass
- + Indirekte ambiencebelysning i sokkelen
- + 3-bluss kokeapparat «Profi-Gourmet» med delt glasslokk, robust rist og glassbunn som lett kan rengjøres
- + Kaffekapselmaskin med uttrekksystem* i overskap i vertikal bølgeform



Modeller I 149 LE, I 150 QB

Komfortabelt vinkelkjøkken

- + Buet, ekstra stor kjøkkenbenk, utvidet til rund badevegg
- + Kjøkkenseksjon med seks store skuffer og separat avfallsbeholder i adskilt hygieneområde
- + Designskap under tak i vertikal bølgeform
- + Overforliggende 153 l kjøleskap med tosidig døråpning og separat frysenskap
- + Krydderhylle på kjøkkenvegg
- + Integreert flaskeskap
- + Lokket over oppvaskkummen, plant innfelt i overflaten, kan brukes som ekstra kjøkkenbenk/skjærebrett
- + Forhøyet kjøkkenbenk for visuell romdeling og som ekstra avlastningsplass
- + Indirekte ambiencebelysning i sokkelen
- + 3-bluss kokeapparat «Profi-Gourmet» med delt glasslokk, robust rist og glassbunn som lett kan rengjøres
- + Kaffekapselmaskin med uttrekksystem* i overskap i vertikal bølgeform



Vinkelkjøkken med stor kjøkkenbenk og krydderhylle (I 148 LE)



Komfortabelt vinkelkjøkken med buet, ekstra stor kjøkkenbenk, krydderhylle og integreert flaskeskap (I 149 LE, I 150 QB)

Kombinert bad med omkleddingsrom

Kombinert bad – modell I 148 LE

- + Runddusjen kan adskilles fullstendig fra vaskerommet
- + Integrert dusjhylle og håndkleholder i Mini-Heki
- + Stort speilskap med hylleinndeling og romslig skap under vaskeservant
- + Takluke Mini-Heki i vaskerommet
- + Mange hyller
- + Massiv baderomsdør med skjulte hengsler, med dørhåndtak i metall og dørlås

Omkleddingsrom med kombinert bad, modell I 148 LE med langsgående enkeltsenger

Slik oppstår en romdeling og et komplett omkleddingsrom adskilt fra bodel/soverom i bare tre trinn.



Baderomsdøren ① og den uttrekkbare romskilleveggen ② skiller bodel/soverom og skaper samtidig et omkleddingsrom helt uten innsyn. Den massive skyvedøren i tre ③ på soverommet gir mulighet for ytterligere romdeling og skaper et helt separat omkleddingsrom.



Kombinert bad: Vaske-/toalettrom med separat runddusj



Omkleddingsrom med romdeling

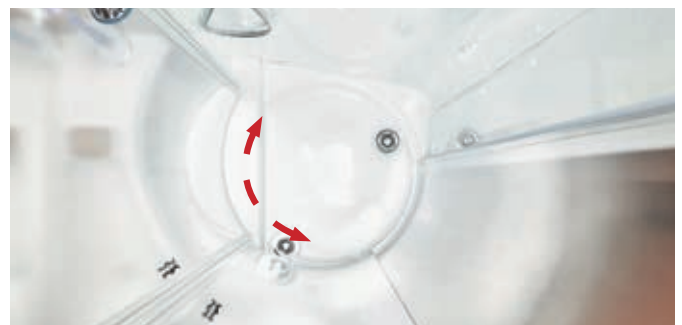

Romslig dusjrom

Komfortabelt baderom med omkleddingsrom

Komfortabelt baderom – modeller I 149 LE, I 150 QB

- + Romslig vaske-/toalettrom, overforliggende dusj
- + Vannfast dusjmatte i design som bodelsgulv, uttakbar for dusjing (I 150 QB)
- + Stort speilskap med hylleinndeling og romslig vaskeservant med underskap
- + Takluke Mini-Heki i vaskerommet
- + Mange hyller
- + Massiv baderomsdør med skjulte hengsler, dørhåndtak i metall og dørlås

Omkleddingsrom med komfortabelt baderom, modell I 149 LE med langsgående enkeltsenger

Slik oppstår en romdeling og et omkleddingsrom som er adskilt fra bodel/soverom i bare to trinn.

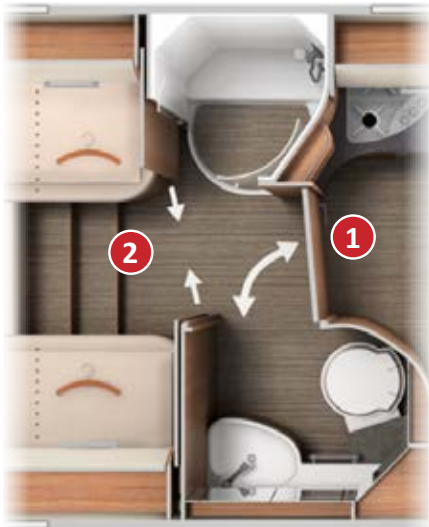

Baderomsdøren **1** adskiller bodel/soverom og danner samtidig et omkleddingsrom uten innsyn. De massive skyvedørene i tre **2** i soverommet gir mulighet for ytterligere romdeling og dermed et helt separat omkleddingsrom.

Komfortabelt baderom med separat omkleddingsrom med låsbar baderomsdør mot bodelen og massiv skyvedør i tre mot soverommet

Omkleddingsrom med komfortabelt baderom, modell I 150 QB med queen-seng

Slik oppstår en romdeling og et omkleddingsrom adskilt fra bodel/soverom med Tv-vegg i bare noen få trinn.

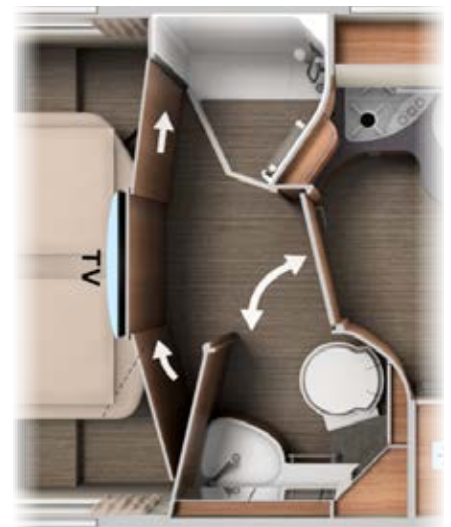
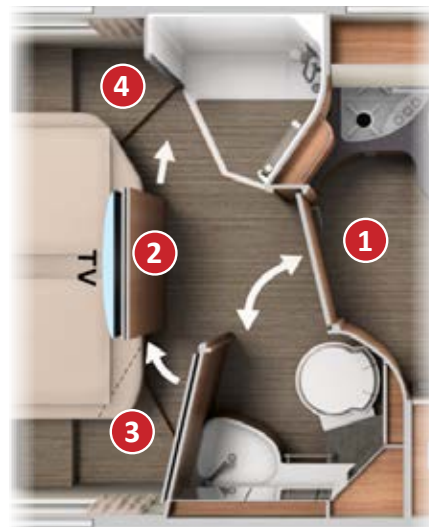
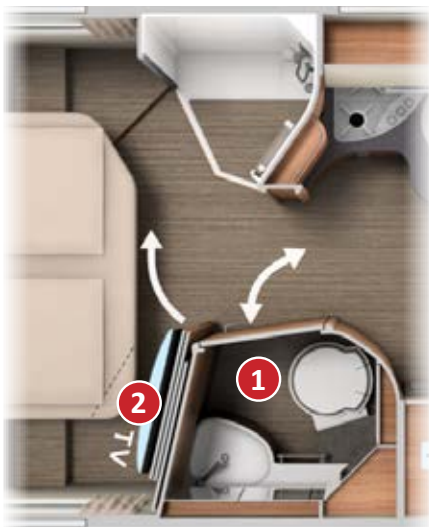

Baderomsdøren **1** adskiller bodel/soverom og danner samtidig et omkleddingsrom uten innsyn. Den uttrekkbare TV-veggen og romdeleren **2** på soverommet gir mulighet for ytterligere romdeling og skaper dermed et helt separat omkleddingsrom.

Baderomsdøren **1** i stilling for romdeling mellom bodel og soverom. Den uttrekkbare TV-veggen og romdeleren **2** i midtstilling for avslappet TV-titting. Den svingbare veggen **3** og det uttrekkbare skyveelementet **4** i soverommet gir mulighet for ytterligere romdeling og skaper dermed et helt separat omkleddingsrom.

Komplett separat påkleddingsrom med stor rom for bevegelse, romdeler mot bodels-/soveområdet inklusive TV-posisjon i midten for bekvem TV-titting.

Soverommets fordeler

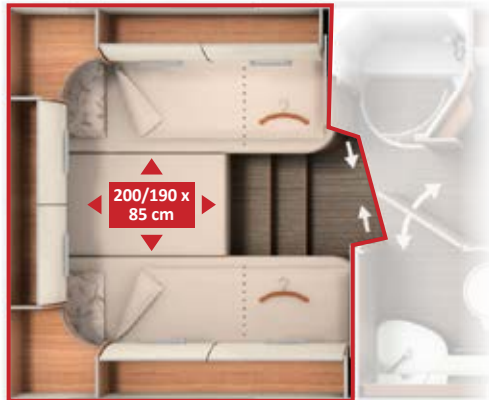

Langsgående enkeltssenger

- + Ekstra store liggeflater opptil 200 cm lengde med utvidelse av liggeflaten mellom sengene med ekstra madrass og justerbare hodegavler
- + Klesskap under langsgående enkeltssenger med hevefunksjon samt delte madrasser, lett tilgjengelig forfra og ovenfra (I 148 LE bare førserside)
- + Komfortabel uttrekkbar innstegstrapp med ekstra dype trinnflater og ekstra oppbevaringsplass
- + 7-soners kaldskummadrass av høy kvalitet med pustende vattert trekk
- + Todelt, oppvarmet og underluftet sengebunn med fleksibelt lagrede trespiler
- + Sovemiljø og dekorsett med dekorasjonsputer, sengeteppe og skreddersydde stretchlakener*

Modeller I 148 LE, I 149 LE



Queen-seng

- + Ekstra stor liggeflate med justerbar nakkestøtte
- + Klesskap til venstre og høyre for queen-seng
- + Stor skuff i fronten av queen-sengen
- + Madrassdel på passasjerside kan vippes bort for ekstra bred gjennomgang
- + Unikt: Uttrekkbar TV-vegg og romdeler for avdeling av badeområdet
- + 7-soners kaldskummadrass av høy kvalitet med pustende vattert trekk
- + Todelt, oppvarmet og underluftet sengebunn med fleksibelt lagrede trespiler
- + Sovemiljø og dekorsett med dekorasjonsputer, sengeteppe og skreddersydde stretchlakener*

Modell I 150 QB



24" LED-Flatskjerm* for TV-skap i soverommet (I 148 LE, I 149 LE)



Madrassdel på passasjerside kan vippes bort for ekstra bred gjennomgang



Store langsgående enkeltsenger med justerbar nakkestøtte og uttrekkbar komfortabel innstegstrapp. Komfortabel tilgang til de underliggende kleskapene forfra og ovenfra med hevefunksjon. (I 148 LE bare førerside).



Queen-seng med ekstra stor liggeflate og justerbar hodegavl. Kleskap til venstre og høyre for queen-seng. En stor ekstra skuff i fronten av queen-sengen.

Modeller og høydepunkter

c-tourer Comfort I 148 LE



AL-KO



Mercedes-Benz
AL-KO

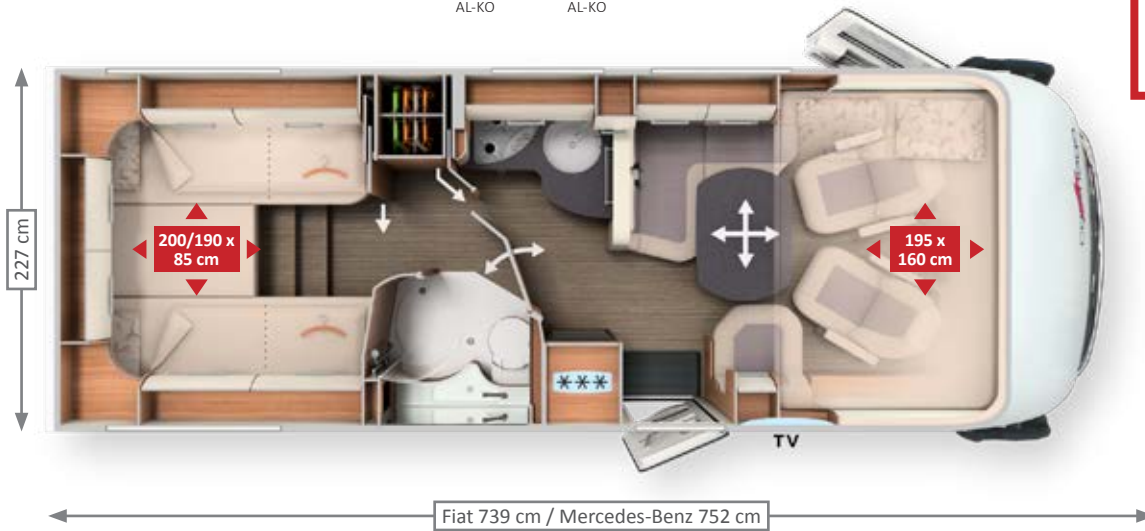

Patentert⁽¹⁾:
Uttrekkbar
komforttrapp

c-tourer Comfort I 149 LE



AL-KO



Mercedes-Benz
AL-KO

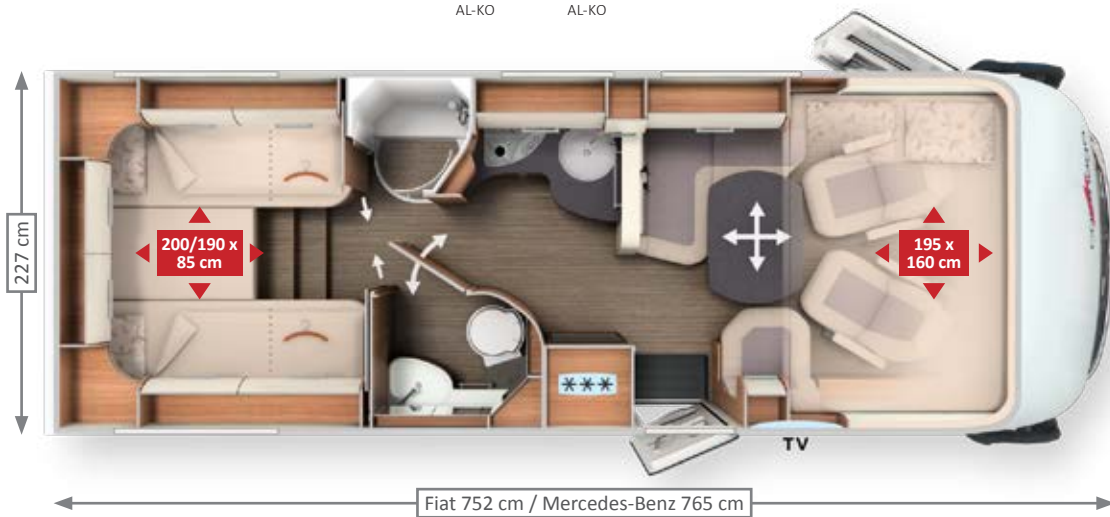

Patentert⁽¹⁾:
Uttrekkbar
komforttrapp

c-tourer Comfort I 150 QB



AL-KO



Mercedes-Benz
AL-KO

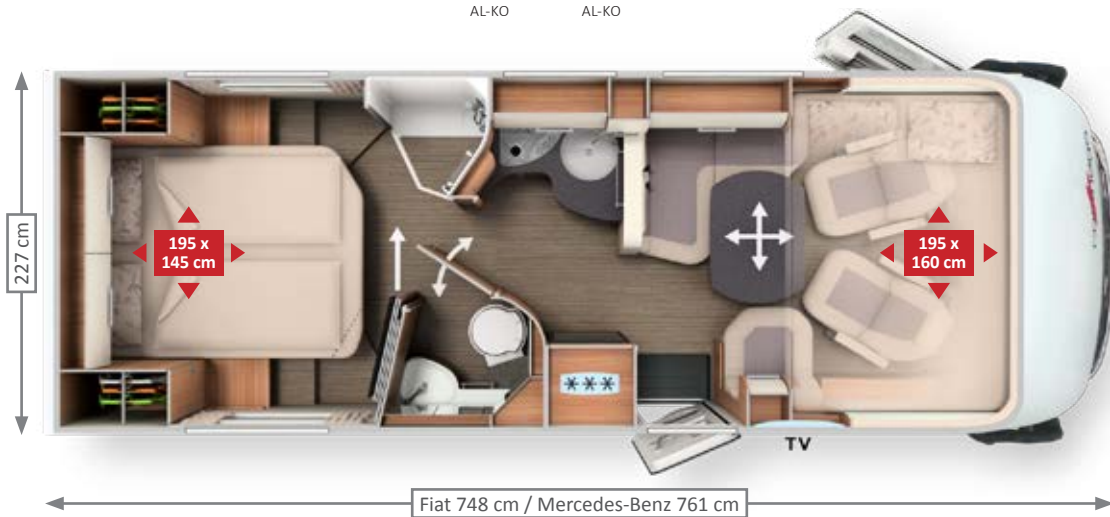

Patentert⁽¹⁾:
Uttrekkbar TV-vegg
og romdeler
Pedelec/
scootergarasje*

- + Komfortabel planløsning: stor L-sittegruppe, bred sidebenk som kan svinges opp
- + Vinkelkjøkken med stor kjøkkenbenk og indirekte ambientebelysning i sokkelen
- + Forhøyet kjøkkenbenk for visuell romdeling og som ekstra avlastningsplass
- + Kombinert bad med runddusj, baderomsdør med funksjon som romdeler og praktisk håndklestang i Mini-Heki
- + Separat omkleddingsrom med låsbar baderomsdør mot bodelen og massiv skyvedør i tre mot soverommet
- + Langsgående enkeltsenger med inntil 200 cm lengde, med uttrekkbar komfort-trapp med ekstra dype trinnflater og ekstra oppbevaringsplass
- + Høyt klesskap, ekstra klesskap med ekstra stor innvendig høyde under de langsgående enkeltsengene
- + TV-skap med spesielt TV-uttrekksystem i soverom, inkludert tilkoblingssett*



| Chassis | Kjøreklar vekt | Lastekapasitet inntil | Seter med 3-punktsbelte | Soveplasser |
|--|----------------|-----------------------|-------------------------|-------------|
| Fiat Ducato AL-KO lavramme 35 light | 3 110 kg | 1 350 kg | 4/5* | 4/5* |
| Mercedes-Benz Sprinter AL-KO lavramme | 3 190 kg | 1 310 kg | 4/5* | 4/5* |

- + Komfortabel planløsning: Stor L-sittegruppe med bred sidebenk som kan svinges opp
- + Komfortabelt-vinkelkjøkken med buet kjøkkenbenk og indirekte ambientebelysning i sokkelen
- + Forhøyet kjøkkenbenk for visuell romdeling og som ekstra avlastningsplass
- + Komfortabelt baderom med romslig vaske-/toalettrom og overforliggende dusj
- + Separat omkleddingsrom med låsbar baderomsdør mot bodelen og massiv skyvedør i tre mot soverommet
- + Langsgående enkeltsenger med inntil 200 cm lengde, med uttrekkbar komfort-trapp med ekstra dype trinnflater og ekstra oppbevaringsplass
- + Klesskap under langsgående enkeltsenger med romslig innvendig høyde
- + TV-skap med spesielt TV-uttrekksystem i soverom, inkludert tilkoblingssett*



| Chassis | Kjøreklar vekt | Lastekapasitet inntil | Seter med 3-punktsbelte | Soveplasser |
|--|----------------|-----------------------|-------------------------|-------------|
| Fiat Ducato AL-KO lavramme 35 light | 3 110 kg | 1 350 kg | 4/5* | 4/5* |
| Mercedes-Benz Sprinter AL-KO lavramme | 3 200 kg | 1 300 kg | 4/5* | 4/5* |

- + Komfortabel planløsning: Stor L-sittegruppe med bred sidebenk som kan svinges opp
- + Komfortabelt-vinkelkjøkken med buet kjøkkenbenk og indirekte ambientebelysning i sokkelen
- + Forhøyet kjøkkenbenk for visuell romdeling og som ekstra avlastningsplass
- + Komfortabelt baderom med romslig vaske-/toalettrom og overforliggende dusj
- + Separat omkleddingsrom med låsbar baderomsdør mot bodelen og uttrekkbar TV-vegg og romdeler mot soverommet
- + Stor queen-seng, bekvem innstigning, komfortabel liggebredde helt ned i fotområdet
- + To klesskap ved siden av sengen
- + To store skuffer i fronten av queen-sengen
- + Madrassdel på passasjerside kan vippes bort for ekstra bred gjennomgang



| Chassis | Kjøreklar vekt | Lastekapasitet inntil | Seter med 3-punktsbelte | Soveplasser |
|--|----------------|-----------------------|-------------------------|-------------|
| Fiat Ducato AL-KO lavramme 35 light | 3 105 kg | 1 355 kg | 4/5* | 4/5* |
| Mercedes-Benz Sprinter AL-KO lavramme | 3 195 kg | 1 305 kg | 4/5* | 4/5* |

Eksteriør



AL-KO



Mercedes-Benz

AL-KO

Standard hvit

Bodel, kjøretøyfront, A-stolpe, front-, side-, hekkskjørt og hjulkasser i hvitt



Fiat Ducato



Mercedes-Benz Sprinter



Frontdesign Fiat Ducato



Frontdesign Mercedes-Benz Sprinter



Hekkdirign Fiat Ducato



Hekkdirign Mercedes-Benz Sprinter

Tilvalg oppgradert utvendig design med designpakke eksteriør

Carthago full-LED-hovedlys, tåkelys med kromapplikasjoner, oppgradert utvendig dekor «eksteriør-line» og motorpanserdesign «Liner» for optisk forlengelse av frontruten



Designpakke Fiat Ducato



Designpakke Mercedes-Benz Sprinter



Frontdesign Fiat Ducato med designpakke eksteriør



Frontdesign Mercedes-Benz Sprinter med designpakke eksteriør

Produzenten tar forbehold om avvik i fargesammensetningen eller i enkelte fargetoner, avvik i materialenes beskaffenhet samt endringer av leveringsomfanget. Dette gjelder også fargeavvik på basiskjøretøyer, i den utstrekning disse skyldes endringer foretatt av produsenten av basiskjøretøyet.

Førerhusdesign

Førerhus Fiat Ducato

Standardversjon med senkeseng og overskap på siden, interiørvalg Venezia



Førerhus Mercedes-Benz Sprinter

med tilvalget uten senkeseng, i stedet overskap hele veien rundt, med interiørvalg delskinn elfenben.



Lasterom i dobbeltgulvet med god oppbevaringsplass

EASY ENTRY – lettvent innlasting fra utsiden, enkelt å hente ut innenfra



Nyttbar høyde
opptil 55,5 cm

FØRERSIDE



Rom for gassflasker



Scootergarasje
kan lastes med
inntil
350 kg
nyttelast

Scootergarasje med stor innvendig høyde med dyp nedsenking, tilgang fra begge sider via to store scootergarasjedører på fører- og passasjerside

Laste inn utenfra



Enkel innlasting i oppbevaringsrommet i dobbeltgulvet via stor utvendig luke

Hente ut innenfra



Lettvent uttak av innholdet i oppbevaringsrommet innenfra ved å vippe opp setet på seteбенken i L-sittegruppen med patentbeslag

Flere oppbevaringsrom i
dobbeltgulvet



Luke i bodelsgulvet med lasterom i dobbeltgulvet (nyttbar høyde 42 cm), i oppvarmet dobbeltgulv

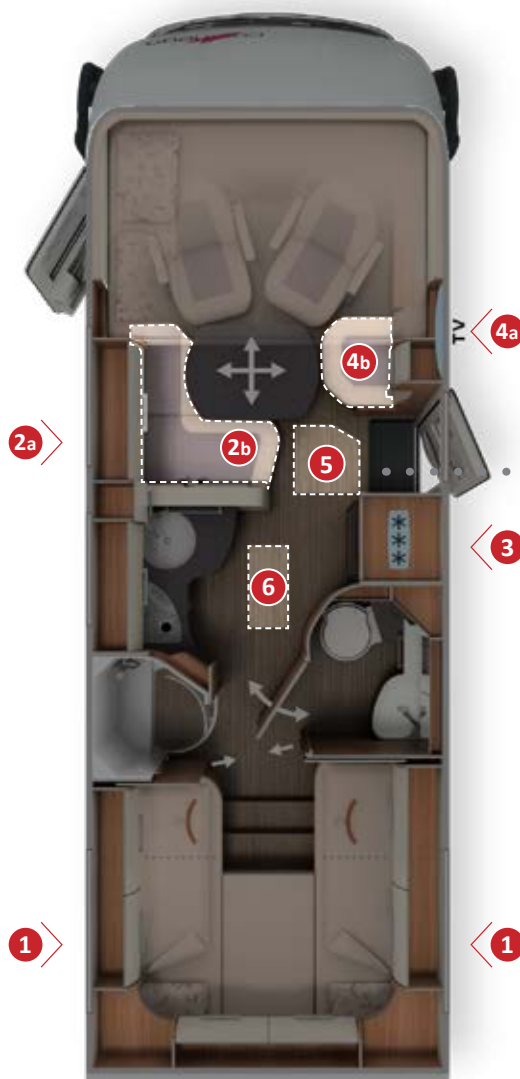

Kvaliteter som innfrir

- + **Dobbeltgulv** med stort oppvarmet oppbevaringsrom, brukshøyde opptil 55,5 cm
- + **Tilgang utenfra** via flere store luker
- + Komfortabel **tilgang innenfra** via L-sittegruppen og sidebenken som kan vippes opp (I 143 LE) eller svinges opp (I 148 LE, I 149 LE, I 150 QB) samt stor luke i gulvet i bodelen
- + **Stort sentralt gjennomgående lasterom** (innvendig høyde 22 cm), med dypt nedsenket oppbevaringsrom (nyttbar høyde 46 cm), lett å laste via XL-bodelsdøren gjennom stor oppstillbar oppbevaringsluke i bodelsgulvet
- + Hele oppbevaringsrommet under dobbeltgulvet er oppvarmet med **klimalagringsfunksjon** og gulvvarmeeffekt.



PASSASJERSIDE



Stort, ekstra lasterom i dobbeltgulv med separat utvendig luke



Enkel innlasting i oppbevaringsrommet i dobbeltgulvet via stor utvendig luke*

Laste inn utenfra



Stor luke i bodelsgulvet i entreen: med åpen XL-bodelsdør også lett å laste fra utsiden



Komfortabel uttak av innholdet via sidebenken som kan svinges opp*

Hente ut innenfra

Tekniske installasjoner

El-system, vannforsyning, varmelagring og varmeteknikk



Varmelagring og varmeteknikk

Truma Combi 6



Tilvalg: ALDE vannbåren sentralvarme

(modellavhengig)



Lasterom i dobbeltgolv

med klimalagringsfunksjon og gulvvarmeeffekt



Kapasitet

150 liter ferskvannstank
140 liter spillvannstank
1 x 80 Ah gelbatteri
(kan utvides til 2 x 80 Ah)



Ekstra varmestråling i førerhusområdet

med oppvarmet overflate på dashbordet, gir reduksjon av kuldeinnstrålingen gjennom frontruten til førerhus/bodel (hos Alde vannbåren varme med varmekonvektorer)



Varmelagring og varmeteknikk Truma Combi 6

med mange varmluftsdyser over hele dobbeltgulvet, i bodelen, i scooterarasjen, i førerhuset og i de kuldeømfintlige dørinnstegene



Gassflaskekasse «easy change»

Rom for gassflasker «easy change», dypt nedsenket for bekvemt skifte av flasker, begge flaskene er lett tilgjengelig (ikke I 141 LE, I 143 LE)

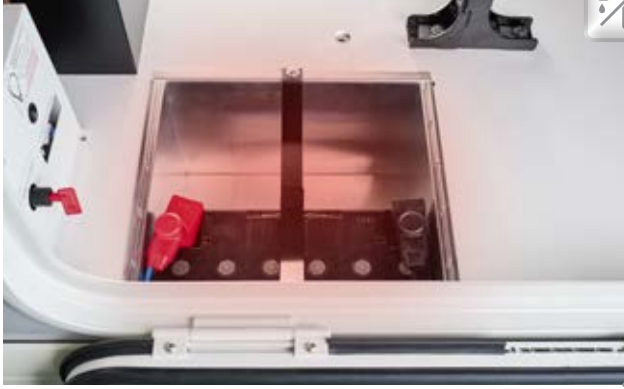

Batterisentral oppvarmet

med batterihovedbryter; standard: 1 x 80 Ah gelbatteri, kan utvides til 2 x 80 Ah. 90 Ah Li-Ion-batteri som tilvalg, inkludert battericomputer og separat touch-display



Elektrosentral

lett tilgjengelig i scootergarasjen

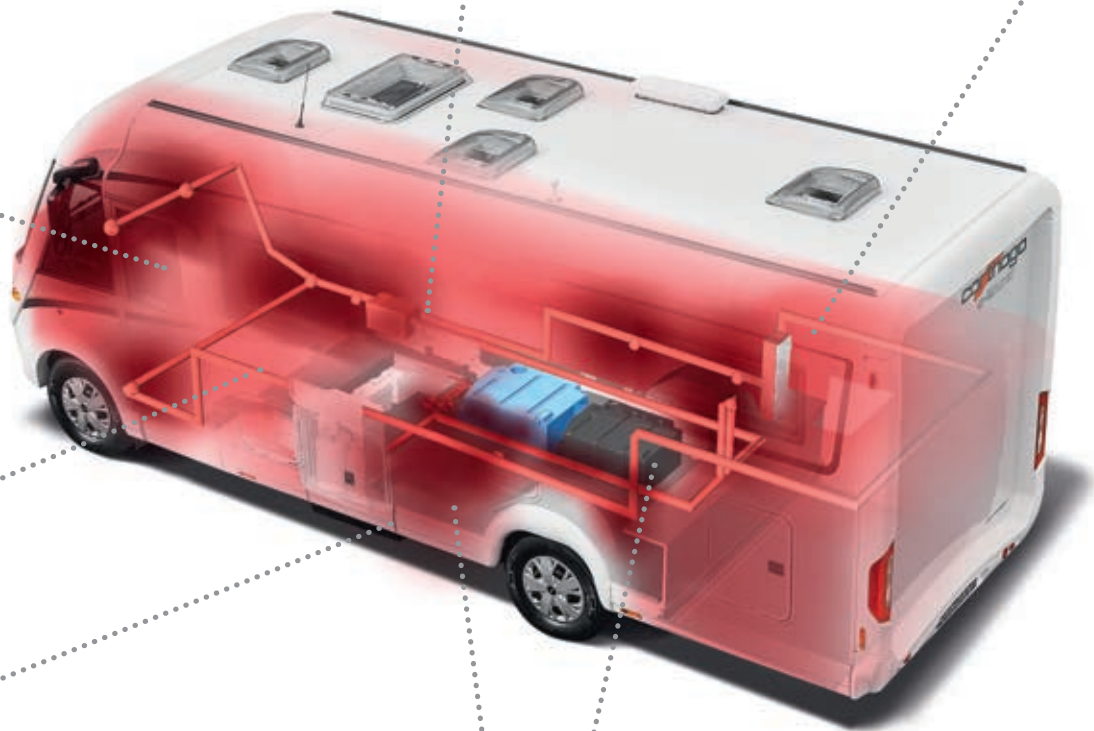

Rom for gassflasker i bakre del

med egen dør utenfra (I 141 LE, I 143 LE). Tilvalg: Komfortsystem for uttrekk av gassflasker



Vannløpsentral

og vanntanker frostsikret under dobbeltgulvet – kan også betjenes utenfra gjennom XL-bodelsdøren

Standardutstyr

AL-KO lavramme spesial light



med lav vekt, kjørekomfort som i en personbil

Buss-speil «Carthago best view»



med stort hoved- og vidvinkelspeil

Førerhus-pilotsete Aguti



Med betrukne og justerbare armlener, sitteøyde i botilstand på sittegruppenivå

Garasjetilgang fra begge sider



Bekvem tilkomst via to store dører på fører- og passasjerside

Utvendige luker og dører



med skjulte hengsler – integrert i plan med karosseriet

XL-bodelsdør «premium two 2.0»



med bredere døråpning (63 cm), dobbel sikkerhetslås, ekstra bredt dørvindu, mørkleggingsgardin og integrert rullegardin med insektnett

Dashbord integrert i bodel



med skinntrukket interiør, praktisk sidebord og forberedelse for integrert ryggkameramonitor og holder for drikkeflasker

Frontruteplissé



med multifunksjonell isolert plisségardin i frontrute med horisontal betjening, som solskjerming, innsynsbeskyttelse og formørkning med isolasjon

Komfortabelt tilpasset kjøkken



3-bluss kokeapparat «Profi Gourmet» med delt glasslokk* for ekstra avlastningsplass og utvidet arbeidsflate ved å hekte dekselet over oppvaskkum inn i veggfestet

Krydderhylle



Både designelement og praktisk detalj for sikker oppbevaring av krydder i kjøkkenseksjonen (I 148 LE)

Eksklusivt belysningskonsept i LED-teknologi



med separat regulerbar, indirekte ambiebelysning og arbeidslys med mange lysspotter

Ergonomisk formede seteputer



med flerlags premiumskumkjerne og dekorativ frontside

* avhengig av modell



AL-KO



Mercedes-Benz

AL-KO

chic c-Line

Kjennetegnene ved Carthago Liner-premiumklassen:

Eleganse, komfort og høy kvalitet

Elegant, komfortabel og samtidig meget praktisk. Disse egenskapene beskriver chic c-lines inntreden i Carthagos Liner-premiumklasse.

Kan leveres på Fiat Ducato AL-KO og Mercedes-Benz Sprinter AL-KO.



Vektklasse

- + Komfortable planløsninger opptil 4,5 t tillatt totalvekt



AL-KO

Chassis

- + Fiat Ducato 40 heavy / Mercedes-Benz Sprinter 414 CDI, AL-KO lavramme spesial for Carthago med bredsporet bakaksel 198 cm
- + Standard sikkerhetspakke Fiat Ducato: Kollisjonspute, ABS, ESP, ASR, elektronisk startsperre, Hillholder, Traction Plus, Hill Descent Control, start/stopp-automatikk, Cruise Control, stabilitetskontroll for tilhenger, kollisjonsbremsesystem, sidevindsassistent (enkeltaksel) / standard sikkerhetspakke for Mercedes-Benz Sprinter: Kollisjonspute, sidevindsassistent (enkeltaksel), bakkestarthjelp, ABS, ASR, EBV, ESP



AL-KO

- + Carthagos førerhuskonsept
- + Carthago LED-frontlys (nær- og fjernlys) inkl. LED-kjørellys
- + XL-bodelsdør «premium two 2.0» med bredere døråpning (63 cm), dobbel sikkerhetslås og ekstra bredt dørvindu



Bokomfort

- + Møbeldesign «eksklusivline», flytende formspråk, avrundede, eksklusive møbelflater, tre valgfrie møbelkonsept
- + L-sittegruppe med ergonomisk formede puter, bred sidebenk og rektangulært 360°-bodelsbord med kromlister
- + Komfortabelt vinkelkjøkken med seks store skuffer, forhøyet kjøkkenbenk med designer-barskap som visuell romdeling og ekstra arbeidsflate, apotekerskap
- + Komfortabelt badrom, XL-bad: maksimal komfort med helt separat omkleddingsrom
- + Faste senger med punktelastisk Carawinx madrasskonsept



Oppbevaringsrom

- + Dobbeltgulv med stort, oppvarmet oppbevaringsrom, nyttbar høyde opptil 70 cm
- + Tilgang utenfra via flere store luker, komfortabel tilgang innenfra via sete i L-sittegruppe og via sidesete som kan slås opp



- + Stort, sentralt gjennomgående lasterom (innvendig høyde 22 cm) med dypt nedsenket oppbevaringsrom (nyttbar høyde 46 cm), enkel inn- og utlasting både utenfra og innenfra gjennom stor, oppstillbar luke i gulvet i bodelen
- + Scootergarasje: innvendig høyde opptil 120 cm*, kan lastes med inntil 350 kg



Kapasitet/teknikk

- + 170 l ferskvann, 140 l spillvann
- + 2 x 80 Ah gelbatteri



Klima/oppvarming

- + Varmeluftlagring og varmeteknikk Truma Combi 6 eller som tilvalg Alde vannbåren sentralvarme



- + Dobbelgulv med gulvvarmeeffekt



Alle chic c-line modeller kan også leveres på Mercedes-Benz Sprinter med AL-KO lav ramme – se modelloversikten og prislisten!



chic c-line superior



AL-KO



Mercedes-Benz

AL-KO



Den eksklusive varianten av chic c-line i luksuriøs yachtstil og med superior-utrustning

Fordeler ved superior



Oppgradert utvendig dekor «superior»



16" aluminiumfelger til Fiat Ducato



16" aluminiumfelger til Mercedes-Benz Sprinter



Designkjølergrill «superior» inkl. horisontale kromstriper, designfrontmaske «eksklusive» og motorpanserdesign «Liner»



Møbelkonsept linea siena: Møbeldekor «sommerekstasje» og overskapfronter med tofarget utseende i høyglanset elfenbensfarge



Kjøkkenbenk i massiv corian-utførelse uten fuger



Toalett Thetford C 260 med keramisk innsats

chic c-line XL

AL-KO tandemaksel



AL-KO DA



Mercedes-Benz

AL-KO DA



XL-versjonen med XXL-komfort og AL-KO tandemaksel

XL-høydepunkter

- + Fiat Ducato 40 heavy DA eller Mercedes-Benz Sprinter 414 CDI DA, AL-KO lav ramme spesial Carthago med bredsporet bakaksel 198 cm og inntil 5,5 t tillatt totalvekt
- + Romslig XL-sittegruppe med lang sidesofa med tilgang til det underliggende lagringsrommet
- + XL-baderom med separat toalettrom, åpent vaskerom og romslig runddusj. Omkleddingsrommet skiller av ved hjelp av solide skyvedører i tre og et romhøyt kleskap er integrert
- + Alde vannbåren varme
- + Isolert dobbeltglass i sidevinduer/dørvindu førerhus

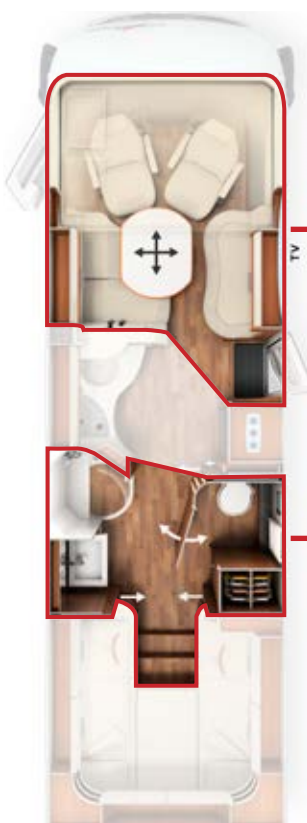

XL komfortabel planløsning



XL-sittegruppe med lang sidesofa

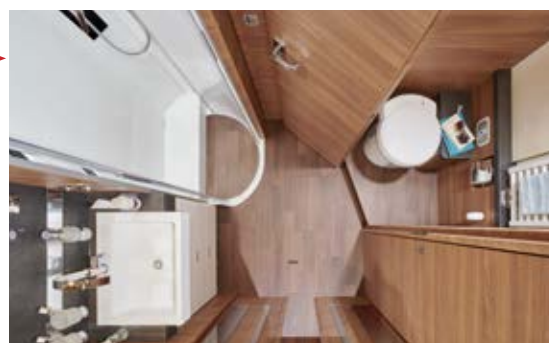

XL-baderom med separat toalettrom

Standard møbelkonsept linea moderna

Interiørvalg delskinn Eifenbein | bilde viser I 4.9 LE





Møbelkonsept linea progressiva som tilvalg

Interiørvalg delskinn macchiato (23) | Bilde viser i 6.2 XL QB med tilvalg uten senkeseng og gassovn





superior-møbelkonsept linea siena

Interiørvalg skinn sand | Bilde viser 14.9 LE superior

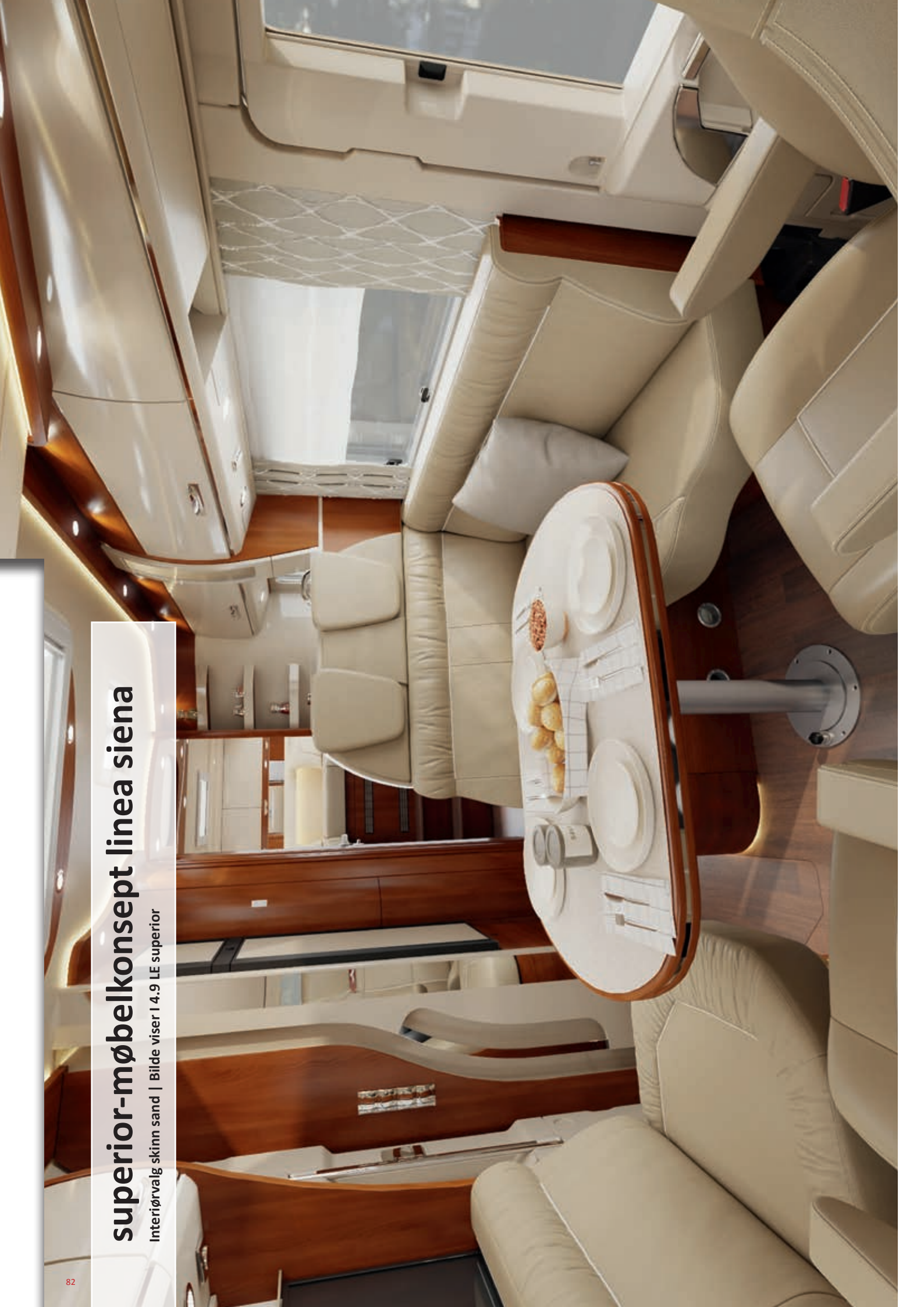



Bodelens høydepunkter

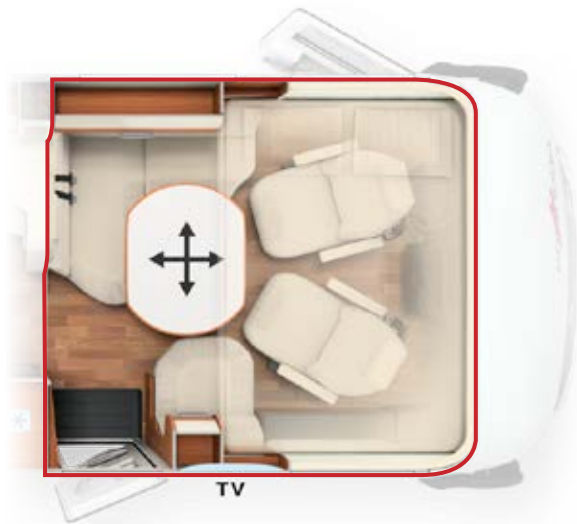

Stor L-sittegruppe med bred setebeink

- + 360° bodelsbord med kromlister, kan dreies med fotpedal og forskyves i to retninger
- + TV-uttrekkssystem for 32" LED-flatskjerm bak ryggstøtten til setebeinken*
- + Utsvingbart skoskap med oppbevaringssystem for inntil fire par sko integrert i setebeinkens sokkel, med LED-dekorlys
- + Enkel tilgang til oppbevaringsplassen uten å ta bort puter, gjennom sidesetet i L-sittegruppen og setebeinken som kan svinges opp
- + Bekvem innstigning til klassens største senkeseng (195x160 cm) via setebeinken
- + Eksklusivt konsept for belysning ved bruk av LED-teknologi med dimmefunksjon. Arbeidslys med mange lysspotter og indirekte ambiebelysning som kan styres uavhengig av arbeidslyset
- + 5. beltepass*

Modellene I 4.9 LE, I 4.9 LE L, I 5.0 QB og I 5.0 QB L

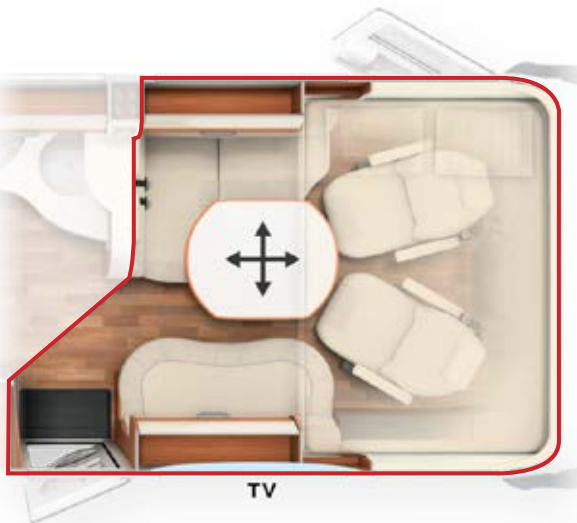

Romslig XL-sittegruppe med lang sidesofa

- + 360° bodelsbord med kromlister, kan dreies med fotpedal og forskyves i to retninger
- + Elektrisk TV-uttrekkssystem for 40" LED-flatskjerm bak ryggstøtten til sidebeinken*
- + Utsvingbart skoskap med oppbevaringssystem for inntil fire par sko integrert i setebeinkens sokkel, med LED-dekorlys
- + Lang sidesofa på passasjerside med tilgang til oppbevaringsrom
- + Bekvem innstigning til klassens største senkeseng (195 x 160 cm) via sidesofa
- + Eksklusivt konsept for belysning ved bruk av LED-teknologi med dimmefunksjon. Arbeidslys med mange lysspotter og indirekte ambiebelysning som kan styres uavhengig av arbeidslyset
- + 5. beltepass*

Modellene I 5.9 XL LE og I 6.2 XL QB



TV-uttrekkssystem bak ryggenet (32" eller 40", modellavhengig)*



Uttrekkbart skoskap med oppbevaringssystem for inntil fire par sko

Kjøkkenets fordeler



Komfortabelt vinkelkjøkken

- + Forhøyet kjøkkenbenk med designer-barskap som visuell romdeling og ekstra arbeidsflate
- + Uttrekkssystem for kaffekapselmaskin* ved siden av barskap for komfortabel tilgang
- + Elegant buet kjøkkenbenk, utvidet på siden mot den runde baderomsveggen
- + Separat flaskeskap
- + 3-bluss kokeapparat «Profi-Gourmet» med delt glasslokk, robust støpejernsrist og glassbunn som lett kan rengjøres
- + Seks store skuffer og separat avfallsbeholder i adskilt hygieneområde
- + 153 l kjøleskap med tosidig døråpning og separat frysenskap
- + Deksel over oppvaskkum som ekstra arbeidsflate/skjærebrett
- + Apotekerskap integrert i baderomsvegg (romhøyt i XL-modeller)
- + Indirekte ambientebelysning i sokkelen

Modellene I 4.9 LE, I 4.9 LE L, I 5.0 QB, I 5.0 QB L, I 5.9 XL LE og I 6.2 XL QB



Seks store skuffer og separat avfallsbeholder i adskilt hygieneområde



Uttrekkssystem inkl. kaffekapselmaskin



Romhøyt apotekerskap (I 5.9 XL LE, I 6.2 XL QB)



Apotekerskap integrert i baderomsvegg (unntatt I 5.9 XL LE og I 6.2 XL QB)

Komfortabelt baderom med omkleddingsrom

Komfortabelt baderom – modellene I 4.9 LE, I 4.9 LE L, I 5.0 QB og I 5.0 QB L

- + Romslig vaske-/toalettrom
- + Overforliggende dusj
- + Dusjdørene avsluttes med kromprofiler av høy kvalitet (I 4.9 LE, I 4.9 LE L, I 5.0 QB L)
- + Vannfast dusjmatte, kan tas ut for rengjøring
- + Vaskerom med mange hylleplasser
- + Romslig speilskap og skap under vaskeservant
- + L-modeller med klesskap i full høyde

Omkleddingsrom med komfortabelt baderom, modell I 4.9 LE med langsgående enkeltsenger

På bare to trinn skaper du et omkleddingsrom som er adskilt fra bodelen og soverommet. L-varianter inkluderer et romhøyt klesskap.



Baderomsgjerdningen **1** er en dobbeltdør med tre funksjoner og skiller bodel/soverom og toalettet. Slik dannes det et omkleddingsrom helt uten innsyn. De massive skyvedørene i tre **2** på soverommet gir mulighet for ytterligere romdeling og skaper et helt separat omkleddingsrom.

Baderomsgjerdningen **1** med tre funksjoner i lukket tilstand. Dobbeltgjerdingen skiller samtidig bodel/soverom og toalettrommet..

Fullstendig separat omkleddingsrom med god bevegelsesfrihet, valgfritt med lukket toalettrom, romdeling mot bodel/soverom eller begge to samtidig. L-versjonen har et integrert klesskap i full høyde.



Komfortabelt baderom med separat dusjrom og stort omkleddingsrom, takket være massiv skyvedør i tre mot soverommet (bildet viser I 4.9 LE L)

Omkledningsrom med komfortabelt badertrom, modell I 5.0 QB med Queen-seng

Slik skapes det med bare noen få trinn en romdeling og et omkleddingsrom som er adskilt fra bodel/soverom. I L-versjonen er det i tillegg integrert et klesskap i full høyde.



Baderomsdøren **1** er en dobbeltdør med tre funksjoner som skiller bodel/soverom og toalettet. Slik dannes det et omkleddingsrom helt uten innsyn. Den uttrekkbare TV-væggen og romdeleren **2** på soverommet gir mulighet for ytterligere romdeling og skaper et helt separat omkleddingsrom.

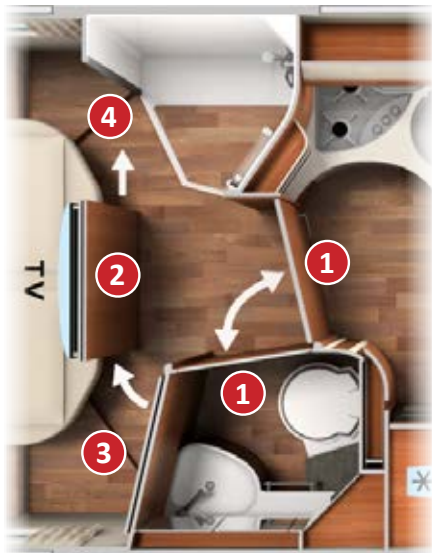

Baderomsdøren **1** med tre funksjoner i lukket tilstand. Dobbelt døren skaper samtidig en romdeling av bodel/soverom og toalettrom. Den uttrekkbare TV-væggen og romdeleren **2** i midtposisjon for avslappet TV-titting. Den svingbare vegg **3** og det uttrekkbare skyveelementet **4** på soverommet gir mulighet for ytterligere romdeling og dermed et helt separat omkleddingsrom.

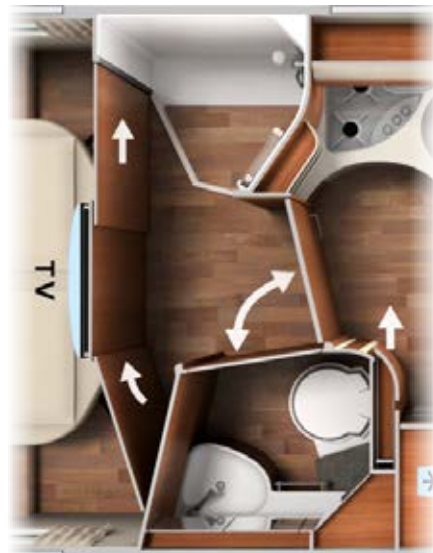

Fullstendig separat omkleddingsrom med god bevegelsesfrihet, valgfritt med lukket toalettrom, romdeling mot bodel/soverom eller begge to samtidig. Midtstilt TV-posisjon på soverommet for behagelig TV-titting.



Komfortabelt badertrom med separat dusjrom og stort omkleddingsrom, takket være en uttrekkbar TV-vegg og romdeler mot soverommet (bildet viser I 5.0 QB)



Uttrekkbar TV-vegg og romdeler for skilling av soverommet



TV-vegg og romdeler i midtstilling for behagelig TV-titting



TV-vegg og romdeler med uttrukket svingdør og skyveelement for fullstendig skille mellom soverom og omkleddingsrom

XL-baderom med omkleddingsrom

XL-baderom – modellene I 5.9 XL LE og I 6.2 XL QB

- + Skyvedør i tre, inkludert helfigurspeil
- + Klesskap i full høyde
- + XL-baderom med separat toalettrom, vaskerom og stor runddusj
- + Separat toalettrom med håndklettørker, utvidet fotplass og sidevindu
- + XL-runddusj med vannfast dusjmatte i bodelsgulvdesign, takluke Mini Heki

Omkleddingsrom med stort XL-bad, modell I 5.9 XL LE med langsgående enkeltsenger

Slik skapes det med noen enkle grep og et omkleddingsrom som er adskilt fra bodel/soverom med integrert klesskap i full høyde.

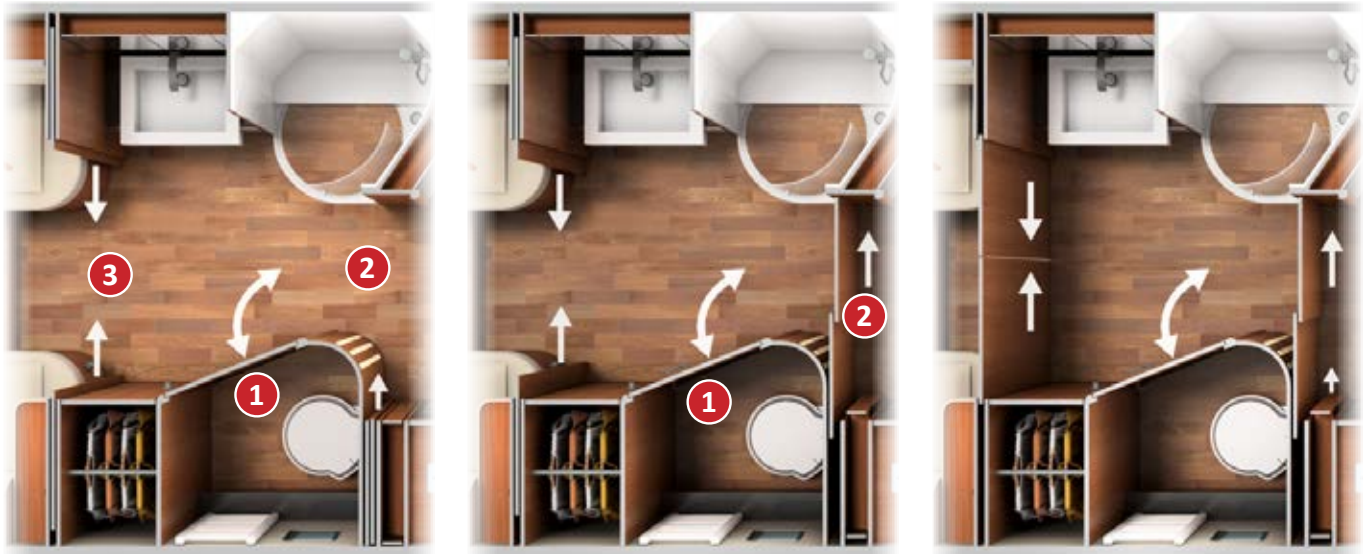

Den massive døren til toalettrommet ① skiller toalettrommet fra resten, mens skyvedøren i tre ② skiller bodel/soverom. De massive skyvedørene i tre ③ på soverommet gir mulighet for ytterligere romdeling og skaper dermed et helt separat omkleddingsrom.

Døren til toalettrommet ① i lukket tilstand. Skyvedøren i tre ② i lukket tilstand, som utgjør en romdeling mot bodel/soverom.

Fullstendig separat omkleddingsrom med god bevegelses plass og integrert, romhøyt klesskap samt stort XL-baderom.



Stort omkleddingsrom med integrert klesskap i full høyde, kan deles av med massive skyvedører i tre



Åpent vaskeområde med designerservant og XL-runddusj med vannfast dusjmatte i samme design som bodelsgulvet (tas lett ut for rengjøring), takluke med plissé



Separat toalettrom med håndkletørker, sidevindu og utvidet fotplass



Praktisk håndklestang i Mini-Heki over dusjen

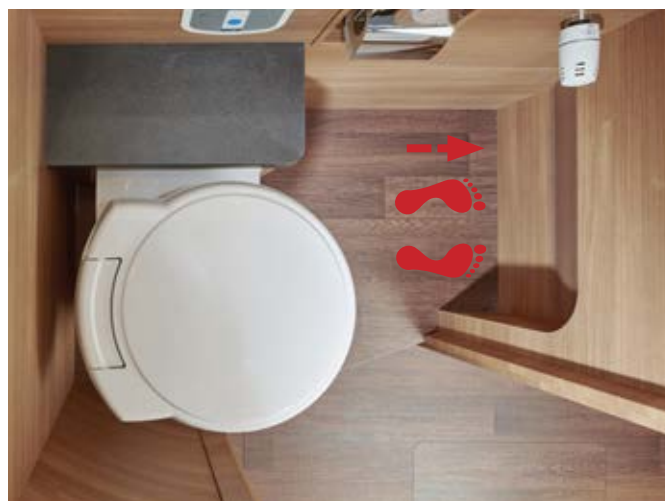

Spesielt komfortabelt for større reisende: fotplassutvidelsen i toalettrommet

Soverommets høydepunkter



Modellene I 4.9 LE, I 4.9 LE L og I 5.9 XL LE

Store langsgående enkeltssenger

- + Ekstra store liggeflater opptil 200 cm lengde med utvidelse av liggeflaten med ekstra madrass og justerbare nakkestøtter
- + Carawinx-madrasssystem – ergonomisk anbefalt, punktbasert underfjæringssystem
- + Klesskap under de langsgående enkeltssengene med hevefunksjon bekvemt tilgjengelig forfra og ovenfra – nedsenket i dobbeltgulvet for stor innvendig høyde
- + Bekvem tilgang via uttrekkbar komfort-innstegstrapp med ekstra oppbevaringsplass
- + 7-soners kaldskummadrass av høy kvalitet med pustende vattert trekk
- + Designhyller i soverom
- + 24" LED-flatskjerm* for TV-skap i soverommet

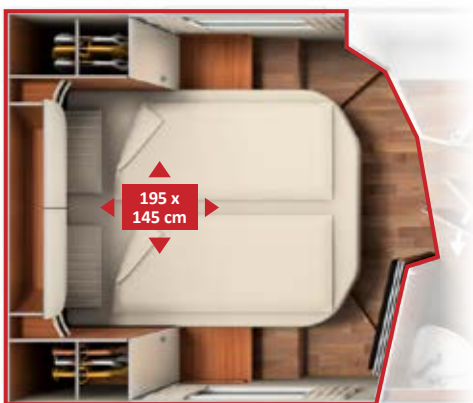

Modellene I 5.0 QB, I 5.0 QB L og I 6.2 XL QB

Stor queen-seng

- + Ekstra stor liggeflate med justerbar nakkestøtte
- + Carawinx-madrasssystem – ergonomisk anbefalt, punktbasert underfjæringssystem
- + To klesskap ved siden av queen sengen
- + To store skuffer i fronten av queen-sengen
- + Unikt: Uttrekkbar TV-vegg og romdeler for deling av badeområdet. TV-vegg i midtstilling eller på passasjersiden for avslappende TV-titting (I 6.2 XL QB: badet kan skilles med massive skyvedører i tre)
- + 7-soners kaldskummadrass av høy kvalitet med pustende vattert trekk



Designhyller i soverommet for modeller med langsgående enkeltssenger

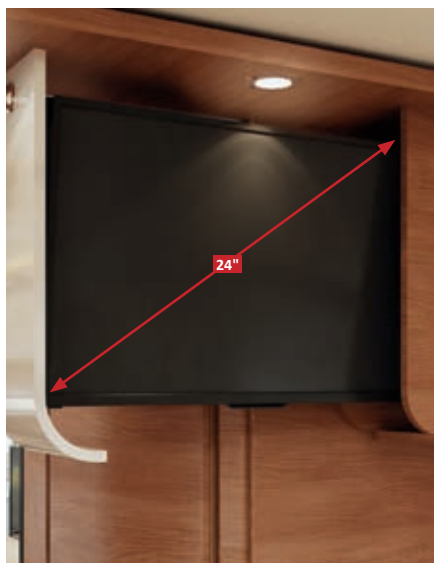

24"-LED-flatskjerm* for TV-skap i soverommet ved modeller med langsgående enkeltssenger

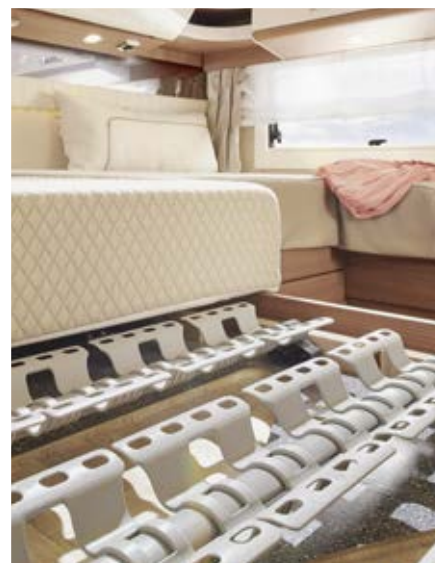

Høykvalitets underfjæringssystem på det ergonomisk anbefalte Carawinx-madrasssystemet



Store langsgående enkeltsenger med uttrekbar komforttrapp (I 4.9 LE, I 4.9 LE L, I 5.9 XL LE)



Store klesskap under langsgående enkeltsenger med tilgang forfra og ovenfra ved hjelp av hevefunksjon

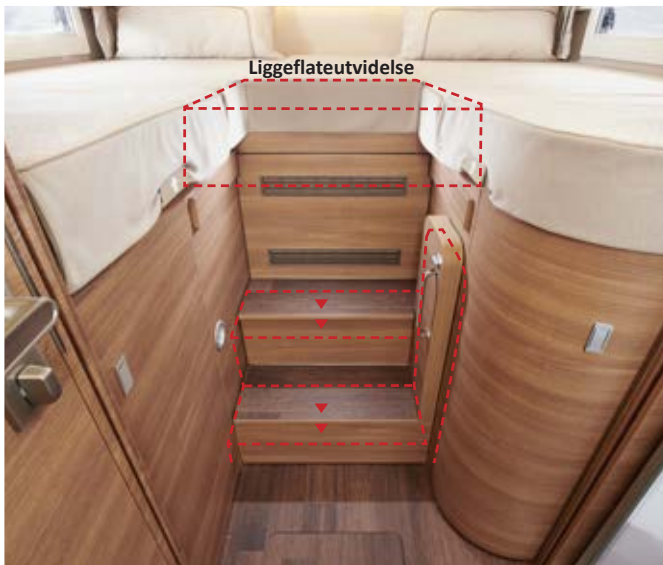

Uttrekkbar komforttrapp på modeller med langsgående enkeltsenger gir bekvemt innsteg i sengen også når det brukes utvidet sengeflate



Ekstra oppbevaringsplass i trappetrinnene til den uttrekkbare komforttrappen på modeller med langsgående enkeltsenger



Stor queen seng (I 5.0 QB, I 5.0 QB L, I 6.2 XL QB)



Stor skuff i fronten av queen-sengen (I 5.0 QB, I 5.0 QB L, I 6.2 XL QB)

Modeller og høydepunkter

chic c-line I 4.9 LE | 4.9 LE superior



AL-KO



Mercedes-Benz
AL-KO

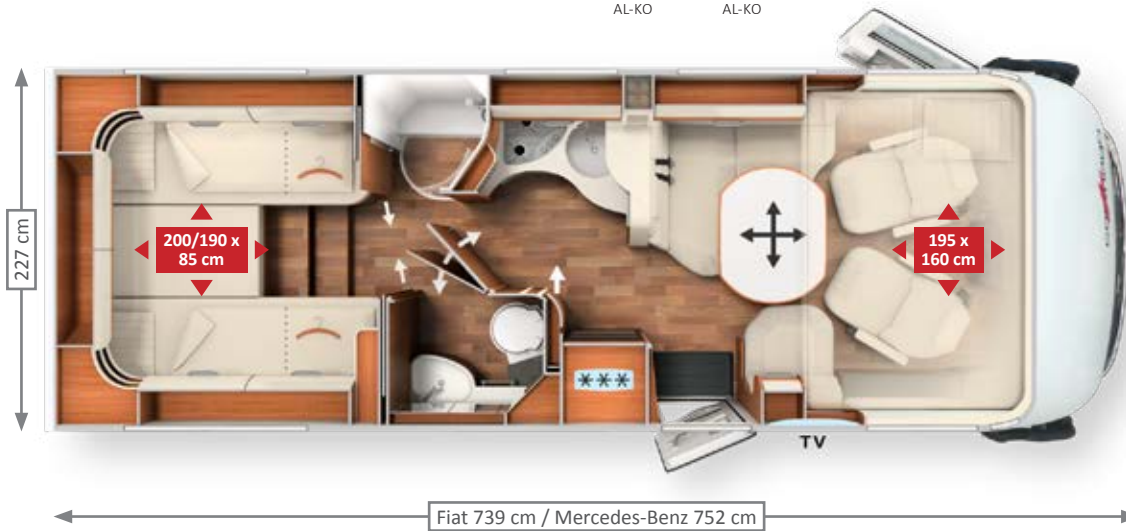

Patentert⁽¹⁾:
Baderomsdør med trippelfunksjon, uttrekkbar komfort-innstegstrapp



chic c-line I 4.9 LE L | 4.9 LE L superior



AL-KO



Mercedes-Benz
AL-KO

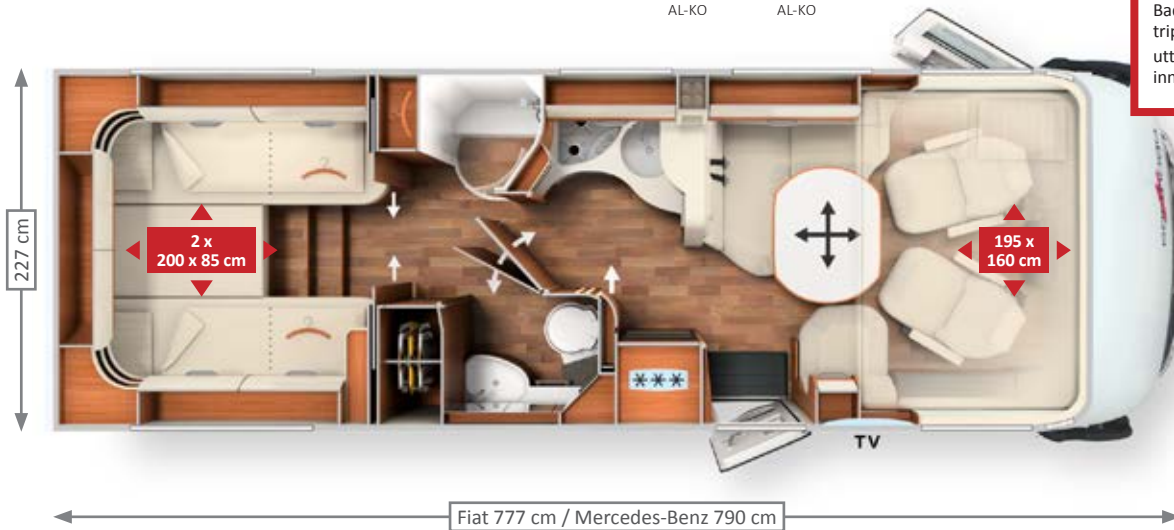

Patentert⁽¹⁾:
Baderomsdør med trippelfunksjon, uttrekkbar komfort-innstegstrapp



chic c-line I 5.0 QB | 5.0 QB superior



AL-KO



Mercedes-Benz
AL-KO

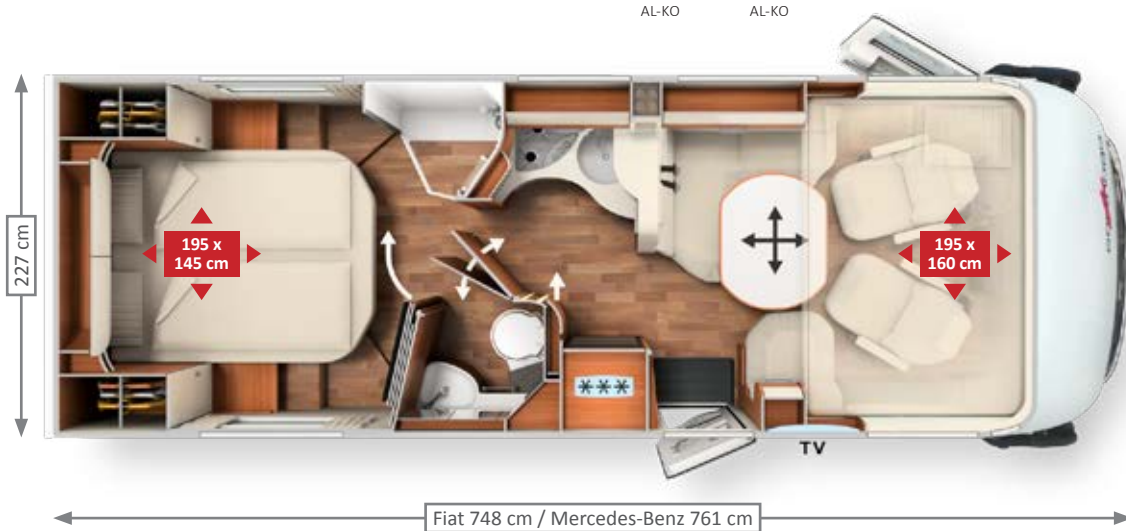

Patentert⁽¹⁾:
Baderomsdør med trippelfunksjon, uttrekkbar TV-vegg og romdeler, pedelec/scootergarasje*



chic c-line

- + L-sittegruppe med bred setebenk og firkantet 360° bodelsbord med kromlister
- + Uttrekkbart skoskap med oppbevaringssystem for inntil fire par sko er integrert i setebenkens sokkel
- + Forhøyet kjøkkenbenk med designer-barskap som visuell romdeling og ekstra arbeidsflate
- + Stort, komfortabelt vinkelkjøkken med buet kjøkkenbenk, apotekerskap integrert i baderomsvegg
- + Komfortabelt baderom med separat dusj
- + Helt separat omkleddingsrom, takket være baderomsdør med trippelfunksjon og massive skyvedører i tre
- + Store langsgående enkeltsenger med uttrekkbar komforttrapp og underliggende klesskap med stor innvendig høyde med fordypning i dobbeltgulvet
- + Design-hyller i soverom, TV-skap med spesielt TV-uttrekksystem i soverom, inkludert tilkoblingssett*
- + Eksklusivt konsept for belysning ved bruk av LED-teknologi med dimmefunksjon. Arbeidslys med mange lyspottter og indirekte ambiebelysning som kan styres uavhengig av arbeidslyset



| Chassis | Kjøreklar vekt | Lastekapasitet* inntil | Seter med 3-punktsbelte | Soveplasser |
|--|---------------------|------------------------|-------------------------|-------------|
| Fiat Ducato AL-KO lavramme 40 heavy | 3 435 kg / 3 445 kg | 1 065 kg / 1 055 kg | 4/5* | 4/5* |
| Mercedes-Benz Sprinter AL-KO lavramme | 3 515 kg / 3 525 kg | 985 kg / 975 kg | 4/5* | 4/5* |

- + L-sittegruppe med bred setebenk og firkantet 360° bodelsbord med kromlister
- + Uttrekkbart skoskap med oppbevaringssystem for inntil fire par sko er integrert i setebenkens sokkel
- + Forhøyet kjøkkenbenk med designer-barskap som visuell romdeling og ekstra arbeidsflate
- + Stort, komfortabelt vinkelkjøkken med buet kjøkkenbenk, apotekerskap integrert i baderomsvegg
- + Komfortabelt baderom med separat dusj
- + Helt separat omkleddingsrom ved hjelp av den doble baderomsdøren med trippelfunksjon og massive skyvedører i tre. Et klesskap i full høyde er integrert i omkleddingsrommet
- + Store langsgående enkeltsenger med uttrekkbar komforttrapp, ekstra klesskap under sengene med stor innvendig høyde med fordypning i dobbeltgulvet
- + Design-hyller i soverom, TV-skap med spesielt TV-uttrekksystem i soverom, inkludert tilkoblingssett*
- + Eksklusivt konsept for belysning ved bruk av LED-teknologi med dimmefunksjon. Arbeidslys med mange lyspottter og indirekte ambiebelysning som kan styres uavhengig av arbeidslyset



| Chassis | Kjøreklar vekt | Lastekapasitet* inntil | Seter med 3-punktsbelte | Soveplasser |
|--|---------------------|------------------------|-------------------------|-------------|
| Fiat Ducato AL-KO lavramme 40 heavy | 3 535 kg / 3 545 kg | 965 kg / 955 kg | 4/5* | 4/5* |
| Mercedes-Benz Sprinter AL-KO lavramme | 3 615 kg / 3 625 kg | 885 kg / 875 kg | 4/5* | 4/5* |

- + L-sittegruppe med bred setebenk og firkantet 360° bodelsbord med kromlister
- + Uttrekkbart skoskap med oppbevaringssystem for inntil fire par sko er integrert i setebenkens sokkel
- + Forhøyet kjøkkenbenk med designer-barskap som visuell romdeling og ekstra arbeidsflate
- + Stort, komfortabelt vinkelkjøkken med buet kjøkkenbenk, apotekerskap integrert i baderomsvegg
- + Komfortabelt baderom med separat dusj
- + Helt separat omkleddingsrom, takket være den doble baderomsdøren med tre funksjoner samt uttrekkbar TV-vegg og romdeler
- + Stor queen-seng med bekvem innstigning, komfortabel liggebredde helt ned i fotområdet, to klesskap ved siden av sengen, to store skuffer i sengefronten
- + Eksklusivt konsept for belysning ved bruk av LED-teknologi med dimmefunksjon. Arbeidslys med mange lyspottter og indirekte ambiebelysning som kan styres uavhengig av arbeidslyset



| Chassis | Kjøreklar vekt | Lastekapasitet* inntil | Seter med 3-punktsbelte | Soveplasser |
|--|---------------------|------------------------|-------------------------|-------------|
| Fiat Ducato AL-KO lavramme 40 heavy | 3 435 kg / 3 445 kg | 1 065 kg / 1 055 kg | 4/5* | 4/5* |
| Mercedes-Benz Sprinter AL-KO lavramme | 3 515 kg / 3 525 kg | 985 kg / 975 kg | 4/5* | 4/5* |

Modeller og høydepunkter

chic c-line I 5.0 QB L | 5.0 QB L superior



AL-KO



Mercedes-Benz
AL-KO



Patentert⁽¹⁾:
Baderomsdør med
trippelfunksjon;
pedelec/
scootergarasje*

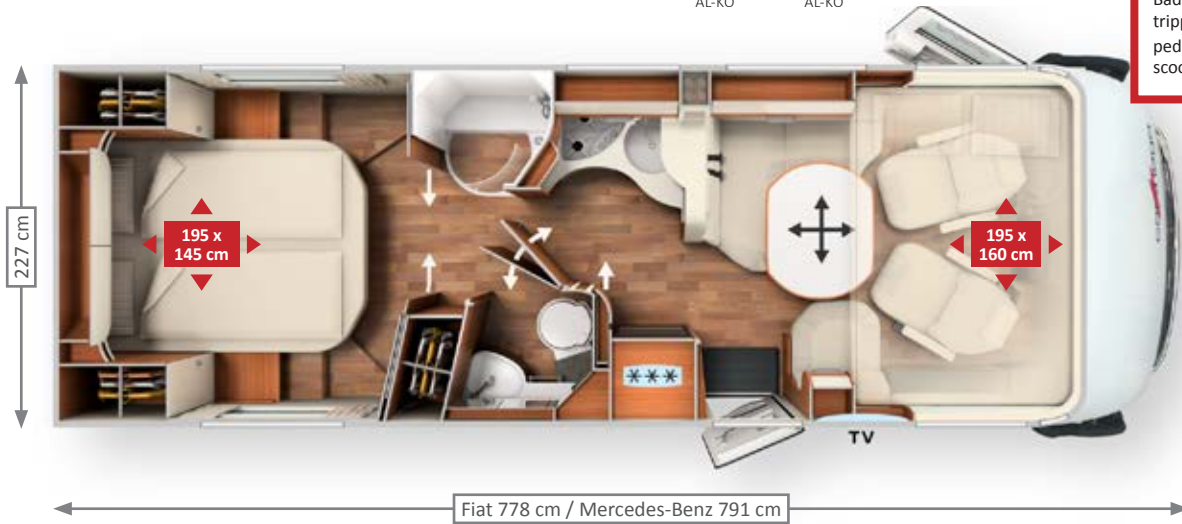

chic c-line

chic c-line I 5.9 XL LE



AL-KO DA



Mercedes-Benz
AL-KO DA



Patentert⁽¹⁾:
Uttrekkbar
komforttrapp



chic c-line I 6.2 XL QB



AL-KO DA



Mercedes-Benz
AL-KO DA



Patentert⁽¹⁾:
pedelec/
scootergarasje*



- + L-sittegruppe med bred setebenk og firkantet 360° bodelsbord med kromlister
- + Uttrekkbart skoskap med oppbevaringssystem for inntil fire par sko er integrert i setebenkens sokkel
- + Forhøyet kjøkkenbenk med designer-barskap som visuell romdeling og ekstra arbeidsflate
- + Stort, komfortabelt vinkelkjøkken med buet kjøkkenbenk, apotekerskap integrert i baderomsvegg
- + Komfortabelt baderom med separat dusj
- + Helt separat omkleddingsrom ved hjelp av den doble baderomsdøren med trippelfunksjon, den uttrekkbare TV-veggen og romdeleren. Klesskap i full høyde er integrert i omkleddingsrommet
- + Stor queen-seng med bekvem innstigning, komfortabel liggebredde helt ned i fotområdet, to klesskap ved siden av sengen, to store skuffer i sengefronten
- + Eksklusivt konsept for belysning ved bruk av LED-teknologi med dimmefunksjon. Arbeidslys med mange lyspottter og indirekte ambiencebelysning som kan styres uavhengig av arbeidslyset



| Chassis | Kjøreklar vekt | Lastekapasitet* inntil | Seter med 3-punktsbelte | Soveplasser |
|--|---------------------|------------------------|-------------------------|-------------|
| Fiat Ducato AL-KO lavramme 40 heavy | 3 535 kg / 3 545 kg | 965 kg / 955 kg | 4/5* | 4/5* |
| Mercedes-Benz Sprinter AL-KO lavramme | 3 615 kg / 3 625 kg | 885 kg / 875 kg | 4/5* | 4/5* |

- + Romslig XL-sittegruppe med lang sidesofa og firkantet 360° bodelsbord med kromlister
- + Elektrisk TV-uttrekksystem for 40" LED-flatskjerm bak ryggstøtten i sidesofaen*
- + Uttrekkbart skoskap med oppbevaringssystem for inntil fire par sko er integrert i setebenkens sokkel
- + Forhøyet kjøkkenbenk med designbarskap som visuell romdeling og ekstra arbeidsflate samt romhøy apotekerskap
- + XL-baderom med separat toalettrom, åpent vaskerom og romslig runddusj. Omkleddingsrommet skilles av ved hjelp av massive skyvedører i tre og har et integrert klesskap i full høyde
- + Toalettrom med håndkjetørker, ekstra utvidet fotplass og sidevindu
- + Store langsgående enkeltsenger med uttrekkbar komforttrapp, klesskap under sengene med stor innvendig høyde med fordypning i dobbeltgulvet
- + Design-hyller i soverom, TV-skap med spesielt TV-uttrekksystem i soverom, inkludert tilkoblingssett*
- + Eksklusivt konsept for belysning ved bruk av LED-teknologi med dimmefunksjon. Arbeidslys med mange lyspottter og indirekte ambiencebelysning som kan styres uavhengig av arbeidslyset



| Chassis | Kjøreklar vekt | Lastekapasitet* inntil | Seter med 3-punktsbelte | Soveplasser |
|---|----------------|------------------------|-------------------------|-------------|
| Fiat Ducato AL-KO lavramme 40 heavy DA | 3 905 kg | 1 595 kg | 4/5* | 4/5* |
| Mercedes-Benz Sprinter AL-KO lavramme DA | 3 985 kg | 1 515 kg | 4/5* | 4/5* |

- + Romslig XL-sittegruppe med lang sidesofa og firkantet 360° bodelsbord med kromlister
- + Elektrisk TV-uttrekksystem for 40" LED-flatskjerm bak ryggstøtten til sidesofaen*
- + Uttrekkbart skoskap med oppbevaringssystem for inntil fire par sko er integrert i setebenkens sokkel
- + Forhøyet kjøkkenbenk med designbarskap som visuell romdeling og ekstra arbeidsflate samt romhøy apotekerskap
- + XL-baderom med separat toalettrom, åpent vaskerom og romslig runddusj. Omkleddingsrommet skilles av ved hjelp av massive skyvedører i tre og har et integrert klesskap i full høyde
- + Toalettrom med håndkjetørker, utvidet fotplass og sidevindu
- + Stor queen-seng med bekvem innstigning, komfortabel liggebredde helt ned i fotområdet, to klesskap ved siden av sengen, to store skuffer i sengefronten
- + Eksklusivt konsept for belysning ved bruk av LED-teknologi med dimmefunksjon. Arbeidslys med mange lyspottter og indirekte ambiencebelysning som kan styres uavhengig av arbeidslyset



| Chassis | Kjøreklar vekt | Lastekapasitet* inntil | Seter med 3-punktsbelte | Soveplasser |
|---|----------------|------------------------|-------------------------|-------------|
| Fiat Ducato AL-KO lavramme 40 heavy DA | 3 925 kg | 1 575 kg | 4/5* | 4/5* |
| Mercedes-Benz Sprinter AL-KO lavramme DA | 4 005 kg | 1 495 kg | 4/5* | 4/5* |

Standard hvit

Bodel og front i hvitt, A-stolpe, front-, side-, hekkskjørt og hjulkasser i sølv-platina (bildet viser Mercedes-Benz Sprinter DA)



Tilvalg silverline

Bodel og front i sølvfarge, A-stolpe, front-, side-, hekkskjørt og hjulkasser i sølv-platina (bildet viser Fiat Ducato)



Tilvalg oppgradert utvendig design med designpakke eksteriør (standard for chic c-line superior)

Design-kjølergrill «superior» inkl. horisontale kromstriper, design-frontbeskyttelse «ekklusive» over frontruten med svart felt, motorpanserde-sign «Liner» for optisk forlengelse av frontruten og 16" aluminiumsfelger (bildet viser chic c-line 5.0 QB i hvitt til venstre og i silverline til høyre)



Designpakke for eksteriør i kombinasjon med det standard hvite utvendige fargekonseptet

Designpakke for eksteriør i kombinasjon med det valgfrie utvendige fargekonseptet silverline



Frontdesign Fiat Ducato



Frontdesign Mercedes-Benz Sprinter



Frontdesign med designpakke for eksteriør (tilvalg) / dekor superior for Fiat Ducato



Hekkesdesign Fiat Ducato

Førerhusdesign

Førerhus Fiat Ducato

Standardversjon med senkeseng og overskap på siden, med interiørvalg skinn sand



Førerhus Mercedes-Benz Sprinter

Tilvalg «Sky Dream Comfort» med overskap hele veien rundt og hjørnehyller i høyglans elfenben, med interiørvalg skinn sand



Lasterom i dobbeltgulvet med god oppbevaringsplass

EASY ENTRY – lettvent innlasting fra utsiden, enkelt å hente ut innenfra



Nyttbar høyde
opptil 70 cm

FØRERSIDE



Rom for gassflasker



Scootergarasje
kan lastes med
inntil
350 kg
nyttelast

Scootergarasje med inntil 120 cm innvendig høyde med dyp nedsenking, tilgang fra begge sider via to store scootergarasjedører på fører- og passasjerside

Laste inn utenfra



Enkel innlasting i oppbevaringsrommet i dobbeltgulvet via stor utvendig luke

Hente ut innenfra



Lettvent uttak av innholdet i oppbevaringsrommet innenfra ved å vippe opp sidesetet på sidebenken i L-sittegruppen med patentbeslag

Flere oppbevaringsrom
i dobbeltgulvet



Oppbevaringsluke med lasterom i dobbeltgulvet (nyttbar høyde 42 cm) i oppvarmet dobbeltgulv

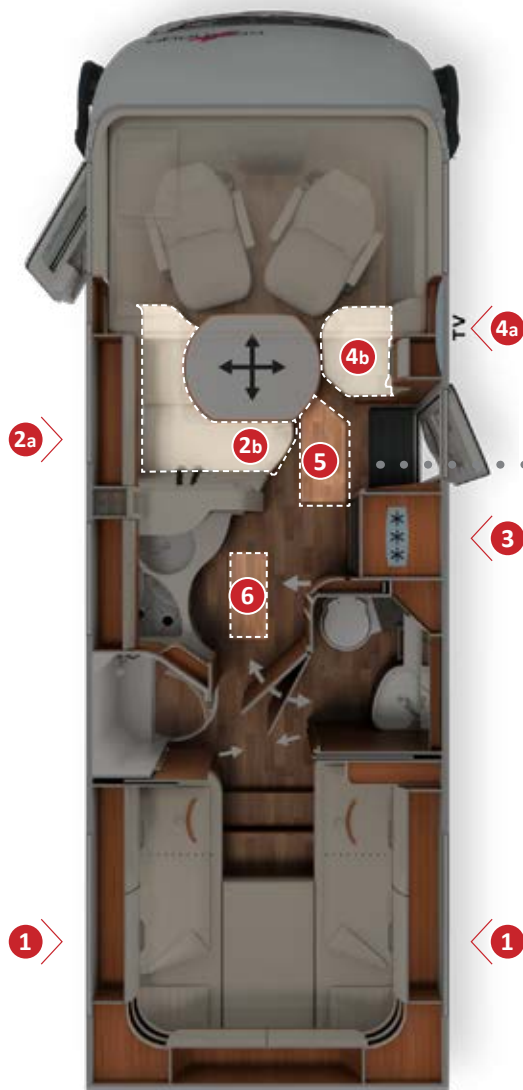

Kvaliteter som innfrir

- + **Dobbeltgulv** med stort oppvarmet oppbevaringsrom, brukshøyde opptil 70 cm
- + **Tilgang utenfra** via flere store luker
- + Komfortabel **tilgang innenfra** via setet i L-sittegruppen og sidebenken* som kan slås opp, samt stor luke i gulvet i bodelen
- + **Stort sentralt lasterom** (innvendig høyde 22 cm), med dypt nedsenket oppbevaringsrom (nyttbar høyde 46 cm), lett å laste via XL-bodelsdøren gjennom stor oppbevaringsluke i bodelsgulvet
- + Hele dobbeltgulvet er oppvarmet med **klimalagringsfunksjon** og gulvvarmeeffekt.



PASSASJERSIDE



Stort, ekstra lasterom i dobbeltgulv med separat utvendig luke



Enkel innlasting i oppbevaringsrommet i dobbeltgulvet via stor utvendig luke

Laste inn utenfra



Stor oppbevaringsluke i bodelsgulvet i entreen: med åpen XL-bodelsdør også lett lastbar fra utsiden



Komfortabel uttak av innholdet via sidebenk som kan slås opp

Hente ut innenfra

Tekniske installasjoner

El-system, vannforsyning, varmelagring og varmeteknikk



Varmelagring og varmeteknikk

Truma Combi 6



Tilvalg: Alde vannbåren varme

(standard på chic c-line XL)



Lasterom i dobbeltgulv

med klimalagringsfunksjon og gulvvarmeeffekt



Kapasitet

170 liter ferskvannstank

140 liter spillvannstank

2 x 80 Ah gel-batterier



Ekstra varmestråling i førerhusområdet

med oppvarmet overflate på dashbordet, som gir redusert kuldeinnstråling gjennom frontruten til førerhus/bodel (med Alde vannbåren sentralvarme gjennom varmekonvektorer)



Varmluftslagring og varmeteknikk Truma Combi 6

med mange varmluftdyser i hele lasterommet i dobbeltgulvet, i bodelen, i scootergarasjen, i førerhuset og i de kuldeømfintlige dørinnstegene



Gassflaskekasse «easy change»

dypt nedsenket for bekvemt bytte av flaskene, begge flasker er enkeltvis tilgjengelige



Batterisentral oppvarmet

med hovedstrømbryter. Standard: 2 x 80 Ah gelbatterier, lett tilgjengelig i utvendig lasterom plassert på passasjersiden, 90 Ah litium-ion-batteri som tilvalg, inkludert battericomputer og separat berøringsskjerm



Elektrosentral

lett tilgjengelig i scootergarasjen

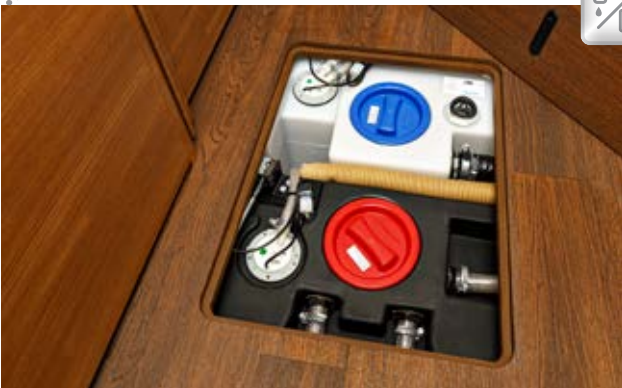
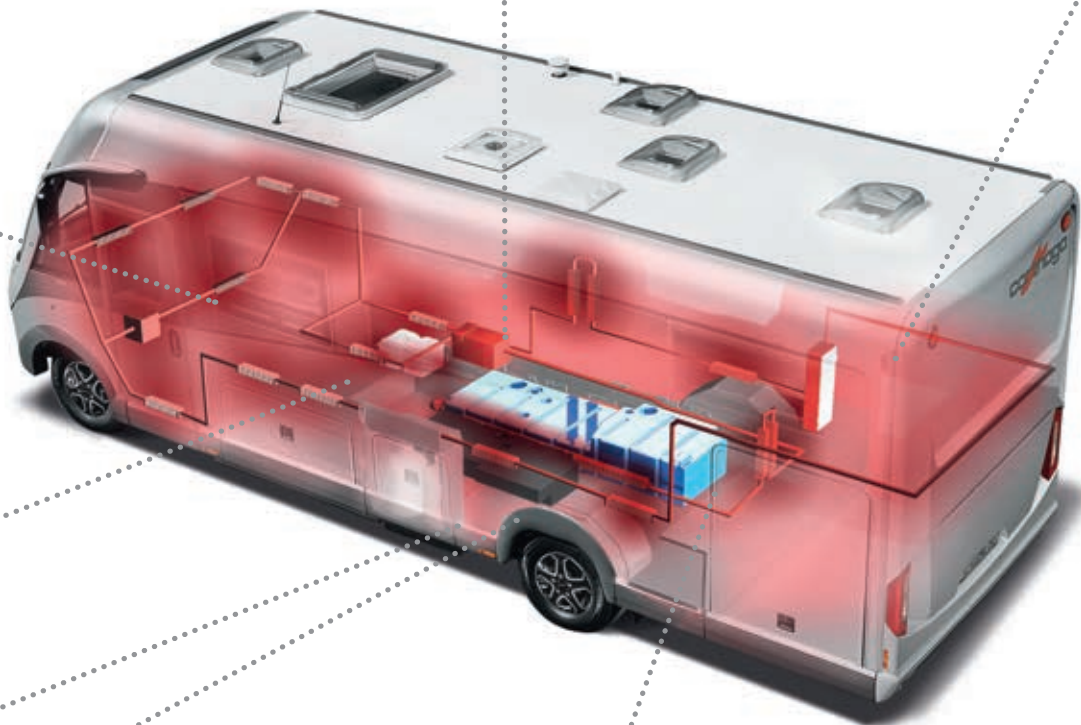

Vanntanker

frosikkert plassert i det oppvarmede dobbeltgulvet



Vannløpsentral

kan også betjenes utenfra gjennom XL-bodelsdøren

Standardutstyr

«Coming Home»-funksjon



Med fjernkontroll i hovednøkkel for samtidig aktivering av sentrallås og utvendig belysning

Buss-speil «Carthago best view»



med stort hoved- og vidvinkelspeil

Førerhus-pilotsete Aguti



med høy sittekomfort, to armlener, og mange justeringsmuligheter

Tilkomst til garasje fra begge sider



Bekvem tilkomst via to store dører på fører- og passasjerside

Utvendige luker og dører



med skjulte hengsler – integrert i plan med karosseriet

XL-bodelsdør «premium two 2.0»



med bredere døråpning (63 cm), dobbel sikkerhetslås, ekstra bredt dørvindu, mørkleggingsgardin og integrert rullegardin med insektnett

Carthago LED-hovedlys



Nær- og fjernlys inkl. LED-kjørellys for perfekt belysning og optimal sikt

Velformet busshekk i glassfiberarmert plast



med separat hekkstøtfanger og baklys med moderne dynamiske LED-blinklys

Eksklusivt belysningskonsept i LED-teknologi



med dimmefunksjon, arbeidslys med mange lysspotter og indirekte ambiencebelysning som kan styres uavhengig av arbeidslyset

360°-bodelsbord



med kromlister, kan dreies med fotpedal og forskyves to veier

Ergonomisk formede seteputer



med flerlags premiumskumkjerne og dekorativ frontside

Carawinx madrasskonsept



med ergonomisk anbefalt, punktelastisk underfjæringsystem, 7-soners-kvalitets-kaldskummadrass og justerbar nakkestøtte



AL-KO EA/DA



Mercedes-Benz

AL-KO EA/DA

chic e-Line

På topp i Carthago Liner-klassen:

Mer komfort, mer frihet, mer uavhengighet

chic e-line imponerer med ren eleganse, både utvendig og innvendig med sitt unike møbeldesign «emotionale» og den enorme høyden inne i bodelen, hele 211 cm. Mesteren i uavhengighet er mer eksklusiv og mer komfortabel enn noen gang tidligere.

Kan leveres på Fiat Ducato og Mercedes-Benz Sprinter AL-KO enkelt- og tandemaksel.



Vektklasse

- + Komfortable planløsninger inntil 4,8 t (Fiat Ducato) / 4,5 t (Mercedes-Benz Sprinter) hhv. 5,5 t (Fiat Ducato DA, Mercedes-Benz Sprinter DA) tillatt totalvekt



AL-KO EA/DA

Mercedes-Benz
AL-KO EA/DA

Chassis

- + Fiat Ducato 40 heavy / Mercedes-Benz Sprinter 414 CDI, AL-KO lavramme spesial Carthago med bredsporet bakaksel 198 cm
- + Standard sikkerhetspakke Fiat Ducato: Kollisjonspute, ABS, ESP, ASR, elektronisk startsperr, Hillholder, Traction Plus, stabilitetskontroll for tilhenger, kollisjonsbremsesystem, start/stopp-automatikk, Cruise Control, sidevindsassistent (enkeltaksel) / standard sikkerhetspakke for Mercedes-Benz Sprinter: Airbag, sidevindsassistent (enkeltaksel), Hill Descent Control, bakkestarthjelp, ABS, ASR, EBV, ESP
- + Carthagos førerhuskonsept
- + Carthago Full-LED-hovedlys (nær- og fjernlys) inkl. LED-kjørellys
- + Elektrisk frontruteplissé med individuelt programmerbar funksjon for skjerming av innsyn og solskjerming



Bo-komfort

- + Eksklusivt møbeldesign «emotionale», to møbelkonsepter etter valg, two-level romkonsept med ekstra stor høyde på 211 cm i bodelen
- + Stor rund sittegruppe med luksus-bodelsbord, bred setebenk og skoskap som kan svinges ut
- + Vinkelkjøkken med uttrekkbar kjøkkenbenk og utvidet arbeidsflate, elektrisk sentrallås for hele kjøkkenseksjonen inkludert skuffeseksjoner, bar- og skoskap, automatisk låsing under kjøring
- + Komfortabelt badertom med separat omkleddingsrom og massiv skyvedør i tre



Oppbevaringsrom

- + Dobbeltgulv med stort, oppvarmet oppbevaringsrom, nyttbar høyde opptil 70 cm



- + Tilgang utenfra via flere store luker, komfortabel tilgang innenfra via setet i den runde sittegruppen, via setebenken som kan slås opp og via stor luke i bodelsgulvet
- + Stort, sentralt gjennomgående lasterom (innvendig høyde 22 cm) med dypt nedsenket oppbevaringsrom (brukshøyde 46 cm), enkel inn- og utlasting, også gjennom bodelsdøren via stor oppbevaringsluke i gulvet i bodelen
- + Scootergarasje med innvendig høyde opptil 132 cm*, lastbar opptil 450 kg



Kapasitet/teknikk

- + 235 l ferskvann, 185 l spillvann
- + 2 x 80 Ah gelbatteri (kan utvides til 3 x 80 Ah)



Klima/oppvarming

- + Alde vannbåren varme
- + Dobbeltgulv med gulvvarmeeffekt
- + Carthagos varmekonsept for førerhuset

Mange chic e-line modeller kan også leveres på Mercedes-Benz Sprinter med AL-KO lav ramme – se modelloversikten og prislisten!



**IVECO
DAILY**

5,6 t / 6,7 t

chic s-plus

Kraftpakken i Carthago Liner-klassen

på Iveco Daily 5,6 t / 6,7 t, bakhjulsdrift med solid trekraft og tvillinghjul

Med sin eksklusive og innovative design, sin ekte eleganse og sin ekstra store høyde på 211 cm i bodelen kan chic s-plus ikke fornekte sitt Liner-gen.

Det robuste basiskjøretøyet Iveco Daily tilbyr ved siden av romslige lastereserver, også på høye tilhengerlaster på opptil 3,5 t. Ekstrem kraftfull er 3,0-l motoren med 470 Nm dreiemoment og opptil 207 hk. Standard førerhusdøren med bekvem tilgang og den originale Iveco Liner-cockpiten gir høyeste komfort, den beste servicevennlighet og et ekstra sikkerhetspluss.



Vektklasse

- + Komfortable planløsninger med inntil 5,8 t eller 6,7 t tillatt totalvekt

**IVECO
DAILY**
5,6t/6,7t

Chassis

- + Iveco Daily, stigeramme med bakhjulsdrift og godt veigrep samt tvillinghjul
- + Store lasteevne, høy tilhengervekt inntil 3,5 t
- + ZF-automatgir med 8 gir som tilvalg
- + Standard sikkerhetspakke Iveco Daily: ESP, ASR, ABS, elektronisk startspærre, Hillholder
- + Carthagos førerhuskonsept
- + Carthago Full-LED-hovedlys (nær- og fjernlys) inkl. LED-kjørellys
- + Elektrisk frontruteplissé med individuelt programmerbar funksjon for skjerming av innsyn og solskjerming
- + XL-bodelsdør «Safetylux» med ekstra sterk og stabil dør, bredere døråpning (63 cm) og stort dørvindu



Bo-komfort

- + Eksklusivt møbeldesign «emotionale», to møbelkonsepter etter valg, two-level romkonsept med ekstra stor høyde på 211 cm i bodelen
- + Stor rund sittegruppe med luksus-bodelsbord og bred setebenk
- + Komfortabelt vinkelkjøkken med uttrekkbar kjøkkenbenk med utvidet arbeidsflate, elektrisk sentrallås for hele kjøkkenseksjonen inkludert skuffeseksjoner, bar- og skoskap med automatisk låsing under kjøring
- + Komfortabelt baderom med separat omkleddingsrom og massiv skyvedør i tre



Oppbevaringsrom

- + Dobbeltgulv med stort, oppvarmet oppbevaringsrom, nyttbar høyde opptil 78 cm
- + Tilgang utenfra via flere store luker, komfortabel tilgang innenfra via setebenken i den runde sittegruppen og via svingbar sidesetebenk
- + Stort, sentralt gjennomgående lasterom (innvendig høyde 20 cm) med oppbevaringsrom (brukshøyde høyde 20 cm), enkel inn- og utlasting gjennom stor, oppstillbar luke i gulvet i bodelen
- + Scootergarasje med innvendig høyde opptil 145 cm*, lastbar opptil 450 kg



Kapasitet/teknikk

- + 235 l ferskvann / 200 l spillvann, tilvalg: keramikktoalett med fast tank
- + 2 x 80 Ah gelbatteri (kan utvides til 4 x 80 Ah)



Klima/oppvarming

- + Alde vannbåren varme
- + Dobbeltgulv med gulvvarmeeffekt
- + Carthagos varmekonsept for førerhuset



chic e-Line XL

med tandemaksel



AL-KO DA



Mercedes-Benz

AL-KO DA



På topp i Carthago Liner-klassen med maksimal lastekapasitet



AL-KO

**IVECO
DAILY**

5,6t/6,7t

Chassis

- + Fiat Ducato 40 heavy DA eller Mercedes-Benz Sprinter 414 CDI DA, AL-KO lav ramme spesial Carthago med bredsporet bakaksel 198 cm og inntil 5,5 t tillatt totalvekt (chic e-lineXL)
- + Iveco Daily, stigeramme med bakhjulsdrift og solid veigrep samt tvillinghjul med inntil 6,7 t tillatt totalvekt (chic s-plus XL)



Bokomfort

- + Romslig rund XL-sittegruppe med lang , uttrekkbar sidesofa med tilgang til det underliggende lagringsrommet
- + XL-baderom med separat toalett, vaskerom og romslig rundduj, romdeling med massive skyvedører i tre mot bodel og soverom som gir et XL-bade- og omkleddingsrom

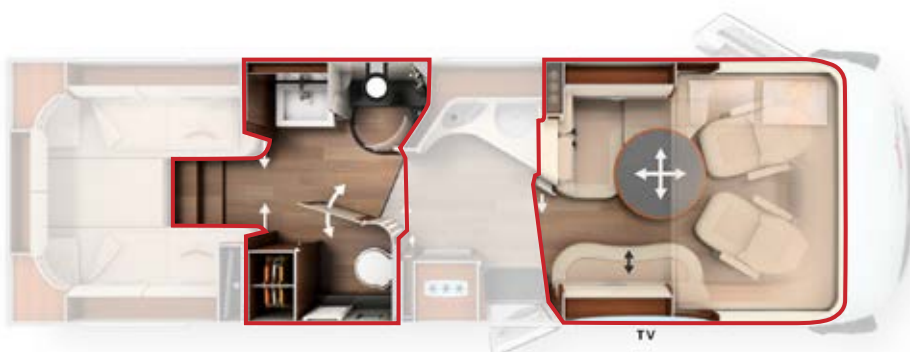

chic s-plus XL

IVECO
DAILY

6,7 t



chic e-line | s-plus



XL-sittegruppe med lang, uttrekkbar sidesofa



XL-baderom med separat toalett



Særlig behagelig for store reisende: utvidet fotplass på toalettet

Standard møbelkonsept linea chiara

Interiørvalg i skinn Macchiato Performance | Bilde viser 161 XL LE





Møbelkonsept linea nobile som tilvalg

Interiørvalg i delskinn Sand Supreme | Bilde viser I 50 LE





Bodelens høydepunkter

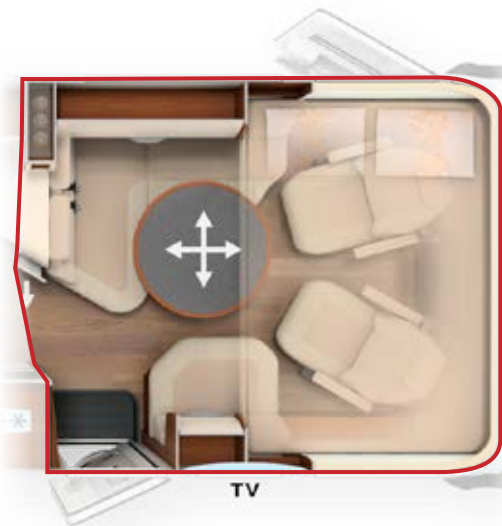

Stor rund sittegruppe med bred sidebenk

- + Luksus-bodelsbord med rundprofil i ekte tre og kromlister
- + TV-uttrekkssystem «Quick up» for 32" LED-flatskjerm* bak ryggstøtten til setebenken
- + Møbelstoff med komfortabel ergonomi i bodelen og skinnflater på siden med Carthago C-merke
- + Two-level romkonsept med ekstra stor høyde på 211 cm i bodelen
- + Overskap med åpne hyller og Carthago C-merke over sittegruppen
- + Utsvingbart skoskap med oppbevaringssystem for inntil fire par sko integrert i setebenkens sokkel, med elektrisk sentrallås i kjøkkenområdet
- + Klassens største senkeseng over førerhuset (195 x 160 cm)**
- + «Sky Dream Comfort» med to store panoramatakvinduer, nedsenket himling og overskap rundt hele førerhuset*
- + Enkel tilgang til oppbevaringsplassen uten å ta bort puter, gjennom sidesetet i sittegruppen med patentbeslag og setebenk som kan svinges opp
- + 5. beltepass*

Modellene I 50 LE og I 51 QB

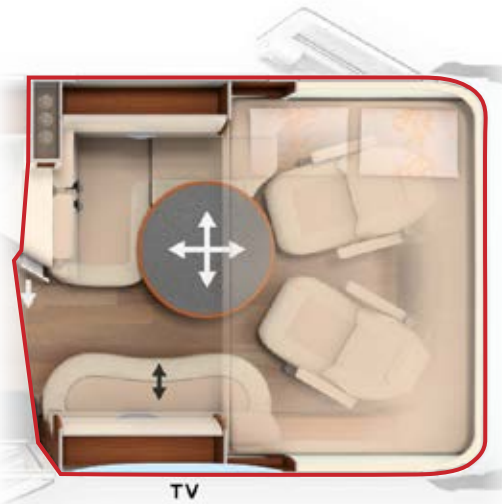

Stor rund XL-sittegruppe med lang sidesofa

- + Luksus-bodelsbord med rundprofil i ekte tre og kromlister
- + Uttrekkbart bodelsbord*
- + TV-uttrekkssystem «Quick up» for 40" LED-flatskjerm* bak ryggstøtten til setebenken
- + med lang sidesofa inkl. uttrekkbar sitte-/liggeflate og tilgang til oppbevaringsrom
- + Møbelstoff med komfortabel ergonomi i bodelen og skinnflater på siden med Carthago C-merke
- + Two-level romkonsept med ekstra stor høyde på 211 cm i bodelen
- + Overskap med åpne hyller og Carthago C-merke over sittegruppen
- + Utsvingbart skoskap med oppbevaringssystem for inntil fire par sko integrert i setebenkens sokkel, med elektrisk sentrallås i kjøkkenområdet
- + Klassens største senkeseng over førerhuset (195 x 160 cm)
- + «Sky Dream Comfort» med to store panoramatakvinduer, nedsenket himling og overskap rundt hele førerhuset*
- + Enkel tilgang til oppbevaringsplassen uten å ta bort puter, gjennom sidesetet i sittegruppen med patentbeslag og setebenk som kan svinges opp
- + 5. beltepass*

Modellene I 61 LE XL og I 64 QB XL



«Sky Dream Comfort»: Omliggende overskap og to store panoramatakvinduer over den runde sittegruppen og førerhuset i stedet for senkeseng (møbelkonsept Linea Chiara, interiørvalg i skinn Macchiato)*



TV-uttrekkssystem bak rygglenet på sidebenken (32" eller 40", modellavhengig)*



Uttrekkbart skoskap for opptil fire par sko integrert i setebenkens sokkel

Kjøkkenets fordeler

Komfortabelt vinkelkjøkken

- + Elegant buet kjøkkenbenk utvidet på siden mot baderomsveggen
- + Apotekerskap integrert i baderomsvegg (romhøyt i XL-modeller)
- + Uttrekkbar kjøkkenbenk som utvidet arbeidsflate med lett tilgjengelig oppbevaringsrom, flaskeholder og to avfallsbøtter
- + Kjøkkenbenk i vertikal bølgeform for visuell avdeling mot bodelen
- + Designbarskap med sett av glass og innvendig belysning
- + Heve-/senkefunksjon for kaffemaskin, nedsenkbar fra overskap*
- + Plate over oppvaskkum kan brukes som ekstra arbeidsflate/skjærebrett
- + Sentrallås for hele kjøkkenseksjonen inkludert skuffeseksjoner, barskap og skoskap for automatisk låsing under kjøring.
- + 3-bluss kokeapparat «Profi-Gourmet» med delt glasslokk, robust rist og glassbunn som lett kan rengjøres
- + 153 l kjøleskap med tosidig døråpning og separat frysescap
- + Design-armatur i metall med uttrekkbart dusjhode



Modellene I 50 LE, I 51 QB, I 61 XL LE og I 64 XL QB



Komfortabelt vinkelkjøkken med elegant buet kjøkkenbenk og eksklusivt designbarskap til seks glass med sentrallås



153 l kjøleskap med tosidig døråpning og separat frysescap



Apotekerskap integrert i baderomsveggen med møbelkonsept Linea Nobile (romhøyt i XL-modeller)



Uttrekkbar kjøkkenbenk med utvidet arbeidsflate, sentrallås, avfallsbeholdere og flaskeholdere



Heve/senkefunksjon for kaffemaskin, inkludert sett med kopper og kapselholder*

* tilvalg

Komfortabelt baderom med omkleddingsrom

Komfortabelt baderom - modellene I 50 LE, I 51 QB

- + Massiv baderomsdør med skjulte hengsler, dørhåndtak i metall og dørlås
- + Trinnløst baderomsgulv
- + Romslig bade- /toalettrom
- + Stort speilskap med hylleinndeling
- + Vaskeservant med underskap, mye oppbevaringsplass og flere hyller
- + Wellness-regndusj med overliggende takluke inkl. rullegardin, ståhøyde under regndusjen 198 cm
- + Dusjromdesign i mørkt granitt-utseende, indirekte belyst hjørnesøyle og dusjvegger i marmordesign med kleskroker
- + Vannfast dusjmatte, kan tas ut for rengjøring
- + Romhøyt klesskap (I 50 LE)

Omkleddingsrom med komfortabelt baderom, modell I 50 LE med langsgående enkeltseger

Slik skapes en romdeling med bare to trinn og et omkleddingsrom som er adskilt fra bodel/soverom med integrert, romhøyt klesskap.

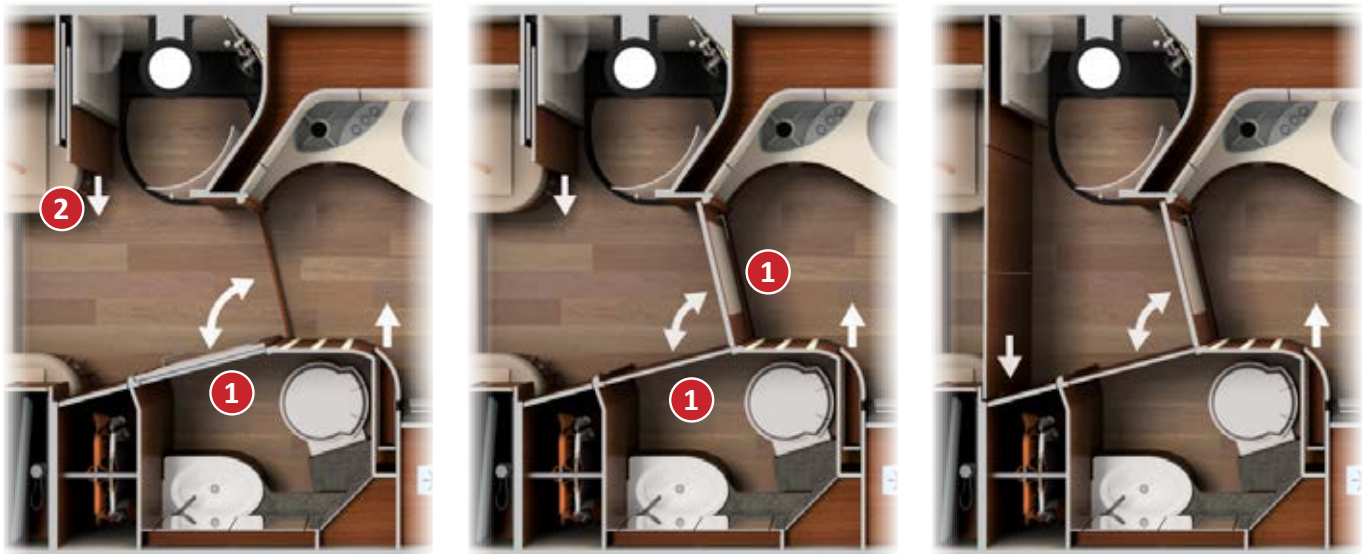

Baderomsdøren ① er en dobbeltdør med tre funksjoner og skiller bodel/soverom og toalettet. Slik dannes det et omkleddingsrom helt uten innsyn. De massive skyvedørene i tre ② på soverommet gir mulighet for ytterligere romdeling og skaper et helt separat omkleddingsrom.

Baderomsdøren ① med tre funksjoner i lukket tilstand. Dobbeltøren skiller samtidig bodel/soverom og toalettrommet.

Fullstendig separat omkleddingsrom med god bevegelses plass og integrert, romhøyt klesskap. Valgfritt brukt til et helt lukket toalettrom, romdeling fra bodel/soverom eller begge samtidig.



Fullstendig separat omkleddingsrom med stor bevegelsesfrihet og romslig komfortabelt baderom

Omkledningsrom med komfortabelt badertrom, modell I 51 QB med Queen-seng

Slik oppstår en romdeling på bare noen få trinn og et omkleddingsrom som er adskilt fra bodel/soverom.

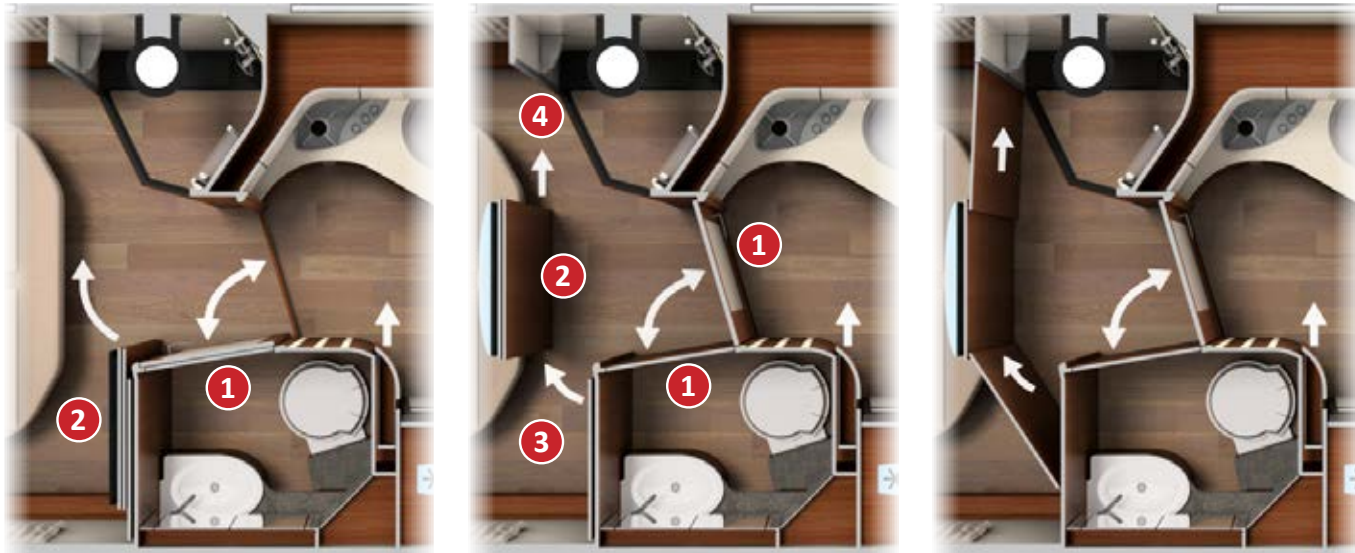

Baderomsdøren **1** er en dobbeltdør med tre funksjoner som skiller bodel/soverom og toalettet. Slik dannes det et omkleddingsrom helt uten innsyn. Den uttrekbare TV-veggen og romdeleren **2** på soverommet gir mulighet for ytterligere romdeling og skaper et helt separat omkleddingsrom.

Baderomsdøren **1** med tre funksjoner i lukket tilstand. Dobbeltøren skaper samtidig en romdeling av bodel/soverom og toalettrom. Den uttrekbare TV-veggen og romdeleren **2** i midtposisjon for avslappet TV-titting. Den svingbare veggen **3** og det uttrekbare skyveelementet **4** på soverommet gir mulighet for ytterligere romdeling og dermed et helt separat omkleddingsrom.

Fullstendig separat omkleddingsrom med god bevegelsesfrihet, valgfritt med lukket toalettrom, romdeling mot bodel/soverom eller begge samtidig. Midtstilt TV-posisjon på soverommet for behagelig TV-titting.



Wellness-regndusj med takluke over, dusjhjørnesøyle med mørkt granittutseende, indirekte belyst hjørnesøyle og dusjvegger i marmordesign med kleskroker



Stort vaske- og toalettrom med stort speilskap og skap under vaskeservant med masse oppbevaringsplass

XL-baderom med omkleddingsrom

XL-baderom – modellene I 61 XL LE og I 64 XL QB

- + XL-baderom med separat toalett, vaskerom og stor runddusj
- + Romslig speilskap og skap under vaskeservant
- + Separat toalettrom med håndklettørker, utvidet fotplass, sidevindu og Mini Heki-takluke
- + XL-runddusj med vannfast dusjmatte i samme design som bodelsgulvet (tas lett ut for rengjøring)
- + Dusjromdesign i mørkt granitt-utseende, indirekte belyst hjørnesøyle og dusjvegger i marmordesign med kleskroker
- + Høyt klesskap
- + Skyvedør i tre, inkludert helfigurspeil
- + Additiv varmtvanns-gulvvarme: Ekstra varmekonvektorer i dobbeltgulvet i badeseksjonen

Omkleddingsrom med stort XL-bad, modell I 61 XL LE med langsgående enkeltsenger

Slik skapes en romdeling med bare noen få trinn og et omkleddingsrom som er adskilt fra bodel/soverom med integrert, høyt klesskap.



Den massive døren til toalettrommet ① skiller toalettrommet fra resten, mens skyvedøren i tre ② skiller bodel/soverom. De massive skyvedørene i tre ③ på soverommet gir mulighet for ytterligere romdeling og skaper dermed et helt separat omkleddingsrom.

Døren til toalettrommet ① i lukket tilstand, skyvedøren i tre ② i lukket tilstand, som utgjør en romdeling mot bodel/soverom.

Fullstendig separat omkleddingsrom med god bevegelses plass og integrert, høyt klesskap samt stort XL-baderom.



Fullstendig separat omkleddingsrom med stor bevegelsesfrihet og romslig XL-baderom



Åpent vaskeområde med designerservant og XL-runddusj med dusjkar og dusjhjørnesøyle i mørkt granittutseende, dusjvegger i marmordesign med klesknagger



Separat toalettrom med praktisk håndklettørker og sidevindu



Luksuriøs wellness-regndusj, ståhøyde 198 cm



Spesielt komfortabelt for store reisende: fotplassutvidelsen i toalettrommet

Soverommets høydepunkter



Langsgående enkeltsenger med justerbare hodedeler

- + Carawinx-madrasssystem – ergonomisk anbefalt, punktbasert underfjæringssystem
- + Klesskap under langsgående enkeltsenger lett vint tilgjengelig forfra og ovenfra med hevefunksjonen – stor innvendig høyde med fordypning i dobbeltgulvet
- + Romhøyt klesskap
- + Bakveggdesign med skintrukket flate og stort speil
- + Soveromshimling i høylans-elfenben, integrert i møbeldesignet, med indirekte ambiencebelysning og fire LED-spotter
- + TV-skap som standard, ekstra langt TV-uttrekkssystem*
- + 7-soners kaldskummadrass av høy kvalitet med pustende vattert trekk

Modellene I 50 LE og I 61 XL LE

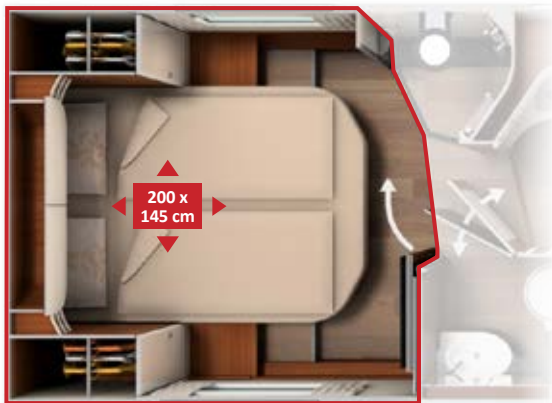

Queen-seng i kingsize-format 200 cm med justerbare hodedeler

- + Carawinx-madrasssystem – ergonomisk anbefalt, punktbasert underfjæringssystem
- + To klesskap ved siden av Queen sengen
- + To store skuffer på fronten av Queen-sengen
- + Romhøyt klesskap (I 64 XL Suite)
- + Enestående uttrekkbar TV-vegg og romdeler som skiller baderommet med TV-holder, mulighet for å se på TV i to vinkler (I 64 XL QB: badet kan skilles med solide skyvedører i tre)
- + Bakveggdesign med skintrukket flate og stort speil
- + Soveromshimling i høylans-elfenben, integrert i møbeldesignet, med indirekte ambiencebelysning og fire LED-spotter
- + 7-soners kaldskummadrass av høy kvalitet med pustende vattert trekk

Modellene I 51 QB og I 64 XL QB

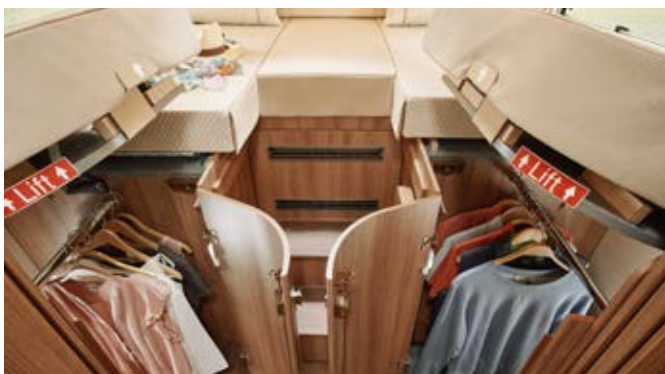

Klesskapet er lett tilgjengelige forfra og ovenfra ved hjelp av hevefunksjon



To skuffer på Queen-sengens front



Overskap rundt hele rommet samt hjørnehylle byr på mye oppbevaringsplass



TV-skap er standard i modeller med langsgående enkeltsenger, ekstra langt TV-uttrekkssystem som strekker seg ut i midtgangen*



Store langsgående enkeltsenger med uttrekbar komfortabel innstegstrapp (I 50 LE, I 61 XL LE)



Stor Queen-seng i kingsize-format (I 51 QB, I 64 XL QB)



Uttrekbar TV-vegg og romdeler for skilling av soverommet



TV-vegg og romdeler i midtstilling for behagelig TV-titting



TV-vegg og romdeler med uttrukket svingdør og skyveelement for fullstendig skille mellom soverom og omklingsrom

Modeller og høydepunkter

chic e-line I 50 LE



AL-KO EA/DA



Mercedes-Benz
AL-KO EA/DA

| chic s-plus I 50 LE

IVECO
DAILY

5,6 t / 6,7 t

Patentert⁽¹⁾:
Baderomsdør med
trippelfunksjon,
uttrekbar kom-
fort-innstegstrapp

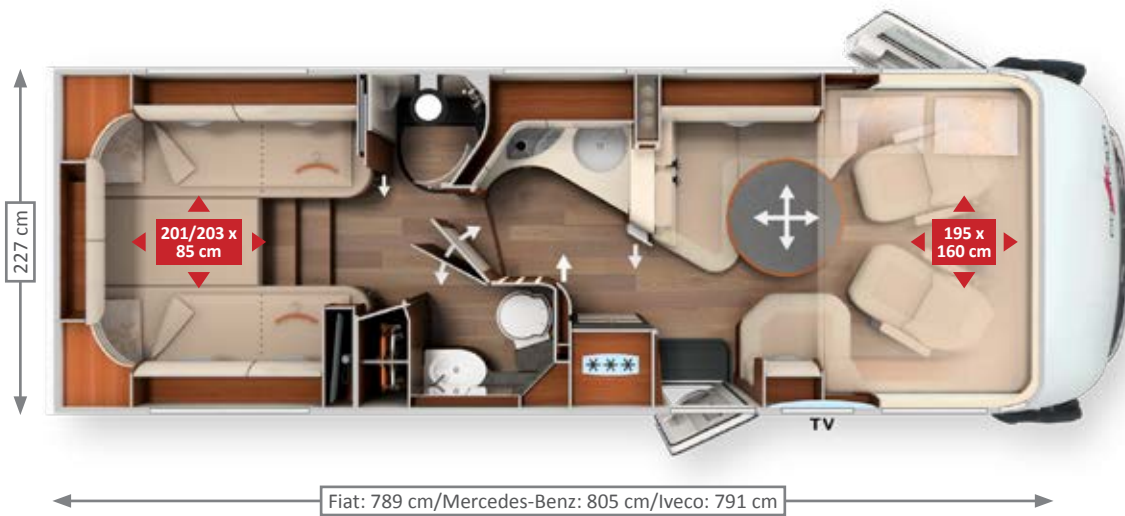

chic e-line I 51 QB



AL-KO EA/DA



Mercedes-Benz
AL-KO EA/DA

Patentert⁽¹⁾:
Baderomsdør med
trippelfunksjon:
Uttrekkbar TV-vegg
og romdeler,
Pedelec/scooterga-
rasje*

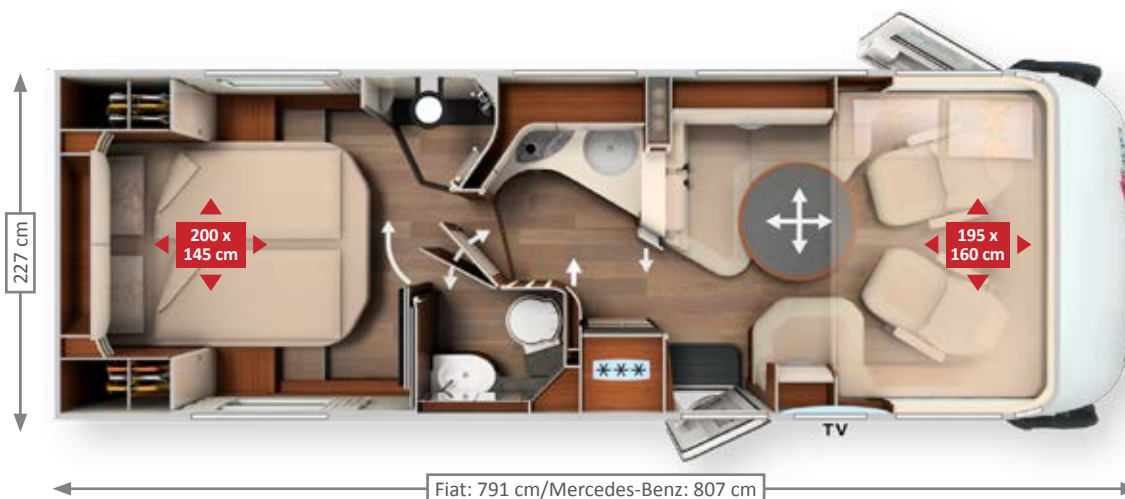

- + Stor rund sittegruppe med luksus-bodelsbord og bred setebenk
- + Stort, komfortabelt vinkelkjøkken med buet kjøkkenbenk
- + Apotekerskap integrert i baderomsveggen
- + Helt separat omkleddingsrom takket være baderomsdør med trippelfunksjon og massiv skyvedør i tre
- + Høyt klesskap integrert i omkleddingsrommet
- + Store langsgående enkeltsenger med uttrekkbar komforttrapp
- + Klesskap under sengene, stor innvendig høyde ved fordykning i dobbeltgulvet
- + TV-skap på soverommet, med ekstra langt TV-uttrekkssystem for 24" LED-flatskjerm*
- + Mercedes-Benz EA: «Sky Dream Comfort» i stedet for senkeseng over førerhuset



| Chassis | Kjøreklar vekt | Lastekapasitet* inntil | Seter med 3-punktsbelte | Soveplasser |
|--|---------------------|------------------------|-------------------------|----------------------|
| Fiat Ducato AL-KO lavramme 40 heavy EA/DA | 3 800 kg / 3 965 kg | 1 000 kg / 1 535 kg | 4/5* | 4/5* |
| Mercedes-Benz Sprinter AL-KO lavramme EA/DA | 3 880 kg / 4 045 kg | 620 kg / 1 455 kg | 3 (EA), 4/5* (DA) | 2/3* (EA), 4/5* (DA) |
| Iveco Daily 5,6 t | 4 195 kg | 2 215 kg | 4/5* | 4/5* |

- + Stor rund sittegruppe med luksus-bodelsbord og bred setebenk
- + Stort, komfortabelt vinkelkjøkken med buet kjøkkenbenk
- + Apotekerskap integrert i baderomsveggen
- + Helt separat omkleddingsrom takket være baderomsdør med trippelfunksjon samt uttrekkbar TV-vegg og romdeler
- + Ekstra stor queen-seng i king size-format på 200 cm, komfortabel liggebredde helt ned i fotområdet
- + To klesskap ved siden av Queen-sengen
- + To store skuffer på fronten av Queen-sengen
- + Mercedes-Benz EA: «Sky Dream Comfort» i stedet for senkeseng over førerhuset



| Chassis | Kjøreklar vekt | Lastekapasitet* inntil | Seter med 3-punktsbelte | Soveplasser |
|--|---------------------|------------------------|-------------------------|----------------------|
| Fiat Ducato AL-KO lavramme 40 heavy EA/DA | 3 800 kg / 3 965 kg | 1 000 kg / 1 535 kg | 4/5* | 4/5* |
| Mercedes-Benz Sprinter AL-KO lavramme EA/DA | 3 880 kg / 4 045 kg | 620 kg / 1 455 kg | 3 (EA), 4/5* (DA) | 2/3* (EA), 4/5* (DA) |

Modeller og høydepunkter

chic e-line I 61 XL LE



AL-KO DA



Mercedes-Benz
AL-KO DA

chic s-plus I 61 XL LE

IVECO
DAILY

6,7 t

Patentert⁽¹⁾:
Uttrekkbar komfort-
trapp

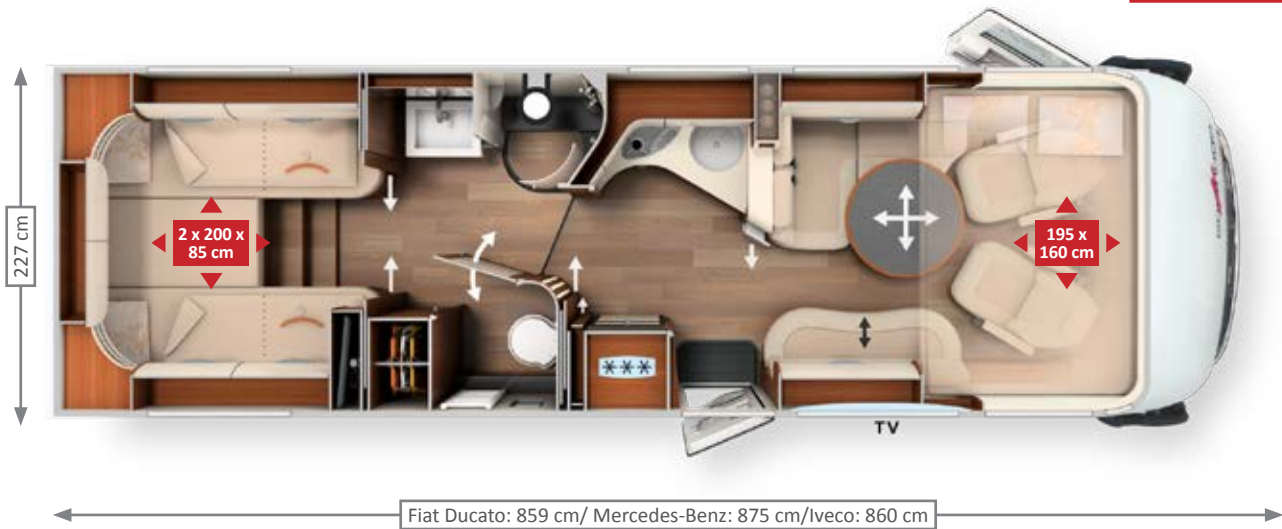

chic e-line I 64 XL QB



AL-KO DA



Mercedes-Benz
AL-KO DA

chic s-plus I 64 XL QB

IVECO
DAILY

6,7 t

Patentert⁽¹⁾:
Pedelec/
scootergarasje*



- + Stor rund XL-sittegruppe med lang sidesofa, elektrisk TV-uttrekksystem for 40" LED-flatskjerm* bak ryggstøtten
- + Stort, komfortabelt vinkelkjøkken med buet kjøkkenbenk
- + Romhøyt apotekerskap integrert i baderomsveggen
- + XL-baderom, åpent vaskeområde, romslig runddusj, separat toalettrom med sidevindu, håndklettørker og utvidet fotplass, romhøyt kleskap
- + Helt separat omkleddingsrom, takket være solid dør til toalettrom og skyvedør i tre
- + Store langsgående enkeltsenger med uttrekkbar komforttrapp
- + Ekstra kleskap under langsgående enkeltsenger med stor innvendig høyde ved fordypning inn i dobbeltgulvet
- + TV-skap på soverommet, med ekstra langt TV-uttrekksystem for 24" LED-flatskjerm*

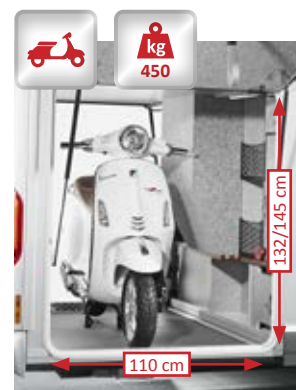

| Chassis | Kjøreklar vekt | Lastekapasitet* inntil | Seter med 3-punktsbelte | Soveplasser |
|--|----------------|------------------------|-------------------------|-------------|
| Fiat Ducato AL-KO lavramme 40 heavy DA | 4 165 kg | 1 335 kg | 4/5* | 4/5* |
| Mercedes-Benz Sprinter AL-KO lavramme 40 heavy DA | 4 245 kg | 1 255 kg | 4/5* | 4/5* |
| Iveco Daily 6,7 t | 4 635 kg | 2 065 kg | 4/5* | 4/5* |

- + Stor rund XL-sittegruppe med lang sidesofa, elektrisk TV-uttrekksystem for 40" LED-flatskjerm* bak ryggstøtten
- + Stort, komfortabelt vinkelkjøkken med buet kjøkkenbenk
- + Romhøyt apotekerskap integrert i baderomsveggen
- + XL-baderom, åpent vaskeområde, romslig runddusj, separat toalettrom med sidevindu, håndklettørker og utvidet fotplass, romhøyt kleskap
- + Helt separat omkleddingsrom, takket være solid dør til toalettrom og skyvedør i tre
- + Ekstra stor Queen-seng i kingsize-format på 200 cm, komfortabel liggebredde helt ned til fotområdet
- + To kleskap ved siden av Queen-sengen
- + To store skuffer i sengefronten



| Chassis | Kjøreklar vekt | Lastekapasitet* inntil | Seter med 3-punktsbelte | Soveplasser |
|--|----------------|------------------------|-------------------------|-------------|
| Fiat Ducato AL-KO lavramme 40 heavy DA | 4 215 kg | 1 285 kg | 4/5* | 4/5* |
| Mercedes-Benz Sprinter AL-KO lavramme 40 heavy DA | 4 295 kg | 1 205 kg | 4/5* | 4/5* |
| Iveco Daily 6,7 t | 4 705 kg | 1 995 kg | 4/5* | 4/5* |

Eksteriør



AL-KO EA/DA



Mercedes-Benz
AL-KO EA/DA

IVECO
DAILY

5,6 t / 6,7 t

Standard hvit

Bodel hvit, front hvit, A-stolpe, front-, side-, hekkskjørt og hjulkasser sølv-platina

Tilvalg silverline

Bodel sølv, front sølv, A-stolpe, front-, side-, hekkskjørt og hjulkasser sølv-platina

chic e-line på Fiat Ducato



chic e-line på Mercedes-Benz Sprinter



chic s-plus på Iveco Daily



Frontdesign Fiat Ducato
(chic e-line)



Frontdesign Mercedes-Benz Sprinter
(chic e-line)



Frontdesign Iveco Daily
(chic s-plus)

Produsenten tar forbehold om avvik i fargesammensetningen eller i enkelte fargetoner, avvik i materialenes beskaffenhet samt endringer av leveringsomfanget. Dette gjelder også fargeavvik på basiskjøretøyer, i den utstrekning disse skyldes endringer foretatt av produsenten av basiskjøretøyet.

Førerhusdesign

Førerhus Fiat Ducato, chic e-line

Tilvalget «Sky Dream Comfort» med overskap rundt hele rommet over førerhuset og sittegruppen, med interiørvalget skinn i Sand Performance



Førerhus Mercedes-Benz Sprinter, chic e-line

Standardversjon med senkeseng og overskap på siden*, med interiørvalget skinn i Sand Performance



Førerhus Iveco Daily, chic s-plus

Standardversjon med senkeseng og overskap på siden i interiørvalget skinn i Elfenbein



* avhengig av modell

Lasterom i dobbeltgulvet med god oppbevaringsplass

EASY ENTRY – lettvent innlasting fra utsiden, enkelt å hente ut innenfra



Nyttbar høyde
opptil 78 cm

FØRERSIDE



Rom for gassflasker



Scootergarasje
kan lastes med
inntil
450 kg
nyttelast

Scootergarasje med stor innvendig høyde med dyp nedsenking, tilgang fra begge sider via to store scootergarasjedører på fører- og passasjerside



Enkel innlasting i oppbevaringsrommet i dobbeltgulvet via stor utvendig luke



Lettvent uttak av innholdet i oppbevaringsrommet innenfra ved å vippe opp sidesetet på sidebenken i den runde sittegruppen med patentbeslag

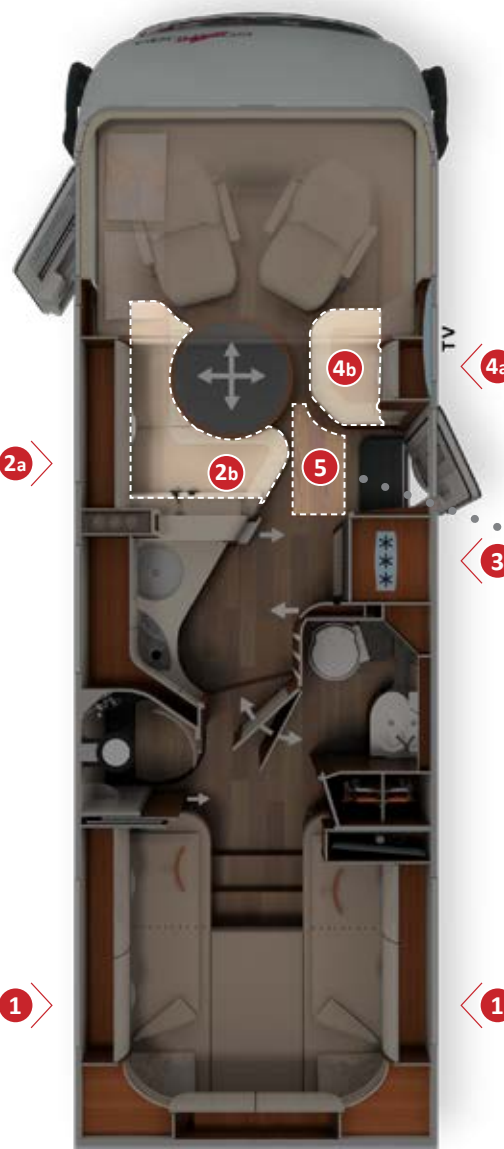

Kvaliteter som innfrir

- + **Lasterom i dobbeltgolv** med stort, oppvarmet oppbevaringsrom, brukshøyde høyde opptil 70 cm (chic e-line) eller 78 cm (chic s-plus)
- + **Tilgang utenfra** via flere store luker
- + Komfortabel **tilgang innenfra** via setet i den runde sittegruppe og via setebenk som kan slås opp, samt stor luke i bodelsgulv
- + **Stort, sentralt gjennomgående lasterom** (innvendig høyde inntil 22 cm chic e-line / 20 cm chic s-plus) med dypt nedsenket oppbevaringsrom (nyttbar høyde inntil 46 cm chic e-line / 20 cm chic s-plus), bekvem innlasting også via XL-bodelsdøren gjennom stor luke i bodelsgulvet
- + Hele oppbevaringsrommet under dobbeltgulvet er oppvarmet med **klimalagringsfunksjon** og gulvvarmeeffekt

PASSASJERSIDE

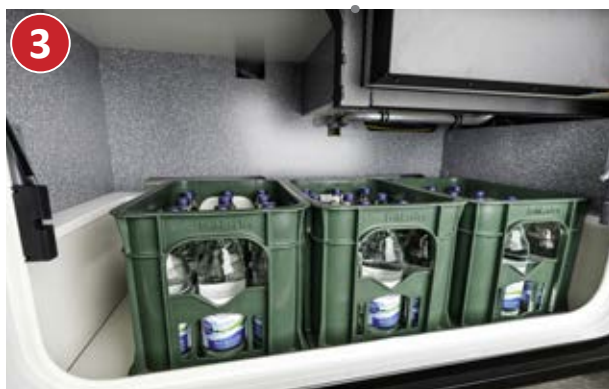

Stort, ekstra lasterom i dobbeltgolv med separat utvendig luke*



Enkel innlasting i oppbevaringsrommet i dobbeltgulvet via stor utvendig luke

Laste inn utenfra



Stor luke i bodelsgulvet i entreen: med åpen XL-bodelsdør også lett lastbar fra utsiden



Komfortabel uttak av innholdet via sidebenk som kan slås opp

Hente ut innenfra

Tekniske installasjoner

El-system, vannforsyning, varmelagring og varmeteknikk



Alde vannbåren varme



Dobbeltgulv

med klimalagringsfunksjon og gulvvarmeeffekt



Kapasitet

235 liter ferskvannstank
185 l / 200 l spillvannstank
2 x 80 Ah gelbatteri
(kan utvides til 3 x 80 Ah)
Tilvalg: keramiktoalett med fast tank



Ekstra varmeutstråling i førerhuset

med varmekonvektorer, dermed reduksjon av kuldeutstrålingen mot førerhus-/bodelsområdet

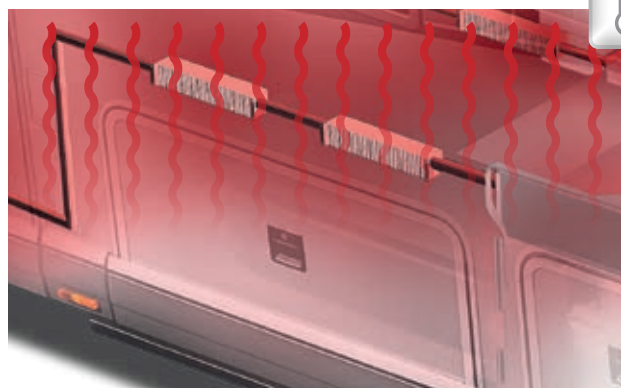

Aluminium med veggvarmeeffekt

på veggens innside: Både varmelager og veggvarme med 1 000 ganger bedre varmeledning enn vanlige innvendige vegger i tre



Alde vannbåren varme

med mange konvektorer over hele dobbeltgulvet med klimalagring, i bodelen, scootergarasjen, førerhuset og de kuldefølsomme dørrinnstegene. Varmebooster under førerretset



Batterisentral

2 x 80 Ah gelbatterier i oppvarmet dobbeltgulv og hovedstrømbyter. Fiat enkeltaksel: Batterisentral nedsenket i varmeregulert oppbevaringsrom i dobbeltgulvet på passasjerside, som tilvalg 90 Ah litium-ion-batteri inkludert battericomputer og separat berøringsskjerm



Elektrosentral

lett tilgjengelig i scootergarasjen

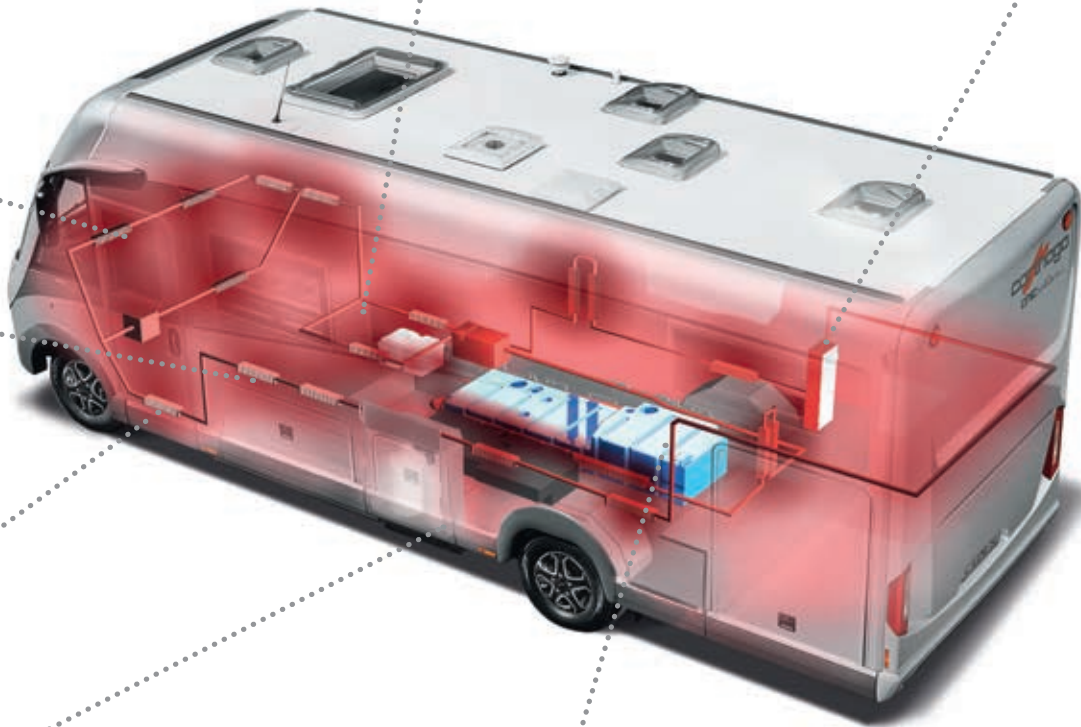

Gassflaskekasse «easy change»

dypt nedsenket, enhåndsbetjening av luken, bekvemt bytte av flaskene som er enkeltvis tilgjengelige



Vannløpssentral

og vanntanker frostsikret under dobbeltgulvet – kan også betjenes utenfra gjennom XL-bodelsdøren

Standardutstyr

«Coming Home»-funksjon



Med fjernkontroll i hovednøkkel for samtidig aktivering av sentrallås og utvendig belysning

Buss-speil «Carthago best view»



med stort hoved- og vidvinkelspeil

Motgående buss-vindusviskeranlegg



med forstørret viske- og synsfelt (chic s-plus)

Førerhusdør



med dobbel sikkerhetslås, elektrisk vindusheis og lavt dørinnsteg

Carthago full-LED-hovedlys



med nær- og fjernlys inkl. kjørellys med LED-lysleder – kjør uten å bli sliten, også i skumring og om natten med optimal belysning av kjørebanelen.

Velformet busshekk i glassfiberarmert plast



med separat hekkstøtfanger og baklys med moderne dynamiske LED-blinklys

XL-bodelsdør «Safetylux»



med ekstra sterk og stabil dør, bredere døråpning på 63 cm og stort dørvindu, dobbel sikkerhetslås, tre ytterst stabile stålhengsler, integrert mørkleggingsplissé og rullegardin med insektnett

Elektrisk plisségardin i frontrute



med individuelt programmerbar funksjon for skjerming av innsyn og solskjerming

Ambientebelysning



med trinnløs dimmefunksjon (stemningsbelysning)

Elektrisk sentrallås

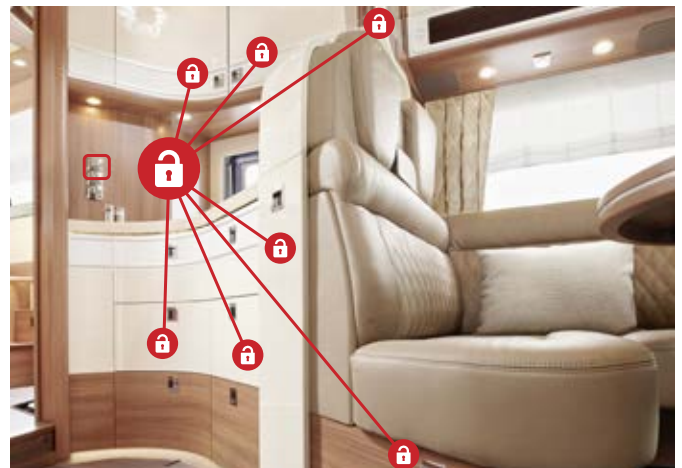

i kjøkkenseksjonen, inkludert barskap og skoskap

Komfortabelt baderom eller XL-bad



med moderne regndusj og ståhøyde på 198 cm samt en ekstra hånddusj*

Carawinx madrasskonsept



med ergonomisk anbefalt, punktelastisk underfjæringsystem, 7-soners kaldskummadrass av høy kvalitet og justerbare hodedeler

* avhengig av modell



**IVECO
DAILY**

AL-KO EA/DA

5,6 t / 6,7 t

Liner-for-two

new generation

Rund salonggruppe i bakre del med elektrisk recliner

Enestående 4-roms-konsept

Den setter standarden for bobiler med salong bak: Fremme er det nedsenkable langsgående enkeltssenger med romslige, gjennomgående liggeflater, bak er det en eksklusiv rund salonggruppe. Mellom disse et ekstra bredt kjøkken med elegant buet kjøkkenbenk og et komfortabelt badrom. Se nærmere på de enestående detaljene i liner-for-two!

Kan leveres på Fiat Ducato AL-KO enkeltaksel/tandemaksel og Iveco Daily 5,6 t / 6,7 t



Vektklasse

- + Modell 53: Fiat Ducato AL-KO enkeltaksel med opptil 4,8 t eller Iveco Daily med opptil 5,8 t tillatt totalvekt
- + Modell 53 L: Fiat Ducato AL-KO tandemaksel med opptil 5,5 t eller Iveco Daily med opptil 6,7 t tillatt totalvekt



AL-KO EA/DA

**IVECO
DAILY**

5,6 t / 6,7 t

Chassis

- + Standard sikkerhetspakke Fiat Ducato: Kollisjonspute, ABS, ESP, ASR, elektronisk startspærre, Hillholder, Tracti-on Plus, Hill Descent Control, start/stopp-automatikk, Cruise Control, stabilitetskontroll for tilhenger, kollisjonsbremsesystem, sidevindsassistent (enkeltsaksel)
- + Standard sikkerhetspakke for Iveco Daily: ESP, ABS, elektronisk startspærre, ASR, bakkeholder
- + Carthagos førerhuskonsept
- + Carthago Full-LED-hovedlys (nær- og fjernlys) inkl. LED-kjørellys
- + XL-bodelsdør «Safetylux» med ekstra kraftig og stabil dør, bredere døråpning (63 cm) og stort vindu



Bokomfort

- + Rund salonggruppe i bakre del, enestående 4-roms-konsept
- + Tilvalg: Recliner og 40" flatskjerm med elektrisk uttrekk
- + Stort, buet kjøkken med elegant kjøkkenbenk i vertikal bølgeform for visuell romoppdeling, med matskap og motgående skyvedør
- + Komfortabelt badrom med separat omkleddingsrom, klesskap i full høyde
- + Elektrisk nedsenkbar senkeseng med langsgående enkeltssenger og gjennomgående liggeflate på opptil 200 cm
- + Alt dette finnes i en bobil med en kjøretøylengde fra kun 7,83 m



Oppbevaringsrom

- + Lasterom i dobbeltgulv med stort, oppvarmet oppbevaringsrom, nyttbar høyde opptil 57 cm
- + Stort, sentralt gjennomgående lasterom (innvendig høyde opptil 36 cm) med stor kjeller i dobbeltgulvet (nyttbar høyde opptil 36 cm) som kan lastes bekvemt via stor luke i bodelsgulvet, ekstra dypt utvendig lasterom i dobbeltgulv (høyde 63 cm, bredde 110 cm)
- + Pedelec-/scootergarasje, innvendig høyde opptil 114 cm (modell 53), ekstra stor scootergarasje med innvendig høyde opptil 145 cm (modell 53 L), lastbar opptil 450 kg*



Kapasitet/teknikk

- + 210 l ferskvann, 155l spillvann
- + 2 x 80 Ah gelbatteri (kan utvides til 3 x 80 Ah)



Klima/oppvarming

- + Alde vannbåren varme, ekte vannbåren gulvvarme i sittegruppeområdet
- + Dobbeltgulv med gulvvarmeeffekt
- + Carthagos varmekonsept for førerhuset



Standard møbelkonsept siena bicolor

Interiørvalg skinn i elfenbensfarge | Bilde viser l 53 L





Bodelens høydepunkter

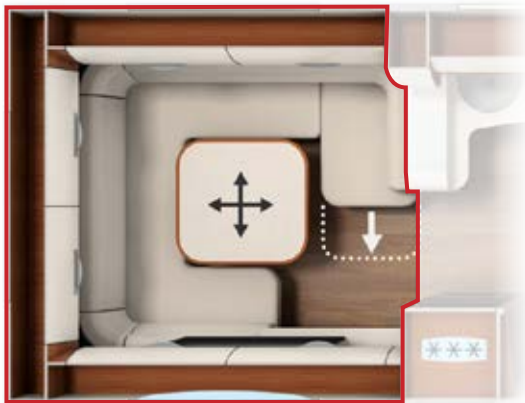

TV

Modell I 53

Stor rund salonggruppe

- + Møbelkonsept Siena bicolor med møbeldekor sommerkastanje og overskapfronter med bicolor-utseende i høyglanset elfenbensfarge
- + Den store runde salonggruppen i bakre del gir mye plass og en enestående bekvem TV-posisjon for to personer
- + Stort luksus-bodelsbord med eksklusiv profil i ekte tre, kan forskyves i to retninger
- + Tosidige, elegante hjørnehyller i bakre del
- + Tre store panoramavinduer rundt salonggruppen
- + Panoramatakluke Heki III over rund salonggruppe
- + Elektrisk utkjørbar recliner til TV-titting*
- + 40-tommers LED-flatskjerm inkl. elektrisk uttrekkssystem*
- + Eksklusivt bodelsidebord med USB- og 230 V-stikkontakt, to skuffer og stor skapdør
- + Garderobe med speil og tre Carthago-kleskroker i entreen
- + Ekstra vannbåren gulvvarme: ytterligere varmekonvektorer i dobbeltgulvet i området ved rund sittegruppe



TV

Modell I 53 L

Stor rund salonggruppe med ekstra oppbevaringsplass bak

- + Møbelkonsept Siena bicolor med møbeldekor sommerkastanje og overskapfronter med bicolor-utseende i høyglanset elfenbensfarge
- + Den store runde salonggruppen i bakre del gir mye plass og en enestående bekvem TV-posisjon for to personer
- + Stort luksus-bodelsbord med eksklusiv profil i ekte tre, kan forskyves i to retninger
- + Avlastningsplass bak den runde salonggruppen i bakre del med to skap, lett tilgjengelig via luker på førersiden, med USB- og 230 V-stikkontakter
- + Barskap i glass med innvendig belysning, uttrekk for vinflasker (reol på passasjerside)
- + Tre store panoramavinduer rundt salonggruppen
- + Panoramatakluke Heki III over rund salonggruppe
- + Elektrisk utkjørbar recliner til TV-titting*
- + 40-tommers LED-flatskjerm inkl. elektrisk uttrekkssystem*
- + Eksklusivt bodelsidebord med USB- og 230 V-stikkontakt, to skuffer og stor skapdør
- + Garderobe med speil og tre Carthago-kleskroker i entreen
- + Ekstra vannbåren gulvvarme: ytterligere varmekonvektorer i dobbeltgulvet i området ved rund sittegruppe



Elektrisk utkjørbar recliner* med automatisk tilpasning av ryggstøttevinkelen



En andre Heki III over den runde salonggruppen, 3./4. seteplass under kjøring og hodestøtter til avslapning i rund salonggruppe*

Kjøkkenets fordeler



Stort, buet kjøkken

- + Stor buet kjøkkenbenk med Corian-dryppkant
- + 3-bluss kokeapparat «Profi Gourmet» med glasslokk, robust støpejernsrist og glassbunn som lett kan rengjøres
- + Opphøyd kjøkkenbenk i vertikal bølgeform som romdeler med stort matskap og motgående skyvedør
- + Seks store skuffer
- + To separate avfallsbeholdere integrert i kjøkkenbenken
- + Elektrisk sentrallås i kjøkkenseksjonen, inkludert kjøkkenbenk, skoskap og overskap.
- + Overforliggende 153 l kjøleskap med tosidig døråpning og separat frysescap
- + Apotekerskap integrert i badersvegg
- + Deksel over oppvaskkum som ekstra oppbevaringsplass
- + Kaffekapselmaskin med uttrekkssystem* i overskap

Modellene I 53 og I 53 L



Stort, buet kjøkken med opphøyd kjøkkenbenk i vertikal bølgeform



Kaffekapselmaskin inkl. uttrekkssystem*



Forhøyet kjøkkenbenk med stort matskap og tverrgående skyvedør



Det uttrekkbare matskapet fungerer samtidig som en utvidelse av kjøkkenbenken

* tilvalg

Komfortabelt baderom med omkleddingsrom

Komfortabelt baderom - modellene I 53, I 53 L

- + Komfort-baderom med separat dusjrom
- + Stort baderom med vaskeservant og underskap, skittentøykurv og stort speilskap
- + Wellness-regndusj med tidsriktig design i mørk granitt-utseende, indirekte belyst hjørnesøyle og dusjvegger med marmordesign inkl. kleskroker, vannbestandig dusjmatte i samme design som bodelsgulvet
- + Baderomsdør i høyglanset elfenbensfarge med horisontalt integrerte krominnlegg
- + Romhøyt klesskap med to klesstenger og en hylle i omkleddingsrommet, med skapdør i høyglanset elfenbensfarge med horisontalt integrerte krominnlegg
- + 2 store sidebord med flere, store skuffer

Omkleddingsrom med komfortabelt baderom, modell I 53 med elektrisk senkbare, langsgående enkeltsenger

Slik skapes en romdeling med bare to trinn og et omkleddingsrom som er adskilt fra bodel/soverom med integrert, høyt klesskap.

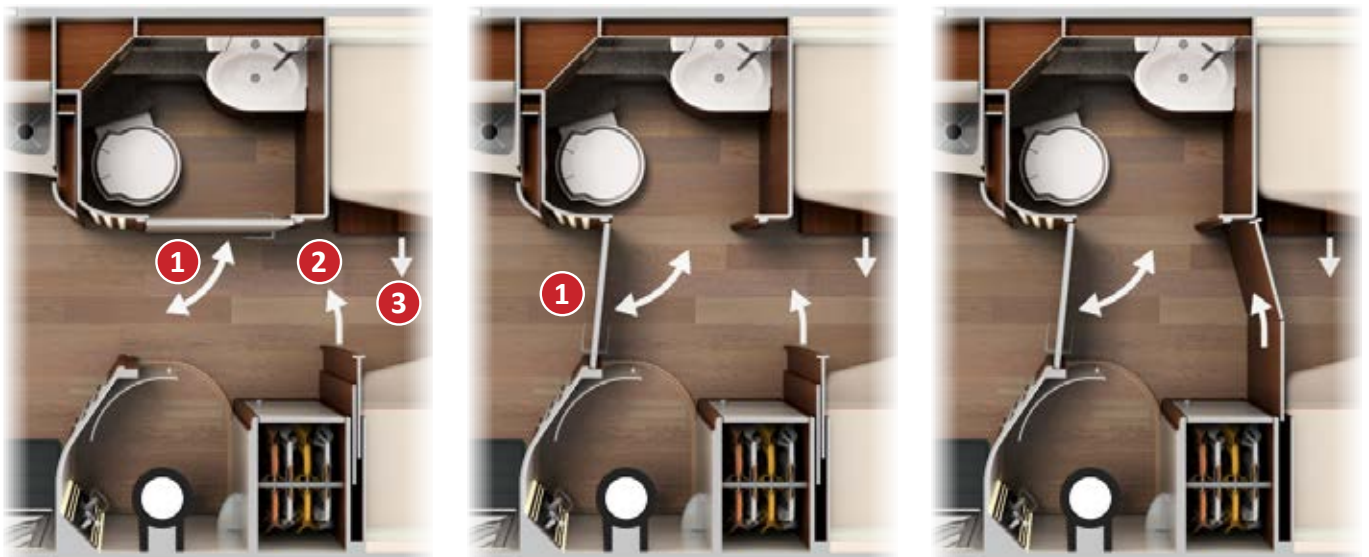

Badedøren **1** fungerer også som romdeling mellom bodel og soverom, og skaper samtidig et privat omkleddingsrom. Den massive skyvedøren i tre **2** på soverommet gir mulighet for ytterligere romdeling og dermed et fullstendig adskilt omkleddingsrom. Skyvedøren i tre **3** under de langsgående enkeltsengene fungerer som isolasjon mot kulde fra førerhuset.

Baderomsdøren **1** i lukket tilstand skaper en romdeling mellom bodel og soverom.

Fullstendig separat omkleddingsrom med god bevegelsesplass og integrert, høyt klesskap.



Komfortabelt baderom med separat wellness-regndusj



Klesskap i full høyde med to klesstenger og en hylle for individuell inndeling



Baderomsdør i høyglanset elfenbensfarge med horisontalt integrerte krominnlegg

Soverommets høydepunkter



Elektrisk senkbare langsgående enkeltsenger

- + Store sengemål og gjennomgående liggeflate
- + Carawinx-madrasssystem – ergonomisk anbefalt, punktbasert underfjæringssystem
- + Sengen kan senkes til et nivå som gir bekvem tilgang med den uttrekkbare innstegstrappen og gir ekstra stor sittehøyde og frihøyde for hodet
- + To sidevinduer på soverommet, Mini Heiki-takluke over sengetrappen
- + 7-soners kaldskummadrass av høy kvalitet med pustende vattert trekk
- + Skyvedører under senkesengen for isolasjon mot kuldeinnslag fra førerhuset

Modellene I 53 og I 53 L



Elektrisk nedsenkbare langsgående enkeltsenger med uttrekkbar trapp og skyvedører som isolasjon mot kulde



De senkbare langsgående enkeltsengene er integrert i bodelen på en flott måte

Kontor- og TV-stuepakke*



Svingbart fører sete, uttrekkbar bordplate, ekstra USB- og 230 V-stikkontakter samt en høydejusterbar TV-holder inkl. 24" LED-flatskjerm, gjør førerhuset til en perfekt mobil arbeidsplass på reisen eller til kommersiell bruk

* tilvalg

Modeller og høydepunkter

liner-for-two I 53



Patentert⁽¹⁾:
Pedelec/scooter-
garasje



liner-for-two I 53 L



- + Enestående planløsning med eksklusiv rund salonggruppe i bakre del og innovativ 4-romsinndeling på bare 7,83 m eller 7,85 m lengde
- + Elektrisk senkbare langsgående enkeltsenger med romslige sengemål og gjennomgående liggeflate
- + Komfortabelt badertom med separat wellness-regndusj
- + Helt separat omkleddingsrom takket være badertomsdør og solid skyvedør i tre
- + Klesskap i full høyde med to klesstenger og en hylle integrert i omkleddingsrommet
- + Garderobe med speil og tre Carthago-kleskroker i entreen
- + Patentert pedelec-/scootergarasje (modell på Fiat, inkludert hjulbrønn på passasjersiden), innvendig høyde 114 cm (maksimal styrehøyde pedelec/scooter passasjerside), garasjehøyde utenom hjulbrønnen 93,5 cm (Fiat) eller 105,5 cm (Iveco), kan lastes med inntil 450 kg (modell 53 Fiat: 350 kg)

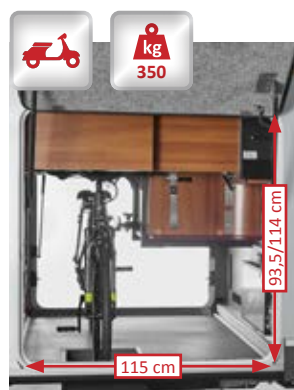

Fiat Ducato



Iveco Daily

| Chassis | Kjøreklar vekt | Lastekapasitet* inntil | Seter med 3-punktsbelte | Soveplasser |
|--|----------------|------------------------|-------------------------|-------------|
| Fiat Ducato AL-KO lavramme 40 heavy | 3 805 kg | 995 kg | 2/4* | 2/4* |
| Iveco Daily 5,6 t | 4 235 kg | 1 565 kg | 2/4* | 2/4* |

- + Ekstra stor romfølelse i rund salonggruppe i bakre del med ekstra oppbevaringsplass og glassvitrineskap
- + Elektrisk senkbare langsgående enkeltsenger med romslige sengemål og gjennomgående liggeflate
- + Komfortabelt badertom med separat wellness-regndusj
- + Helt separat omkleddingsrom takket være badertomsdør og solid skyvedør i tre
- + Klesskap i full høyde med to klesstenger og en hylle integrert i omkleddingsrommet
- + Garderobe med speil og tre Carthago-kleskroker i entreen
- + Ekstra stor scootergarasje, innvendig høyde 128 cm (Fiat) eller 145 cm (Iveco), scootergarasjen kan lastes med inntil 450 kg

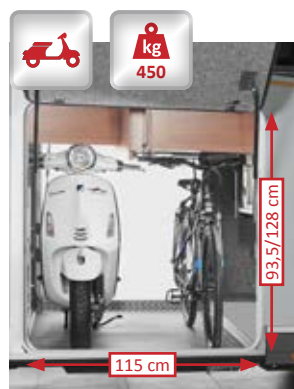

Fiat Ducato

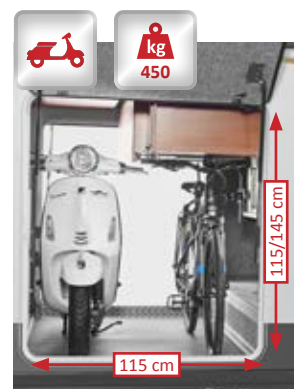

Iveco Daily

| Chassis | Kjøreklar vekt | Lastekapasitet* inntil | Seter med 3-punktsbelte | Soveplasser |
|---|----------------|------------------------|-------------------------|-------------|
| Fiat Ducato AL-KO lavramme 40 heavy DA | 4 185 kg | 1 315 kg | 2/4* | 2/4* |
| Iveco Daily 6,7 t | 4 625 kg | 2 075 kg | 2/4* | 2/4* |

Standard hvit

Bodel og front i hvitt, A-stolpe, front-, side-, hekkskjørt og hjulkasser i sølv-platina (bildet viser en Fiat Ducato)



Tilvalg silverline

Bodel og front i sølv, A-stolpe, front-, side-, hekkskjørt og hjulkasser i sølv-platina (bildet viser en Iveco Daily 5,6 t)



Frontdesign Fiat Ducato

Frontdesign Iveco Daily

Hekksdesign Fiat Ducato

Hekksdesign Iveco Daily

Førerhusdesign

Førerhusdesign for Fiat Ducato

med interiørvalget skinn i Sand



Førerhusdesign for Iveco Daily

med interiørvalget elfenbensfarget skinn



Lasterom i dobbeltgulvet med god oppbevaringsplass

EASY ENTRY – lettvent innlasting fra utsiden, enkelt å hente ut innenfra



Nyttbar høyde
opptil 57 cm

FØRERSIDE



Rom for gassflasker



Enkel innlasting i oppbevaringsrommet i dobbeltgulvet via stor utvendig luke



Svært stort gjennomgående oppbevaringsrom, innlasting gjennom to utvendige luker.



Også tilgjengelig gjennom stor luke i dobbeltgulvet i omkleddingsrommet

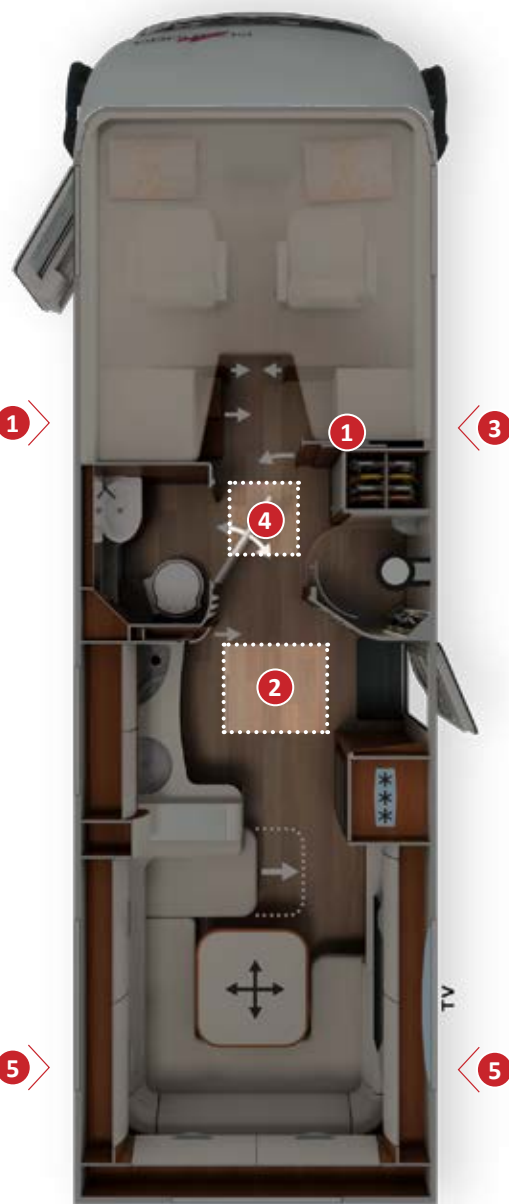

Laste inn utenfra

Hente ut innenfra



Kvaliteter som innfrir

- + **Sentralt dobbeltgulv** med stort, oppvarmet oppbevaringsrom, brukshøyde opptil 50 cm (Fiat Ducato) eller 57 cm (Iveco Daily)
- + **Tilgang utenfra** via flere store luker
- + Komfortabel **tilgang innenfra** via to store gulvluker i bodelsgulvet
- + **Stort, sentralt gjennomgående lasterom** (innvendig høyde 36 cm for Fiat; 33 cm for Iveco), bekvemt lastbar via XL-inngangsdøren gjennom stor oppbevaringsluke i bodelsgulvet
- + **Ekstra dypt utvendig oppbevaringsrom i dobbeltgulvet** (høyde 63 cm, bredde 110 cm)
- + Hele dobbeltgulvet er oppvarmet med **klimalagringsfunksjon** og gulvvarme

PASSASJERSIDE



Stor oppbevaringsluke i bodelsgulvet i entreen: med åpen XL-bodelsdør også lett lastbar fra utsiden



Enkel innlasting i oppbevaringsrommet i dobbeltgulvet via stor utvendig luke

Laste inn utenfra

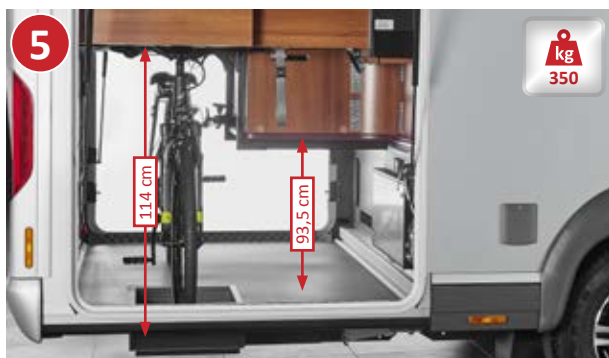

liner-for-two I 53 på Fiat Ducato AL-KO med hjulbrønn/forlenget ratthøyde

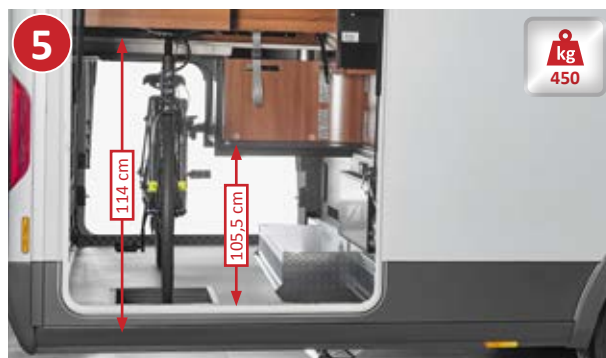

liner-for-two I 53 på Iveco Daily 5,6 t med forlenget ratthøyde

Varianter av scooterarasje

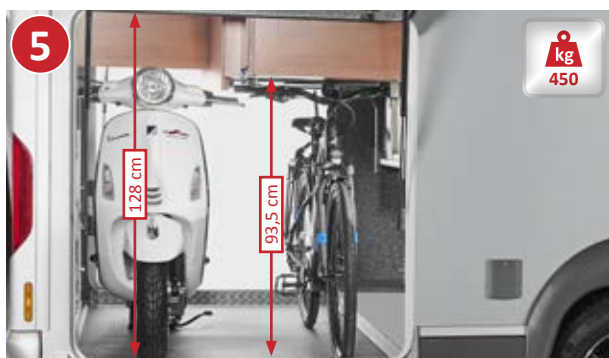

liner-for-two I 53 L på Fiat Ducato AL-KO DA



liner-for-two I 53 L på Iveco Daily 6,7 t

liner-for-two
new generation

Tekniske installasjoner

El-system, vannforsyning, varmelagring og varmeteknikk



Alde vannbåren varme



Dobbeltgulv

med gulvvarme-effekt og ekte vannbåren gulvvarme



Kapasitet

210 liter ferskvannstank
155 liter spillvannstank
2 x 80 Ah gel-batterier
(kan utvides til 3 x 80 Ah) ev.
1 x 90 Ah Li-Ion-batteri
(kan utvides til 2 x 90 Ah)

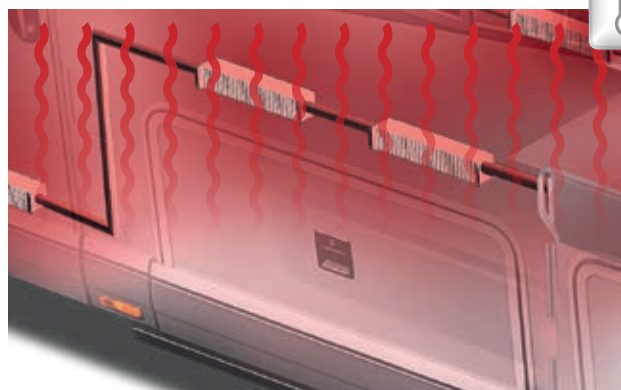

Veggvarmeeffekt

Aluminium på veggens insider: Dette resulterer i 1 000 ganger bedre varmeledning enn vanlige innvendige vegger i tre

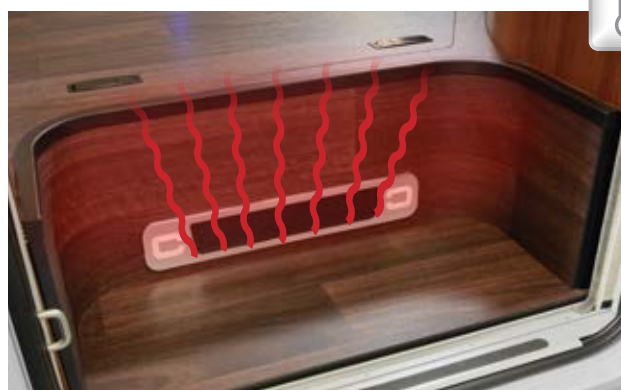

Alde vannbåren varme

med mange konvektorer i hele dobbeltgulvet, i bodelen, garasjen, førerhuset og inngangspartiet. Varmebooster under førersetet og ekte vannbåren gulvvarme i sittegruppeområdet



Vannavløpsentral i dobbeltgulv

kan også betjenes utenfra gjennom XL-bodelsdøren. Stor kapasitet på vann og spillvannstanker, frostsikkert og gunstig plassert under dobbeltgulvet med tanke på tyngdepunktet, vannavløpsentral i dobbeltgulvet, vannforsyning gjennom trykkpumpesystem

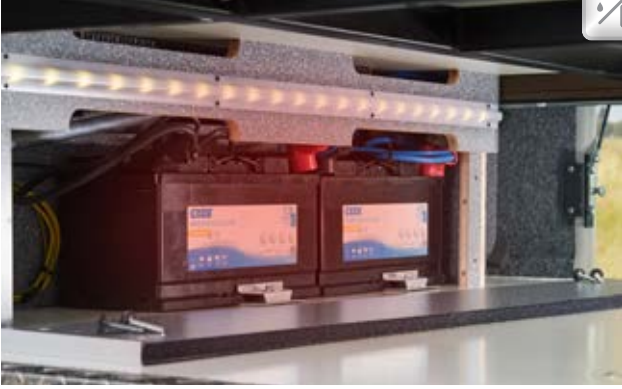

Batterisentral

2 x 80 Ah gelbatteri i oppvarmet dobbeltgulv og batterihovedbryter.
Li-Ion-batteri 90 Ah som tilvalg, inkludert battericomputer (kan utvides)
og separat touch-display



Elektrosentral

lett tilgjengelig i scootergarasjen

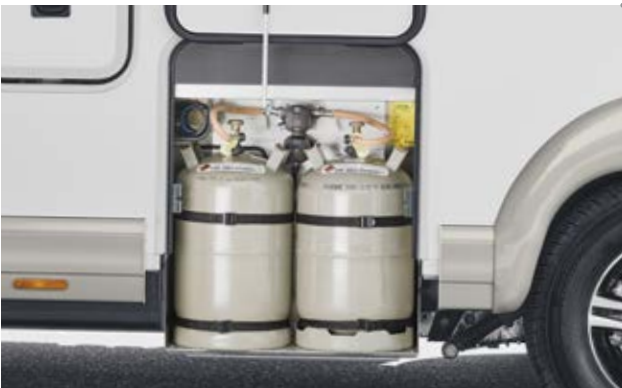
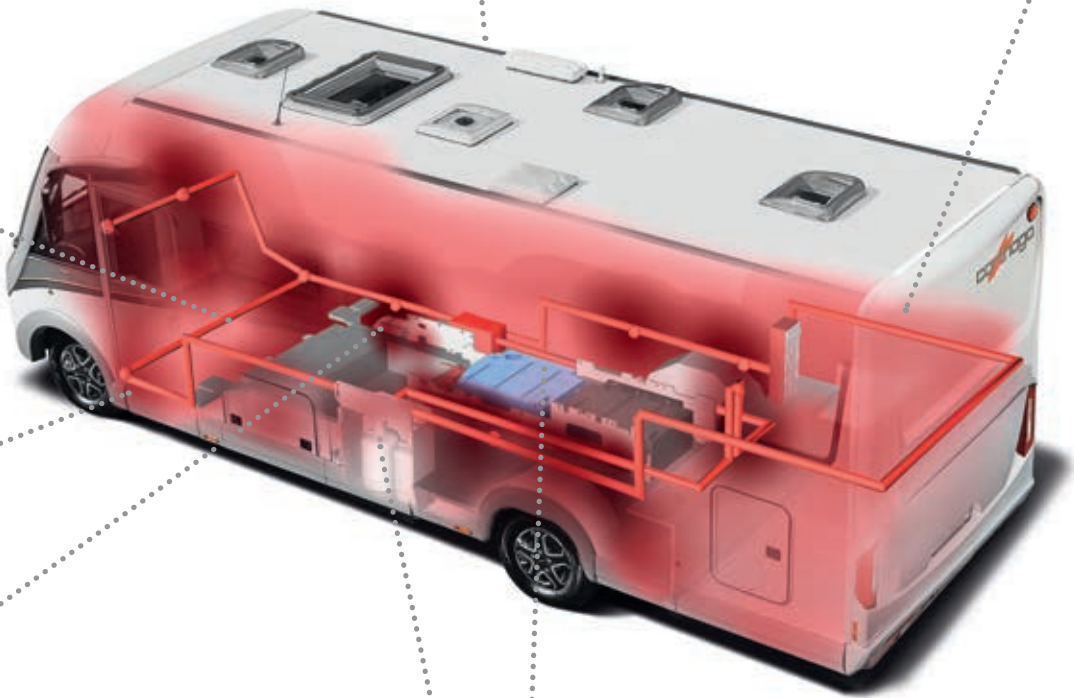

Gassflaskekasse «easy change»

dypt nedsenket, enhåndsbetjening av luken, bekvemt bytte av flaskene som er enkeltvis tilgjengelige



Oppvarmede tekniske komponenter

I en Carthago bobil er kuldeømfintlige steder i tillegg målrettet oppvarmet: alle tekniske komponenter som tanker, batterier, oppbevaringsrom, dørrinnsteg osv. Dette garanterer full funksjon også ved lave minustemperaturer

Standardutstyr

«Coming Home»-funksjon



Med fjernkontroll i hovednøkkel for samtidig aktivering av sentrallås og utvendig belysning

Buss-speil «Carthago best view»



med stort hoved- og vidvinkelspeil

Full-LED-hovedlys



Inkludert kjølergrill med doble kromstriper, for Iveco Daily også motgående vindusviskere i bussutførelse

Førerhusdør



med dobbel sikkerhetslås, elektrisk vindusheis og lavt dørinnsteg

XL-bodelsdør «Safetylux»



med ekstra sterk og stabil dør, bredere døråpning på 63 cm og stort dørvindu, dobbel sikkerhetslås, tre ytterst stabile stålhengsler, integrert mørkleggingsplissé og rullegardin med insektnett

Luker til scootergarasje



hver med to gassdempere og trekksløyfer, svinges oppover

Praktisk utvendig dusj



med varmt og kaldt vann i scootergarasjen

Baderom med wellness-regndusj



med dusjromdesign i mørk granittutseende, indirekte belyst hjørnesøyle og dusjvegg i marmordesign. Ståhøyde i dusjen på 198 cm og en ekstra hånddusj

Ambientebelysning



med trinnløs dimmefunksjon (stemningsbelysning)

Elektrisk sentrallås



i kjøkenområdet, inkludert kjøkkenbenk, skuffer og overskap

Elektrisk nedsenkbar senkeseng



over førerhuset med gjennomgående liggeflate og «Carawinx»-madrasskonsept

Isolerende skyvedører



under senkesengen hindrer kuldeinnslag fra førerhuset

Interiørvalg

Stort utvalg – tekstilkolleksjonene fra Carthago

| | Kolleksjon | c-compactline | | c-tourer | | chic c-line | | chic c-line superior | chic e-line chic s-plus | liner-for-two |
|--------------------|-----------------------------|---------------|------------|----------|------------|---------------|-------------------|----------------------|---------------------------|---------------|
| | | epic | casablanca | epic | casablanca | linea moderna | linea progressiva | linea siena | linea nobile/linea chiara | siena bicolor |
| Antara-stoff | Møbelkonsept | ● | ● | ● | ● | ● | ● | ● | ● | - |
| | Barcelona (23) | ● | ● | ● | ● | ● | ● | ● | ● | - |
| | Venezia | ● | ● | ● | ● | ● | ● | ● | ● | ● |
| | Cambridge | ● | ● | ● | ● | - | - | - | - | - |
| Tekstil-skin-stoff | Rome | ● | ● | ● | ● | - | - | - | - | - |
| | Malaga | ○ | ○ | ○ | ○ | ○ | ○ | ○ | - | - |
| Delskinn | Davos | ○ | ○ | ○ | ○ | ○ | ○ | ○ | - | - |
| | Delskinn elfenben | ○ | ○ | ○ | ○ | ○ | ○ | ○ | ○ | ○ |
| | Delskinn macchiato (23) | ○ | ○ | ○ | ○ | ○ | ○ | ○ | ○ | ○ |
| | Delskinn elfenben supreme | - | - | - | - | ○ | ○ | ○ | ○ | ○ |
| Skinn | Delskinn sand supreme | - | - | - | - | ○ | ○ | ○ | ○ | - |
| | Skinn elfenben | ○ | ○ | ○ | ○ | ○ | ○ | ○ | ○ | ○ |
| | Skinn sand | ○ | - | ○ | - | ○ | ○ | ○ | ○ | ○ |
| | Skinn macchiato | ○ | ○ | ○ | ○ | ○ | ○ | ○ | ○ | ○ |
| | Skinn sand performance | - | - | - | - | - | - | - | ○ | ○ |
| | Skinn macchiato performance | - | - | - | - | - | - | - | ○ | ○ |

● Standardutstyr ○ tilgjengelig som tilvalg - ikke tilgjengelig

Kvaliteter som innfrir

- + **Effektiv flekkbeskyttelse**
Væsker trenger ikke inn i stoffet, derfor kan de fleste flekkene fjernes med en fuktig klut uten problemer.
- + **Høy lysekthet**
- + **Slitesterkt og lettstelt**
- + **Vaskbare gardiner og trekk for dekorasjonsputer**
- + **Antibakterielt madrastrekk**



Effektiv impregnering beskytter dine tekstiler

Tekstildesign

c-compactline Super-Lightweight | c-tourer Lightweight | c-tourer Comfort



Med sitt moderne design i sittegruppene for modellseriene c-compactline og c-tourer gir dette et sportslig inntrykk. Det markeres også med de moderne dobbeltsømmene som understreker de høye kvalitetskravene. I variantene Skinn Sand og Skinn Macchiato er disse dobbeltsømmene utført i kontrastfarge. I varianten Malaga utgjør en ekstra kjedesøm en elegant kontrast.

chic c-line | chic e-line | chic s-plus | liner-for-two new generation



Sittegruppene i modellserien chic c-line til liner-for-two skaper en elegant atmosfære. Putekantene er preget med stilelementer som kjedesøm eller dobbeltsøm av høy kvalitet. I variantene Skinn Sand og Skinn Macchiato er disse dobbeltsømmene utført i kontrastfarge og kombinert med kjedesøm i samme farge. I varianten Malaga utgjør en kjedesøm og en ekstra stripe kontrasten. I delskinn supreme-variantene blir de beste råskinn-stoffene fra den velrenommerte produsenten Hitex® kombinert med ekte skinn. Performance-variantene står for high-end-premium skinn detaljer i våre biler, der de overbeviser med sine påkostede skinnputer med dekorsømmer.

Interiørvalg*

Elegante Antara-stoffkombinasjoner:

Antara med den effektive flekkbeskyttelsen «Teflon-Repel», interiørstoff med smussavvisende beskyttelse mot flekker

Barcelona (23)



Venezia



Cambridge



Rome



Elegante kombinasjoner av skinn og stoff:

Skinn i fremragende kvalitet, interiørstoff med smussavvisende beskyttelse mot flekker

Delskinn elfenben



Delskinn macchiato (23)



Delskinn elfenben supreme

ROHLEDER
DIE HITEX MANUFATUR



Delskinn sand supreme

ROHLEDER
DIE HITEX MANUFATUR

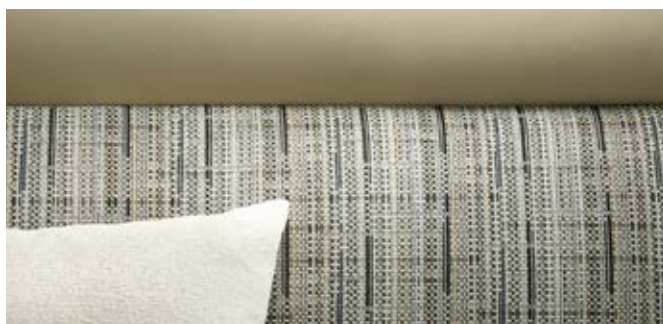

Elegante kombinasjoner av tekstilskinn og stoff:

Meget slitesterkt tekstilskinn i soft nappakvalitet, interiørstoff med smussavvisende beskyttelse mot flekker

Malaga



Davos



Elegante skinnkvaliteter:

Nydelig kombinert skinn av høy kvalitet

Skinn Elfenben



Skinn Sand



Skinn Macchiato



Skinn Sand Performance



Skinn Macchiato Performance



Carthago Premium-DNA

Den gode opplevelsen

Tenke innovativt, blikket for detaljer, elegante løsninger og konsekvent fokus på utvikling for stor praktisk nytte, den perfekte kombinasjonen av **hightech-materialer** for lettkonstruksjon, intelligent bearbeiding og **pionerånd**: Dette er ingrediensene for vårt enestående totalkonsept for våre bobiler.

Det er solid forankret i vårt **Carthago Premium-DNA**. Det er både inspirasjon og forpliktelse for oss. Carthago Premium-DNA er vårt verdiløfte til kundene våre, og det oppsummerer det som utmerker alle våre bobiler. Samtidig gir det også uttrykk for det som skiller en Carthago fra andre bobiler. Vår kjernekompetanse er bobiler i Liner-Premiumklassen. Vår

mer enn **40-årige erfaring** innenfor dette området synliggjøres i alle utviklings- og produksjonstrinn. Vi mener at bare det beste er godt nok for din komfort og sikkerhet! De materialene vi benytter, våre sammenføringsteknikker og kravene til vekt og stabilitet har mange likhetstrekk med moderne flyindustri.

Det er derfor vi kan gi deg det ypperste i holdbarhet og annehåndsverdi, sikkerhet, beskyttelse og komfort. Slik blir hver eneste Carthago-bobil noe helt spesielt. Slik blir hver eneste Carthago et **synonym for eksklusivitet og kvalitet**. Eller kort sagt: Carthago står for «den perfekte bobilen».

Holdbarhet.
Stabil konstruksjon.

Carthagos karosserikonstruksjon i Liner-Premiumklassen

Garantert optimal plassutnyttelse.

Carthago dobbeltgolv med stort oppbevaringsrom

Balansert.
Optimal fordeling.

Carthago – lastekapasitet og vektbalansering





En behagelig opplevelse – hele året.

Carthagos varme- og klimateknikk

Sikkerhet på veien.

Carthagos førerhuskonsept med beste testverdi

Unik. Lettkjennelig. Elegant.

Carthago Personality

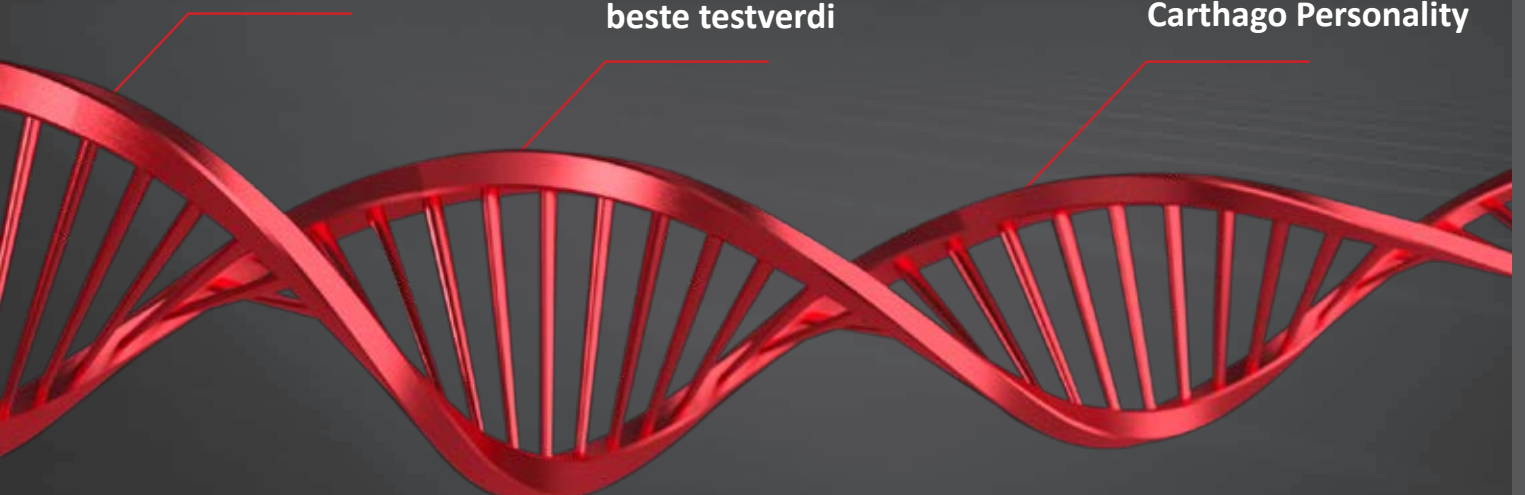

Karosserikonstruksjonen i Liner-premiumklassen

Den mest avanserte teknologien med likhetstrekk fra flyindustrien

Et Carthago-karosseri er bygd opp med solide og varige sammenføyninger. Der andre bruker skruer, satser vi på high-tech. Karosserikroppen er forsterket med **bærebjelker**, og med **spesielle limeteknikker** oppnår vi både maksimal stabilitet og en klar forbedring av sikkerheten.

Bærebjelken som forbinder gulv og sidevegg fungerer også som en **ekstra beskyttelse i tilfelle en sidekollisjon**. Elementene som er hentet fra flyindustrien gjør ikke bare at karosseriet blir ytterst stabilt, de sparer også vekt og gir det høy torsjonsstivhet.

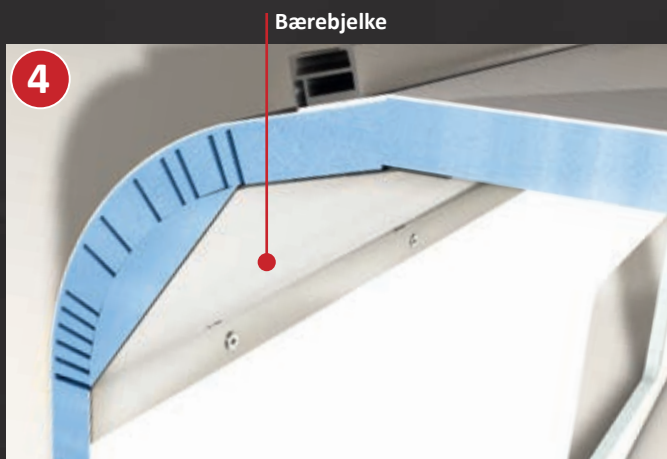

Carthagos tak-vegg-konstruksjon

Den typiske takavrundingen på en Carthago er ikke bare et umiskjennelig designelement, sammen med den innvendige bærebjelken er den avgjørende for chassis stabilitet, stivhet, helt uten kuldebroer. Den lavere følsomheten for sidevind er også et viktig bidrag til øket sikkerhet.



Carthagos nedsenkede scooterarasje

Dypt nedsenket scooterarasje betyr maksimalt lasterom og mindre anstrengelse ved innlasting. Ekstremt bæredyktig sammenføyning av gulv og vegger med forntilpassede limte bærebjelker tillater en belastning på inntil 450 kg.

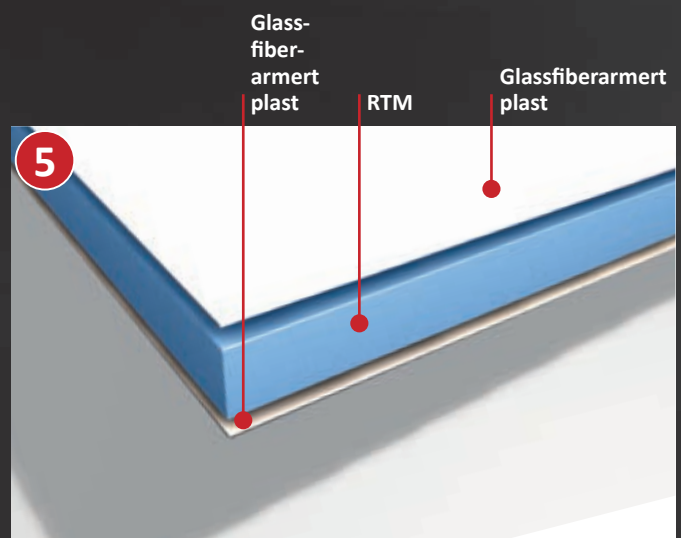

Carthagos bunnplate

beskytter over det hele. Mellom under- og oversiden av glassfiberarmert plast ligger det en isolerende hardskumkjerne av RTM-isopor. Bunnplaten er meget stabil og beskytter mot fuktighet og råte gjennom hele levetiden.



Kvaliteter som innfrir

- + Karosserisammenføyning med ytterst stabile bærebjelker
- + Holdbarhet og god annenhåndsverdi i mange år
- + Perfekt isolasjon og varmelagring
- + Det mest stabile karosseriet og torsjonsstivhet, det avgjørende bidraget til kjørekomfort og kjøresikkerhet
- + Lav egenvekt med selvbærende karosserikonstruksjon
- + Karosseri 100 % uten treverk ingenting som kan råtne – heller ikke på lang sikt

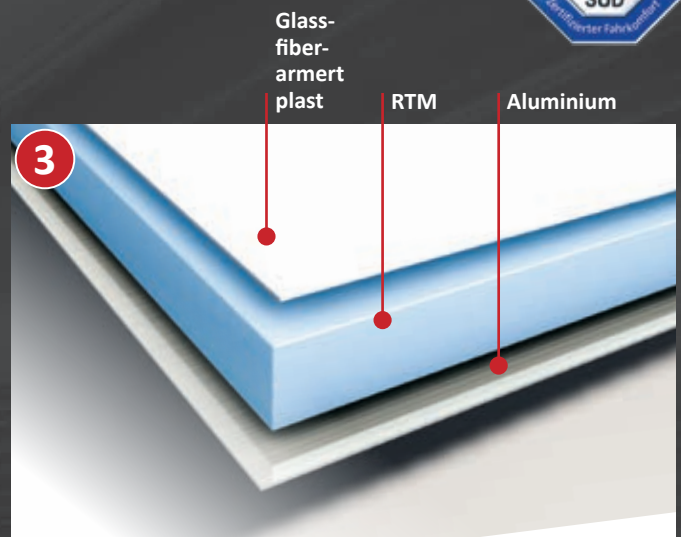

Carthagos takoppbygging

Utvendig med glassfiberarmert plast som beskytter mot hagl, innvendig av aluminium som samtidig gir vern mot lynnedslag. Om vinteren fungerer innsiden av aluminium også som varmelager.

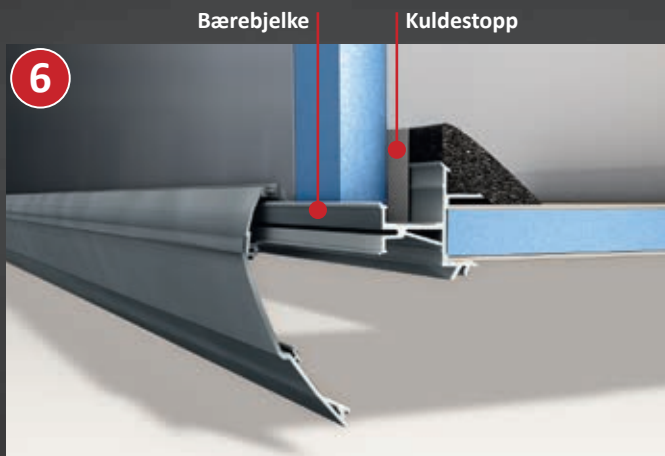

Carthagos golv-vegg-sammenføyning

er konstruert med en meget stabil bærebjelke på begge sider. På samme måte som i flyindustrien limes den med formltilpasning i hele karosseriet. Skulle det forekomme en kollisjon fra siden, vil den fungere som sidevern. Den integrerte kuldebrobrøyteren forhindrer effektivt alle kuldebroer.

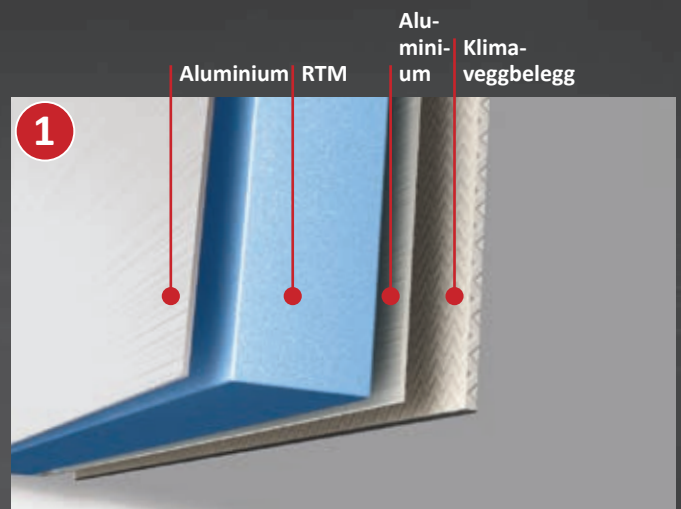

Carthagos sideveggkonstruksjon

En forutsetning for effektiv varmelagring, er at både de ytre og indre veggene er konstruert av aluminium. Det skaper det behagelige klimaet som er typisk for Carthago. Den jevne varmeutstrålingen fungerer som veggvarme.

Karosserikonstruksjon i Liner-Premiumklassen

Holdbarhet, beskyttelse og annenhåndsverdi

Carthagos karosserikonstruksjon orienterer seg konsekvent mot det Carthago-føreren ønsker seg: En reise uten bekymringer og god annenhåndsverdi. Derfor satser vi på **holdbar kvalitet**. GFK og aluminium brukes der disse materialene har en riktig plass. For å beskytte deg og for at du skal ha det

komfortabelt selv om det hagler, regner, tordner eller snør. Den unike karosserisammenføyning med ytterst **stabile bjelker**, garanterer størst mulig torsjonsstivhet. Du merker kvaliteten – reise etter reise, år etter år.

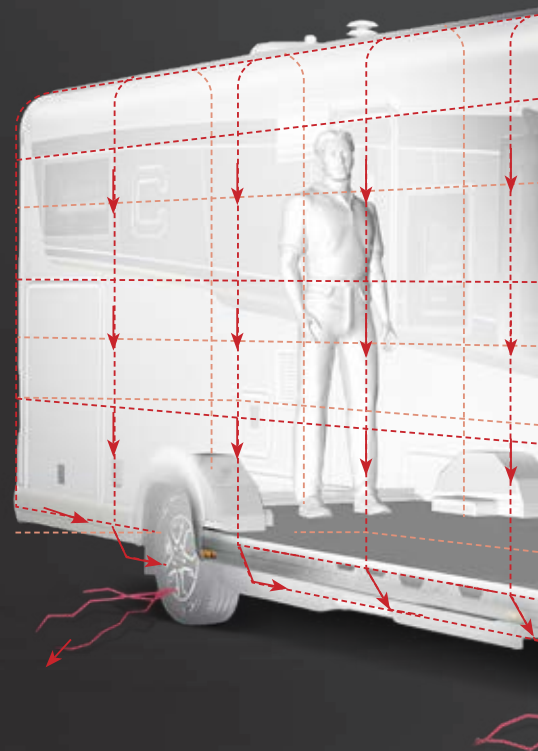
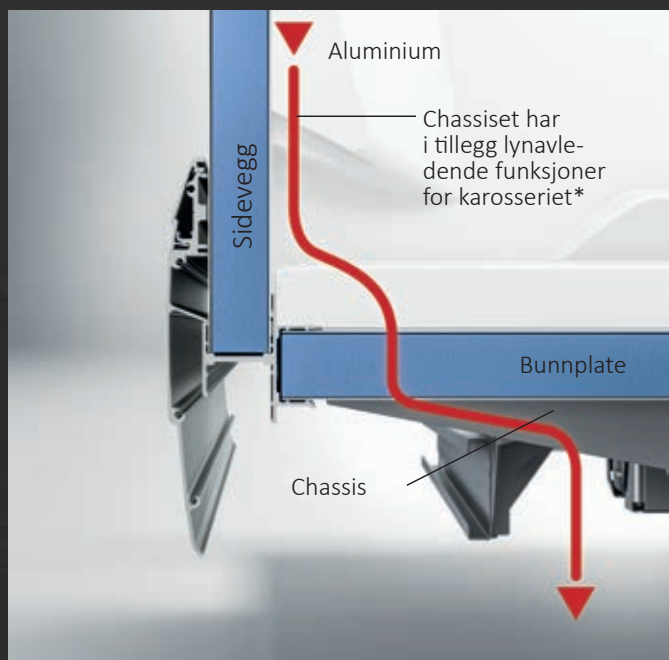

Velprøvd beskyttelse mot lynnedslag

Aluminium på innsiden av tak og vegger beskytter som et Faradaybur. I tillegg gir flere lynavledere i chassiset betydelig øket vern. Lyntesten viser at et Carthago-karosseri gir dokumentert beskyttelse ved lynnedslag!



Lynnedslag

med et tradisjonelt tak av glassfiberarmert plast og innertak av treverk/glassfiberarmert plast.



Kvaliteter som innfrir

- + Effektivt og velprøvd lynvern
- + Beskyttelse hagl og fukt
- + 10 års tetthetsgaranti
- + Reparasjonsvennlig i tilfelle skade
- + Steinsprut- og underkjøringsbeskyttelse



Haglbeskyttelse

takket være yttertaket av glassfiberarmert plast. Dette kan bety gunstigere forsikring. Det som er spesielt: Den beskyttende effekten mot lynnedslag blir opprettholdt ved at innertaket er av aluminium.



Beskyttelse mot fuktighet

Carthago-karosseriet garanterer en fullstendig beskyttelse over det hele. Måten det er konstruert på, beskytter mot inntrengning av fuktighet. Det lover vi deg, og **vi garanterer også tettheten i ti år.**

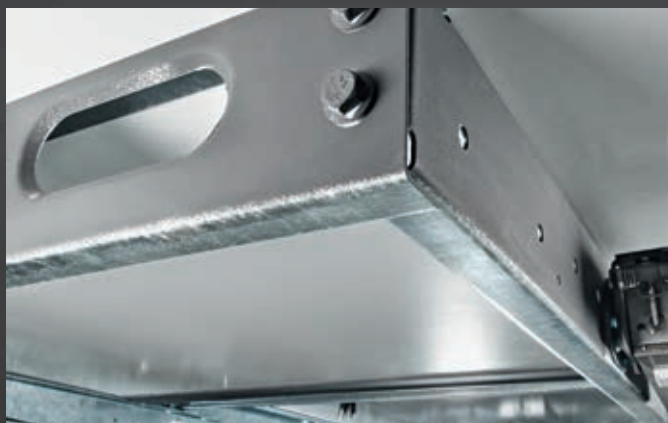

Beskyttelse mot steinsprut og underkjøringsvern

Bunnplaten av glassfiberarmert plast gir varig beskyttelse mot steinsprut, råte og fuktighet. År etter år – uten behov for vedlikehold. Nedsenkingen av rammen i scooter-garasjen tjener samtidig som underkjøringsvern og reduserer skader ved påkjørsel bakfra.



Reparasjonsvennlighet

Under utviklingen av karosserimodulene blir det i høy grad lagt vekt på segmentering der det er mulig. Skulle det forekomme en skade, vil dette forenkle reparasjonen og spare kostnader. For eksempel kan den bakre støtfangeren skiftes ut separat på alle modellene.

Lasterom i dobbeltgulv med stort oppbevaringsrom

Vi vet at oppbevaringsplass er avgjørende

Man kan vel aldri få nok lagringsplass i bobilen! Derfor legger vi stor vekt på dette ved utviklingen av Carthagos integrerte bobiler.

Carthagos løsninger for oppbevaring viser tydelig hvordan vi har vært konsekvente i vår innretning av utviklingen gjennom mer enn 40 år. For optimal praktisk utnyttelse er det ikke bare selve volumet som betyr noe, like viktig er det med enkel tilgjengelighet for å legge inn og ta ut lasten og at den er beskyttet mot frost.

Det unike dobbeltgulvet og de mange ekstra dype oppbevaringsrommene i Carthagos integrerte modeller gir mye lagringsplass for hele feriebagasjen din! Store og uhandterlige gjenstander som campingmøbler og ski kan med fordel lagres i det sentrale, gjennomgående lasterommet. Mange store utvendige lasteluker gjør det lett å laste inn i dobbeltgulvet utenfra. De store oppbevaringslukene i bodelsgulvet og kjøkkenseksjonen gir lett tilgang innenfra til de ekstra dype nedsenkede oppbevaringsrommene. Som en ekstra bonus har dobbeltgulvet klimalagringsfunksjon slik at lasten din er sikret mot frost.

Kvaliteter som innfrir



- + **Største oppbevaringsrom i sin klasse**
- + **Enestående, stort dobbeltgulv**
- + **Lett tilgang utenfra og innenfra, «EASY ENTRY»:** lastes inn utenfra, hentes enkelt ut innenfra
- + **Oppbevaringsrom er dypt nedsenket for større brukshøyde**
- + **Nedsenkingen av oppbevaringsrommet er produsert i en påkostet original karosseri-sandwichkonstruksjon for høyeste stabilitet og svært effektiv isolasjon**
- + **Fullt utnyttbare oppbevaringsrom, ingen innskrenkning på grunn av tekniske komponenter**
- + **Vekt og balanseoptimering gir større lastekapasitet på grunn av maksimal nyttbar aksellast og balansert vektfordeling mellom for- og bakaksel**

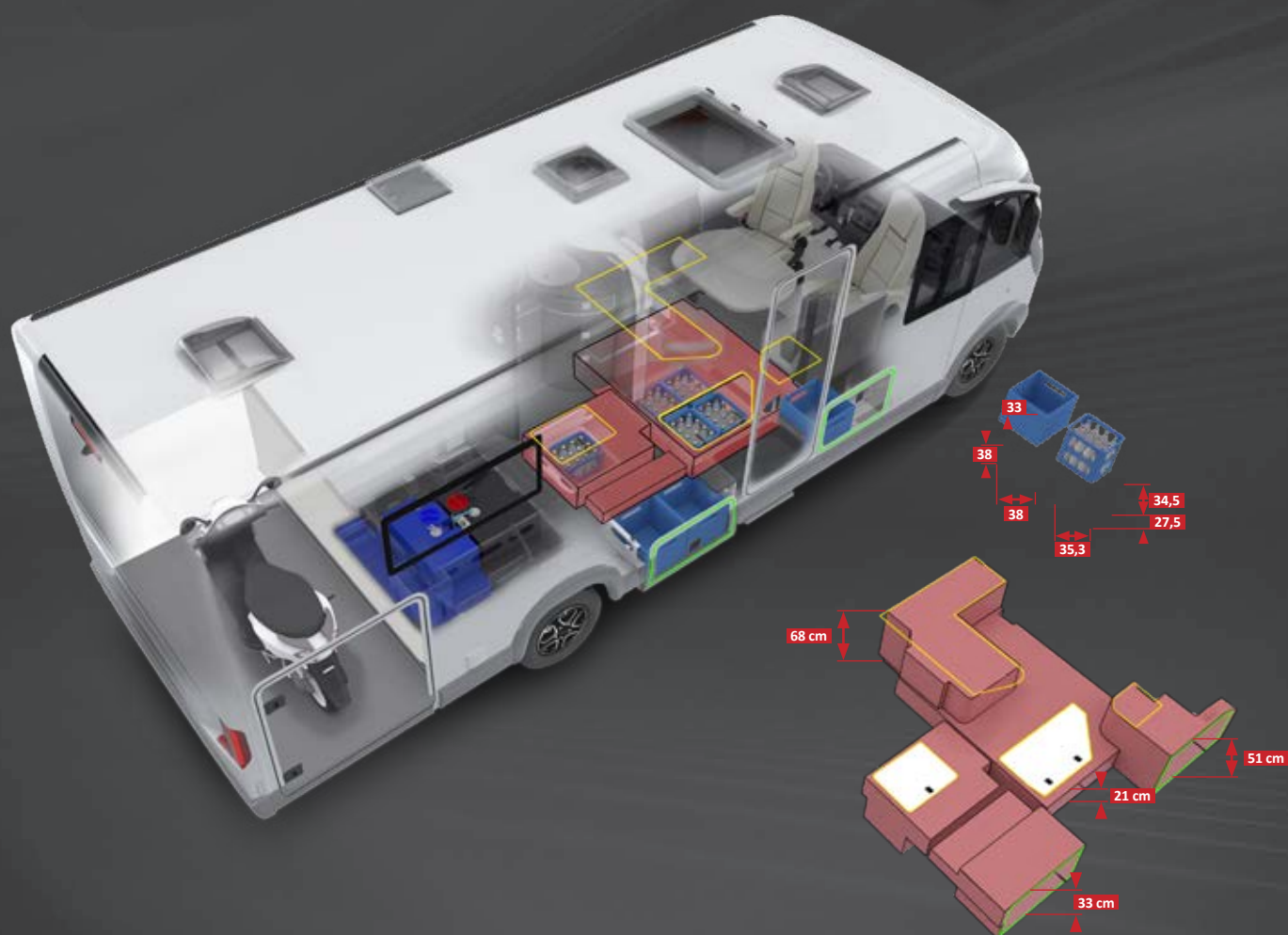

ca. 1 280 l lagringsplass i dobbeltgulvet!

(For eksempel chic c-line l 4.9 LE)



-  Dobbeltgulv med tilgang gjennom utvendige og innvendige luker (volum ca. 1 280 liter)
-  Tilgang til dobbeltgulvet gjennom utvendig luke
-  Tilgang til dobbeltgulvet innenfra (luker i sittebenk og i gulvet)

Dobbeltgulv med stort oppbevaringsrom

EASY ENTRY – lastes lettvent utenfra, hentes enkelt ut innenfra



**Nyttbar høyde
opptil 78 cm**

FØRERSIDE



Rom for gassflasker



Hekkegarasjen kan lastes med inntil **450 kg** nyttelast

Scootergarasje med stor innvendig høyde med dyp nedsenking, tilgang fra begge sider via to store scootergarasjedører på fører- og passasjerside



Enkel innlasting i oppbevaringsrommet i dobbeltgulvet via stor utvendig luke



Lettvint uttak av innholdet i oppbevaringsrommet innenfra ved å vippe opp setet på seteбенken i L-sittegruppen med patentbeslag

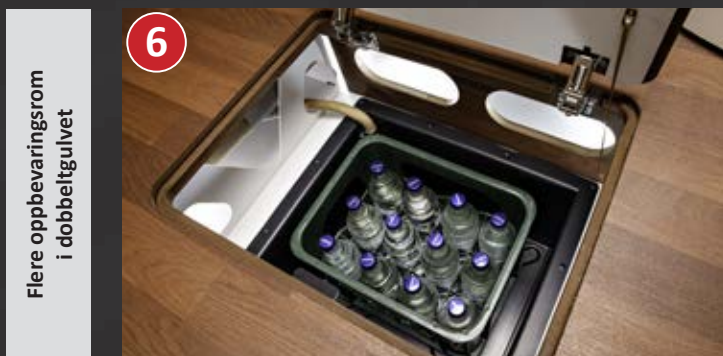

Luke i bodelsgulvet med lasterom i dobbeltgulvet (nyttbar høyde 42 cm) i oppvarmet dobbeltgulv

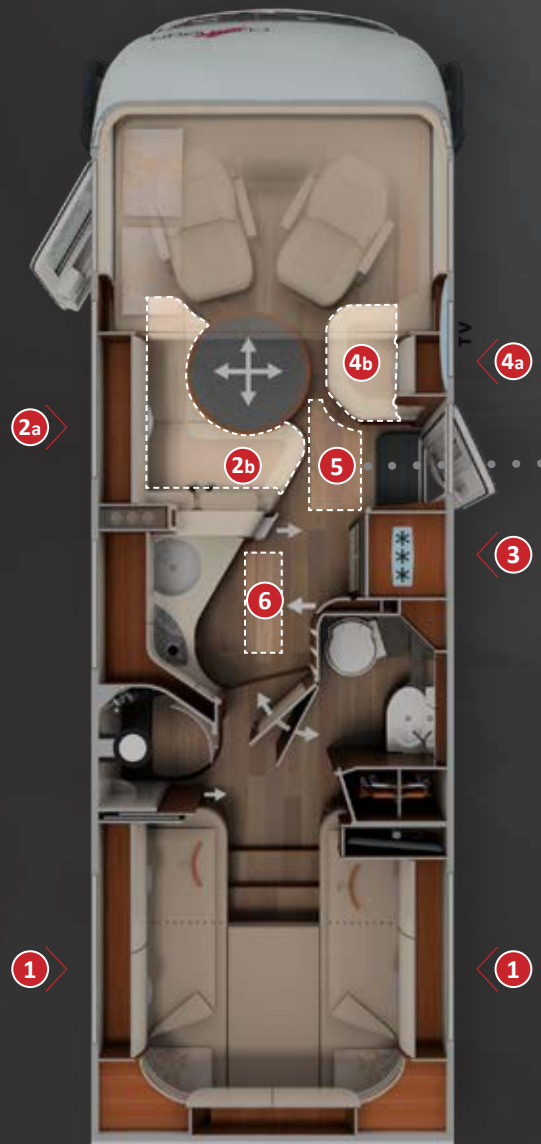



Kvaliteter som innfrir

- + **Lasterom i dobbeltgulv** med stort, oppvarmet oppbevaringsrom, nyttbar høyde opptil 78 cm
- + **Tilgang utenfra** via flere store luker
- + **Tilgang innenfra** via L-sittegruppen og sidesetet som kan slås opp, samt stor luke i gulvet i bodelen
- + **Stort gjennomgående sentralt lasterom** (innvendig høyde inntil 22 cm), med dypt nedsenket kjeller i dobbeltgulvet (nyttbar høyde inntil 46 cm), enkel innlasting også via XL-bodelsdøren gjennom stor oppbevaringsluke i bodelsgulvet
- + Klimalagringsfunksjon: Hele dobbeltgulvet er oppvarmet med gulvvarmeeffekt



PASSASJERSIDE



Stort, ekstra lasterom i dobbeltgulv med separat utvendig luke



Enkel innlasting i oppbevaringsrommet i dobbeltgulvet via stor utvendig luke

Laste inn utenfra



Stor luke i bodelsgulvet i entreen: med åpen XL-bodelsdør også lett lastbar fra utsiden



Komfortabelt uttak av innholdet via sidebenken som kan svinges opp

Hente ut innenfra

Carthagos pedelec/scootergarasje

Den utrolige garasjen for modeller med Queen-seng med utvidelse av innvendig lastehøyde på inntil 124 cm

Får du ikke plass til den store sykkelen eller Pedelec i garasjen i bobilen?

I en Carthago er det ikke noe problem, heller ikke i Queen-seng modellene. Slik får du plass: Slå opp bakre seng opp fra utsiden med et **kort og enkelt grep**, parker sykkelen i garasjen og **senk sengen ned igjen**. Carthago-trikset: Hjulene får

plass i en fordypning i gulvet. Sykkelen surres godt fast – det går raskt og enkelt og greit, og i kombinasjon med sengebunnen som kan svinges opp, er det plass til styret i en høyde på inntil 124 cm. Likevel er sengen fortsatt alltid lett tilgjengelig innvendig, takket være den lave posisjonen. En av de mange smarte Carthago-ideene. Og siden det er en så god idé, har vi like godt **patentsøkt** den. ⁽¹⁾



Pedelec-/ scootergarasje

tilgjengelig i seriene c-tourer til chic e-line med Queen-senger



Lett innlasting

av en Pedelec ved hjelp av innskyvningssystem med kjøreskinne som kan skyves inn



Kvaliteter som innfrir

- + Patentert⁽¹⁾: Carthagos pedelec/scootergarasje
- + **Utvidet innvendig høyde**
inntil 124 cm i Pedelec-/scootergarasjen
i Queen-seng modellene
- + **Til tross for lav innstigningshøyde til sengen**
Tohjulinger med høyde inntil 124 cm kan
transporteres i hekkgarasjen uten at det er
nødvendig å ta dem ut om natten
- + **Innovativ løsning**
med enkel betjening
- + **Dekkplate for fordypning i gulvet**
som også kan benyttes som ekstra oppbevaringsrom
med plant garasjegulv



Utvidelse av lastehøyden
ved enkelt å slå opp den innvendige bakre sengen med én hånd og i tillegg nedsenket
fordypning i gulvet

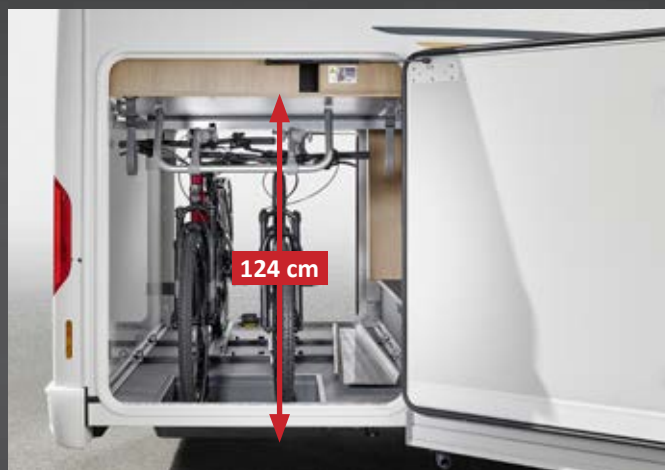

Dermed blir det mulig med styrehøyde inntil 124 cm

Carthago – lastekapasitet og vektbalansering

Større sikkerhet og bedre komfort med optimal vektfordeling

Ikke vær redd for vekten: En Carthago har tilstrekkelig kapasitet for selv den største bagasjen! Når en ny Carthago skal utvikles, er **høy lastekapasitet** alltid et viktig krav. Det skaper grunnlaget for høy komfort, uavhengighet og sikkerhet på reise. Dermed er det en selvsagt del av Carthago Premium-DNA. Det er også selvsagt at en Carthago skal ha riktig vektbalanse. Basisen dannes med et chassis med høy bæreevne på to eller tre aksler, og det gir en individuell løsning for alle behov.

Nøye vurderte avstander mellom hjulene sikrer en gunstig vektfordeling, utnytter aksellasten maksimalt og gir samtidig sikre og suverene kjøreegenskaper. Intelligent **lettvektsteknologi** gir lavere egenvekt. Carthago betyr å reise uten å gi avkall på hva man skal ha med seg, for når man skal på ferie må man ikke begrense seg på lange turer: Ta med deg alle tingene du er glad i, alt fra klesplagg til Pedelec. Du får lett plass til dem i de store oppbevaringsrommene. En Carthago har alltid plass nok til det du vil ha med deg hjem fra ferien også.

Maksimal lasteevne – best avbalansert*

(for eksempel chic c-line I 4.9 LE)





Kvaliteter som innfrir

- + **Reisekomfort**
ingen begrensninger i feriebagasjen, og optimal utnyttelse av de antatt rekordstore oppbevaringsrommene i din Carthago-bobil
- + **Vekt og balanseoptimalisering**
større lastekapasitet på grunn av balansert vektfordeling mellom for- og bakaksel
- + **Tallrike individuelle vektvarianter**
medfører individuelle reserver for hver enkelt modell og utrustning
- + **Størst mulige sikkerhet på reise**
ingen risiko for overlastning eller overbelastede komponenter, trygge kjøreegenskaper



Carthagos dobbeltgulvet

bidrar sammen med det ytterst stabile, selv bærende karosseriet til maksimal stabilitet og torsjonsstivhet sammen med en svært lav vekt. I modellene i lettvektsklassen benyttes det utelukkende AL-KO spesial light lavramme. Resultatet blir minimal egenvekt med maksimal lastekapasitet.



Avbalansert vektfordeling

Det er ikke nok bare å ha stor oppbevaringsplass og tilstrekkelig lastekapasitet. Hos Carthago blir hjulavstanden nøye avstemt for hver enkelt modell. Resultatet er en optimal vektbalanse mellom for- og bakakselen, og det er en forutsetning for praktisk utnyttelse av oppbevaringsplassen.

Pressen mener

«Under testen har c-compactline I 141 LE fremtrådt svært godt på områdene boverdi og praktisk funksjonalitet. Blant andre positive sider kan vi nevne det vintersikrede påbygget med dobbeltgulv, den presise møbelkonstruksjonen, det høye kvalitetsnivået og lastekapasiteten. Alt i alt viser den integrerte i van-format seg som en kjøreaktiv ferieleadsager med flott bomiljø og stilig utrustning for det kravstore og kjøpesterke klientellet.»

Wohnmobil & Caravan 04/2020,

c-compactline Super-Lightweight I 141 LE

«Den kjører helt på den sikre siden! En beroligende tanke som igjen passer godt til den trivelige atmosfæren i interiøret. [...] Slik kjører den: overraskende lett håndterlig for et slikt stort kjøretøy. Vår ekspert for kjøredynamikk Tim Dahlgaard er overbevist etter hans omfangsrrike gjennomgang- bl.a. med «elgtest», slalom og ti fulle bremsinger fra 100 km/h. Carthago kjører svært sikkert. Bremsvirkningen svekkes nesten ikke. ESP og chassiset er nesten perfekt avstemt med hverandre. [...] Chassiset reagerer fintfølede og demper optimalt, den nye elektriske servostyringen sørger for god kontakt med veibanen. I tillegg til alt dette hjelper frontruten som er trukket langt ned og gir god sikt fremover. Støynivået er også lavt.»

AutoBild Reisemobil 06/2022,

chic c-line I 4.9 LE

Carthagos varme- og klimateknikk

Like behagelig og komfortabelt som hjemme

Vi kan ikke tenke oss noen grunn for at du ikke skal ha et godt klima, uansett hvor og når du reiser. Derfor tilbyr en Carthago komfort hele året, takket være tekniske innretninger som varmereflekerende vegger, målrettet oppvarming

og varmesirkulasjon under hele dobbeltgulvet. Enten det er sommer eller vinter, skaper dette de beste betingelsene for **ekte trivselklima**. Fordi det som isolerer og varmer om vinteren, virker omvendt mot varme om sommeren.

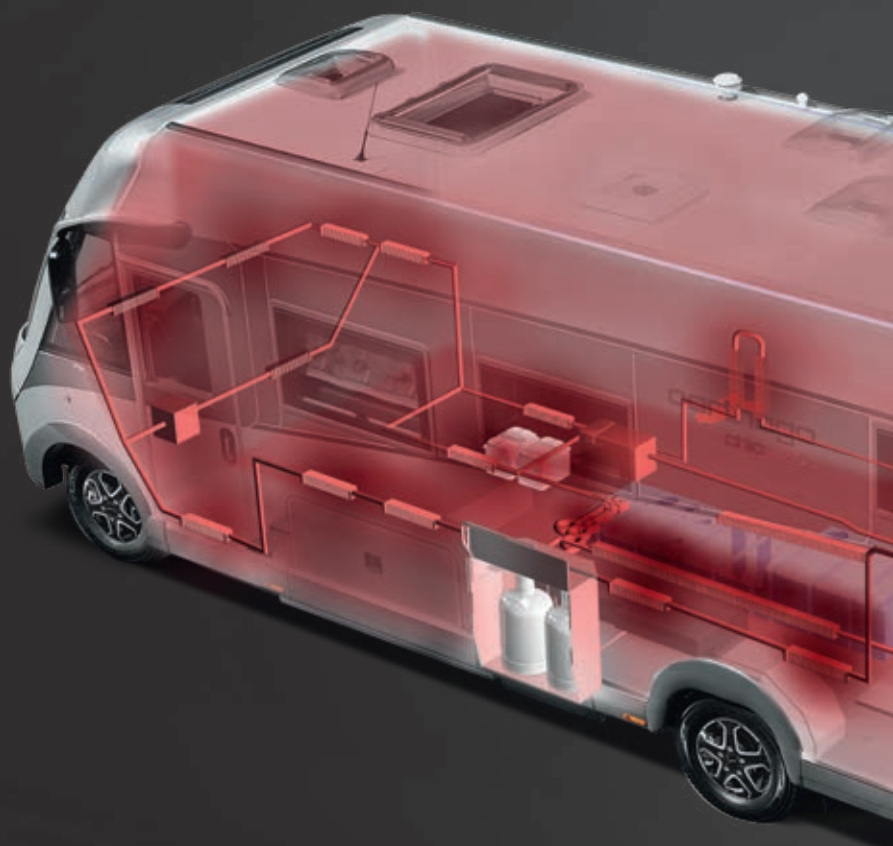

Målrettet oppvarming i førerhusområdet

I alle integrerte modeller blir den fremre delen av dashbordet oppvarmet. Frontpartiet med to skall virker på den måten som en varmeplate. Bodelsområdet i førerhuset blir dermed behagelig temperert uten kaldt trekk fra frontruteområdet.

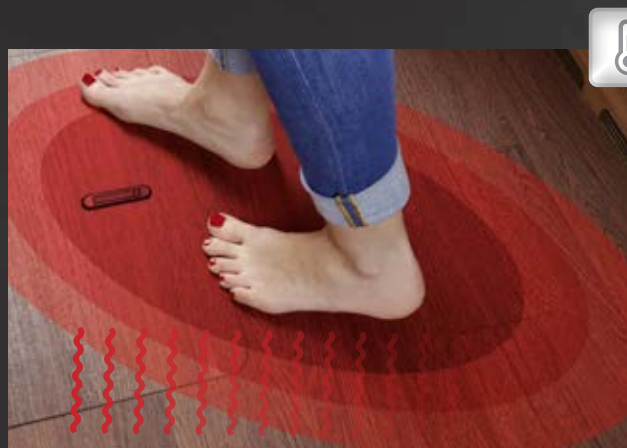

Carthagos gulvarmeeffekt

En mengde varmluftsdyser og varmesirkulasjonskanaler i hele det varmeregulerte dobbeltgulvet sørger for en jevn varmefordeling. Denne løsningen i det varmeregulerte dobbeltgulvet stråler nedenfra mot bodelsgulvet og gir behagelig varme. Du fryser aldri på føttene i en Carthago!



Kvaliteter som innfrir

- + **Innervegger i aluminium**
= 1 000 ganger bedre varmeledning enn vanlige innvendige vegger av tre
- + **Bobil egnet for vinterbruk**
med komfort hele året rundt
- + **Gulvvarmeeffekt**
alltid varme føtter
- + **Ingen forstyrrende trekk**
takket være kuldesperre på kritiske punkter
- + **Jevn varmefordeling**
og varmestråling med innvendige vegger i aluminium
- + **Varmelagringseffekt**
og effektiv isolasjon reduserer gassforbruket
- + **Målrettet oppvarming**
av alle tekniske komponenter sikrer funksjonen

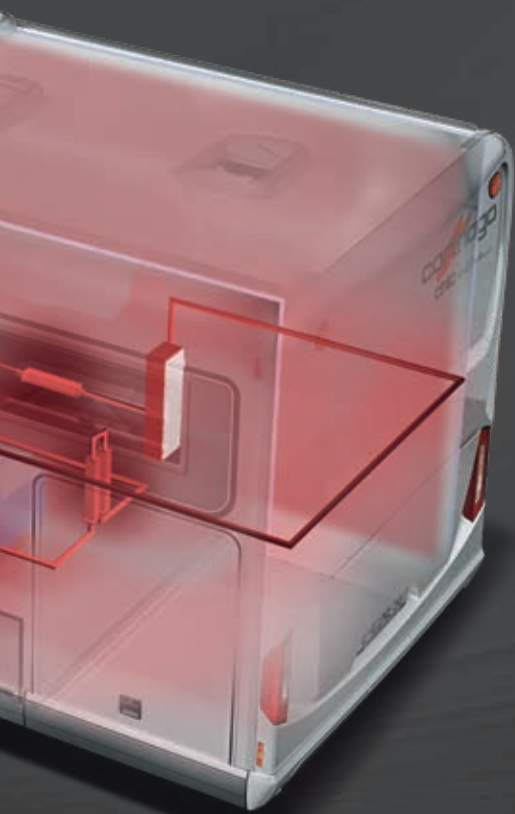

Oppvarmede tekniske komponenter

I en Carthago bobil er kuldeømfintlige steder i tillegg målrettet oppvarmet: alle tekniske komponenter som tanker, batterier, oppbevaringsrom, dørrinnsteg osv. Dette garanterer full funksjon også ved lave minustemperaturer.

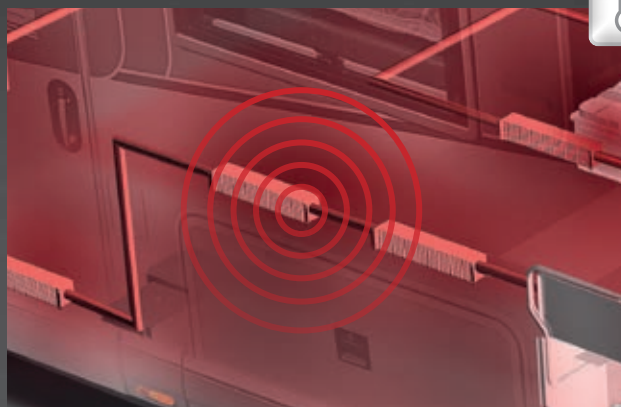

Carthagos veggvarmeeffekt

Aluminiumen som også kler innsiden, lagrer varmen som tas opp og avgir den så jevnt senere. Dette gir en svært behagelig veggvarmeeffekt. Aluminium leder varme tusen ganger bedre enn innvendige vegger av tre, som vanligvis brukes av andre produsenter.

Carthagos førerhuskonsept

Et sikkert valg: Carthago

Sikt er sikkerhet: Med en integrert Carthago har du veien tidlig i synsfeltet. Carthagos unike konsept for sikt fra førerhuset gir deg helt nye perspektiver og ekte liner-kjøreopplevelse. Den spesielle sittestillingen under kjøring, den ekstra store synsvinkelen oppover og nedover, frontruten som er trukket dypt nedover og dashbordet med sin bratte vinkling nedover mot fronten gjør at du kan se veibanen så nært som 2,77 m* foran bilen. I regnvær understøtter det optimale viskerfeltet vin-

duviskeren. De **store buss-speilene**, «Carthago best view», gir fremragende sikt bakover. AL-KO-lavrammen med **bredsporet sikkerhetschassis** senker tyngdepunktet og sørger for sikkert veigrep. **Dobbelgulvet** gir ytterligere avstiving av det svært stabile bodelspåbygget – i dette sikkerhetskarosseriet er du så godt beskyttet som det er mulig. I tillegg får du med den omfangsrike Carthago-sikkerhetspakken som standard.



Kjøresikkerhet

Carthago er en pioner når det gjelder kjøresikkerhet. De moderne sikkerhets- og komfortsystemene til Fiat Ducato og AL-KO lavrammechassiset blir supplert med Carthagos egne sikkerhetsteknikker. Carthago er den første og eneste bilprodusenten med-kjørekomfort som er kontrollert og sertifisert av TÜV.



Buss-speil «Carthago best view»

Buss-speilsystem nedsenket på siden med stort hovedspeil og ekstra vidvinkelspeil – perfekt sikt bakover, ingen dødvinkel.



Kvaliteter som innfrir

- + **De beste testverdier i sammenligningstest med andre integrerte bobiler***
- + **Maksimal sikt oppover**
større synsvinkel med høy frontrute (sikt mot trafikklys)
- + **Beste testverdi for sikt fremover***
i sammenligningstest med andre integrerte kjøretøy fra konkurrentene: Siktkontakt til veibanen allerede etter 2,77 m i Carthago. Perfekt ergonomisk utforming av cockpit, dashboard med bratt vinkling fremover og frontrute som er trukket langt ned.
- + **Optimalisert viskerfelt på frontruten**
gir større synsfelt i regnvær
- + **Buss-speil «Carthago best view»**
for maksimalt oversikt bakover
- + **Omfangrik sikkerhetspakke som standard**

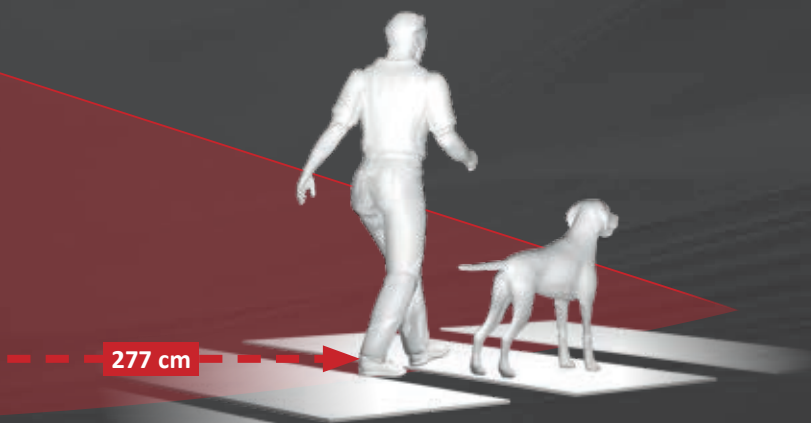

277 cm



Maksimal sikt oppover
større synsvinkel med høy frontrute (sikt mot trafikklys).



Carthagos panoramasynsfelt fra førerhuset
Perfekt oversikt under kjøringen – mer sikkerhet for deg. Maksimal synsvinkel nedover og oppover. Perfekt sikt bakover og til siden.

* på Fiat-chassis

Carthago Personality

Ledende på eksteriørdesign

Markant, lettkjennelig og enestående: En Carthago skiller seg klart ut i mengden. Den er like individuell som sin eier. Det evolusjonære Carthago-designet setter målestokker i bobilbransjen. **Form og funksjon** smelter sammen til en perfekt symbiose. Kraftig kjølergrill og elegant frontdeksel, vakker avrundet overgang fra sideveggene til taket, terskellister som skiller seg ut og en markant bakre del – sammen med

den diskrete dekoren er det alt dette som utgjør det typiske Carthago-inntrykket med harmoniske former og perfekte linjer. **Hver eneste detalj er gjennomtenkt.** Rammevinduer og luker er felt inn i plan med sideveggene. Selv tankklokke for den integrerte bobilen ligger i flukt med sideveggen. Baklysene danner avslutningen med Carthago C-merket i LED.



Carthagos lysteknikk og v-face-designet: Fra chic e-line-modellserien imponerer Carthago sine LED hovedlys med sin design og sin lysstyrke.



Carthagos takavrunding: En Carthago vekker følelser med sitt selvstendige og elegante design, slik som det merketypiske avrundede taket. Dessuten bidrar designet til å øke karosseriets vridningsstivhet og redusere følsomheten for sidevind. En perfekt kombinasjon av design og nytteverdi!

Kvaliteter som innfrir

- + **Markant og lettkjennelig utvendig design**
- + **Eleganse og dynamikk**
med tredimensjonale former og avrundinger
- + **Individuelt inntrykk**
basert på det unike designkonseptet
- + **Plane karosserioverflater**
med usynlige, nedsenkede hengsler og integrert tanklokk i flukt med overflaten



Tanklokket på Carthago er integrert i flukt med overflaten.



Dører og luker: Alle hengsler på dører og luker er felt usynlig inn i rammen. Det gir et helhetlig utseende og forenkler rengjøringen.



Fra serien **chic c-line** setter hekken i **glassfiberarmert plast** med bussutseende og sitt sportslige elegante inntrykk nye standarder for design.

Carthago Personality

Ledende på interiørdesign

Når årets bobil skal velges, blir Carthago stadig nevnt som klar favoritt i utvendig og innvendig design. For oss bekrefter det designkonseptet vårt og det inspirerer oss. Alt som utvikles hos Carthago, valget av **materialer** som skal brukes og hvordan de skal **bearbeides** blir **omhyggelig** gjennomtenkt av

oss, med mye kjærighet og personlig lidenskap i alle detaljene. Resultatet er den helt spesielle Carthago-bokomforten. En følelse av **velvære** som du **ser, merker og føler** allerede første gang du går inn i en Carthago bobil.



Ergonomisk perfekte seter

Sett deg bekvemt til rette! Skum i beste kvalitet og møbelstoff med spesiell smussavvisende overflate er en forutsetning for å sitte komfortabelt og slappe av.



Rett og slett elegant: dashbordet i Carthago

Det flotte skinntrukket på dashbordet, kombinert med de elegante luftdysene, understreker eksklusiviteten. Fargevalget er avstemt til seriens interiørdesign.



LED-teknologi

Godt leselys eller koselig trivselbelysning, trinnløst dimbar – Carthagos LED-teknologi gjør det mulig. Med de mange lysspottene i de riktige posisjonene og den effektfulle indirekte belysningen oppnås det imponerende effekter, som både sparer strøm og har holdbarhet.



Kvaliteter som innfrir

- + Møbelproduksjon i eget Carthago snekkerverksted
- + Stabil dobbel sammenføyningsteknikk «Durafix», skrudd og tappet
- + Ingen knirking og klapping under kjøring, lyddemping ved hjelp av system for demping av lukene
- + Håndtak, hengsler og skuffer i massiv husholdningskvalitet
- + Sittekomfort også på lange reiser, takket være ergonomisk formede kvalitets seter
- + Indirekte belysning med LED-teknologi for behagelig belysning



Møbler fra egen produksjon

Nøyaktig tilvirket og montert del for del – ingenting vinger eller klapper. Høy stabilitet og holdbarhet takket være vår doble sammenføyningsteknikk «Durafix».



Hengsler og beslag av høy kvalitet

I en Carthago er møbelbeslag, lukehåndtak, skuffer og dørhåndtak av samme høye kvalitet som du ville brukt hjemme. Kravet til høyeste kvalitet, holdbarhet, funksjon og eksklusivt design preger valget av disse komponentene.



En følelse av luksus

Skinnavariantene Macchiato Performance og Sand Performance med dekorsømmer minner om eksklusive yachter. Modeller på Mercedes-Benz Sprinter-chassis kombinerer også det skinnkleddet dashbordet som er typisk for Carthago, med det moderne infotainmentsystemet MBUX i 10,2" (tilvalg).

Våre sterke samarbeidspartnere

Førsteklasses leverandører for førsteklasses kvalitet

En stjernekokk bruker bare de beste ingredienser når han skal tilberede en førsteklasses meny. På samme måte er det utelukkende utsøkte komponenter som brukes til å bygge en bobil i toppklasse. Vi har valgt ut sterke samarbeidspartnere for din Carthago – sterk i ytelsen, sterk i kvaliteten, sterk i servicen.

Slik at du avslappet kan nyte ferien din som en stjernemeny i en Carthago. Du vil gjerne foredle din Carthago til din helt personlige reisedrøm? Da anbefaler vi at du velger fabrikkmontering av originalt Carthago-tilbehør.



Aguti

www.aguti.com



Aguti-seter har mange gode egenskaper når det gjelder komfort, sikkerhet og ergonomi. De er særskilt tilpasset behovene for bobilister, slik at alle krav til å reise og bo blir oppfylt. Med sine ergonomiske egenskaper for ben og rygg garanterer setene at du sitter korrekt og behagelig.

AL-KO
QUALITY FOR LIFE

Alois Kober GmbH

www.alko-tech.com



Carthago stoler på innovativ AL-KO-teknologi som f.eks. AMC-chassiset med torsjonsfjæring og enkelt hjuloppheng for mer komfort og sikkerhet, og den ytterst stabile varmforsinkede AL-KO-lettvektsteknologien for mer oppbevaringsplass og større lastekapasitet. Likeledes de innovative og hydrauliske støttebenene og luftfjæringssystemer med intuitiv betjening.

alphatronics

**alphatronics –
detaljer med stor betydning**

www.alphatronics.de



Alle TV-apparater i din Carthago bobil blir produsert av alphasatronics i Nürnberg. Dermed er vi sikret en stabil høy kvalitet over tid, slik at dine forventninger til en TV av høy kvalitet blir oppfylt. Kvalitetskravene som ligger i «Made in Germany» manifesterer seg ikke bare i produksjonen av apparatene – det begynner allerede ved produktutviklingen. Med sin egen utviklingsavdeling er alphasatronics alltid i takt med tiden, og de har overbevist sine kunder i årevis med sine innovasjoner for mobil bruk.

 **DOMETIC**
Mobile living made easy.

DOMETIC
www.dometic.com



DOMETICs 10er-serie – forfriskende tanke, stilig utførelse. Den nye 10er-serien fra Dometic har på alle måter etablert en ny målestokk for mobile kjøleskap: Tosidig dørbeslag for tilgang fra begge sider, aluminiumshåndtak lags hele skapets høyde, enkel styring med TFT-skjerm og den beste kjøleeffekten i denne klassen!

Våre sterke samarbeidspartnere



Super B

www.super-b.com



For lithiumbatterier satser Carthago på firmaet Super B. Deres high-end lithiumbatterier byr på enorme energireserver og er svært mye lettere. De er enklere å installere og har vesentlig lengre levetid enn andre batterier. Deres Epsilon-batteri ble utviklet spesielt for bruk i bobiler. Med deres egen intelligente batteristyring (BMS) og bluetooth-funksjonaliteten har du alltid oversikt over batteriets aktuelle tilstand og den tilgjengelige energimengden. Med Carthago og Super B kan du glede deg over størst mulig uavhengighet og den beste komfort.



Teleco

www.telecogroup.com



Teleco Group er en av de ledende virksomhetene innen campingtilbehør i Europa. Teleco står for kvalitetsprodukter innenfor SAT-anlegg, TV-utstyr, klimaanlegg og generatorer. Særlig når det gjelder SAT-anlegg og TV briljerer deres produkter med sin høye kvalitet, presisjon og innovative teknikk. Mer enn 40 års erfaring og et servicenett som spenner seg over hele Europa gjør Teleco til en pålitelig partner. Derfor satser Carthago på SAT-anlegg fra Teleco.

THULE
SWEDEN

Thule

www.thule.com



Å være på tur i ditt fritidskjøretøy, betyr frihet. Du kan starte akkurat når det passer deg, uansett når og hvor du vil reise. Legg inn en stopp på de vakreste steder og nyt livet i det fri. En Thule-markise er den perfekte måten å skape sin egen beskyttede plass ved siden av bobilen. Se også vår Smart Blocker, telt, sykkelholder og mye annet!

 **truma**

Truma Gerätetechnik GmbH & Co. KG

www.truma.com



Campingelskere liker å ha ferie til enhver årstid – og takket være varmeapparatet fra Truma har du alltid den komforten du er vant med. Combi-varmeapparatene har to funksjoner i ett, de varmer opp bodelen og gir deg varmtvann. Alt etter modell kan combi-varmeapparatene drives med gass, strøm, diesel-eller en blanding. Nå kan du også se den neste generasjonen av vår Truma Combi D!

Carthago Reisemobilbau GmbH
www.carthago.com



Etter ferdigstillelse av denne publikasjonen i juli 2022 kan det forekomme endringer i løpet av modellåret. Produsenten tar forbehold om nødvendige endringer i konstruksjon og form så langt de er nødvendige endringer og er til fordel for kunden, utstyrendringer, avvik i fargesammensetningen eller i enkelte fargetoner, avvik i materialenes beskaffenhet samt endringer i leveringstid. Dette gjelder også fargeavvik på basiskjøretøy, i den utstrekning disse skyldes endringer fra produsenten av basiskjøretøyets side. Ta kontakt med forhandleren din for ytterligere informasjon produkter eller modellserier.

Faktaopplysninger vedrørende leveringsomfang, utseende, ytelser, mål og vekt tilsvarende det som er kjent ved tidspunktet for trykking av katalogen. Avvik innenfor fabrikkens toleranser (maks. ± 5%) er mulig og tillatt. Vær oppmerksom på at kjøretøyene delvis er avbildet med ekstrautstyr som medfører tilleggskostnader og i enkelte tilfeller også med utstyrsvarianter som ikke samsvarer med standardversjonen og som heller ikke vil være tilgjengelig som ekstrautstyr. Tilbehøret som vises i katalogen er ikke en del av leveringsomfanget. Se prislister for øvrige tekniske data.

Ettertrykk, også i utdrag, er bare tillatt med skriftlig forhåndsgodkjenning fra Carthago Reisemobilbau GmbH. Angivelsene i denne publikasjonen er i samsvar med tysk veitrafikklovgivning (StVO og StVZO). Forbehold om eventuelle feil i faktaopplysninger og øvrige trykkfeil.

¹⁾ Patenter er modell- og landsspesifikke.

© Carthago Reisemobilbau GmbH. D-88326 Aulendorf, Tyskland, tlf. +49 7525 9200-0
Trykket i Tyskland.